



**X746x, X748x**

## **Руководство пользователя**

**Октябрь 2014 г.**

**[www.lexmark.com](http://www.lexmark.com)**

---

Тип(ы) машины:

7526

Модель(и):

576, 776

# Содержание

<b>Информация по технике безопасности.....</b>	<b>6</b>
<b>Информация о принтере.....</b>	<b>8</b>
Поиск сведений о принтере.....	8
Выбор места для установки принтера.....	9
Конфигурации принтера.....	10
Общие сведения о УАПД и стекле экспонирования сканера.....	12
Использование панели управления принтера.....	13
<b>Общие сведения о начальном экране.....</b>	<b>15</b>
Общие сведения о начальном экране.....	15
Использование кнопок сенсорного экрана.....	17
<b>Установка и использование приложений начального экрана.....</b>	<b>20</b>
Доступ к Embedded Web Server.....	20
Отображение или скрытие значков на начальном экране.....	20
Активация приложений начального экрана.....	21
Настройка удаленной панели управления.....	23
Экспорт и импорт конфигурации.....	23
<b>Дополнительная настройка принтера.....</b>	<b>25</b>
Установка внутренних дополнительных устройств.....	25
Установка дополнительных аппаратных модулей.....	42
Подключение кабелей.....	44
Установка ПО принтера.....	46
Сеть.....	47
Проверка установки принтера.....	57
<b>Загрузка бумаги и специальных материалов для печати.....</b>	<b>59</b>
Задание формата и типа бумаги.....	59
Настройка параметров для формата бумаги Universal.....	59
Загрузка бумаги в стандартный или дополнительный лоток на 550 листов.....	60
Загрузка бумаги в дополнительный лоток на 550 листов для специальной бумаги.....	64
Загрузка устройства подачи большой емкости на 2 000 листов.....	69

Загрузка многоцелевого устройства подачи.....	71
Связывание лотков и исключение лотков из цепочки связи.....	74
<b>Инструкции по работе с бумагой и специальными материалами для печати.....</b>	<b>77</b>
Инструкции по использованию бумаги.....	77
Поддерживаемые форматы, типы и плотность бумаги.....	82
<b>Выполняется печать.....</b>	<b>86</b>
Печать форм и документа.....	86
Печать с флэш-накопителя.....	88
Печать конфиденциальных и других отложенных заданий.....	90
Печать информационных страниц.....	92
Печать специальных носителях.....	92
Отмена задания на печать.....	95
<b>Копирование.....</b>	<b>96</b>
Получение копий.....	96
Копирование фотографий.....	97
Копирование на специальные материалы для печати.....	97
Настройка параметров копирования.....	98
Размещение информации на копиях.....	105
Отмена задания на копирование.....	106
Сведения об экранах и параметрах копирования.....	107
<b>Передача по электронной почте.....</b>	<b>111</b>
Подготовка к отправке электронной почты.....	111
Создание кода быстрого доступа для электронной почты.....	112
Отправка документа по электронной почте.....	113
Настройка параметров электронной почты.....	114
Отмена передачи сообщения электронной почты.....	115
Сведения о параметрах электронной почты.....	115
<b>Работа с факсом.....</b>	<b>119</b>
Подготовка принтера к работе в режиме факса.....	119
Создание кодов быстрого доступа.....	125
Передача факса.....	126
Настройка параметров факса.....	128

Отмена исходящего факса.....	130
Сведения о параметрах факсимильной передачи.....	131
Откладывание и пересылка факсов.....	133
<b>Сканирование.....</b>	<b>135</b>
Использование функции сканирования в сеть.....	135
Сканирование с передачей по адресу FTP.....	135
Сканирование на компьютер или флэш-накопитель.....	140
<b>Структура меню .....</b>	<b>145</b>
Список меню.....	145
Меню "Расходные материалы" .....	146
Меню "Бумага" .....	147
Меню "Отчеты" .....	156
Меню "Сеть/Порты" .....	158
Меню "Безопасность" .....	172
Меню "Параметры" .....	178
Меню "Справка" .....	229
<b>Экономия денег с заботой об окружающей среде.....</b>	<b>231</b>
Экономия бумаги и тонера.....	231
Экономия энергии.....	232
Утилизация.....	235
<b>Закрепление принтера.....</b>	<b>237</b>
Блокировка системной платы.....	237
Заявление об энергозависимости.....	237
Очистка энергозависимой памяти.....	238
Очистка энергонезависимой памяти.....	238
Очистка памяти жесткого диска принтера.....	239
Настройка шифрования жесткого диска принтера.....	240
Поиск сведений о безопасности принтера.....	241
<b>Обслуживание принтера.....</b>	<b>242</b>
Чистка деталей принтера.....	242
Проверка состояния компонентов и расходных материалов.....	248
Заказ компонентов и расходных материалов.....	249
Использование подлинных расходных материалов, услуг и запчастей Lexmark.....	251

Хранение расходных материалов.....	251
Замена компонентов и расходных материалов.....	251
Сброс счетчика обслуживания.....	264
Перемещение принтера.....	265
<b>Управление принтером.....</b>	<b>266</b>
Поиск расширенной информации о сети и данных для администратора.....	266
Проверка виртуального дисплея.....	266
Просмотр отчетов.....	266
Настройка электронных уведомлений.....	266
<b>Устранение замятий.....</b>	<b>268</b>
Предотвращение замятия материалов для печати.....	268
Количество замятий и их местоположение.....	269
200-201 замятия бумаги.....	270
202-203 замятия бумаги.....	275
24x Замятие бумаги.....	281
250 замятие бумаги.....	282
29y.xx замятия бумаги.....	282
<b>Поиск и устранение неисправностей.....</b>	<b>285</b>
Устранение основных неисправностей принтера.....	285
Значение сообщений принтера.....	285
Устранение неполадок печати.....	303
Устранение неполадок копирования.....	308
Устранение неполадок сканера.....	311
Устранение неполадок передачи факса.....	313
Устранение неполадок приложения начального экрана.....	318
Устранение неполадок дополнительных устройств.....	323
Устранение неполадок подачи бумаги.....	326
Устранение неполадок, связанных с качеством печати.....	327
Устранение неполадок, связанных с качеством цветной печати.....	342
Встроенный веб-сервер не открывается.....	345
Обращение в службу технической поддержки.....	346
<b>Уведомления.....</b>	<b>347</b>
<b>Указатель.....</b>	<b>358</b>

# Информация по технике безопасности

Подключите шнур питания напрямую к ближайшей к устройству заземленной электророзетке с соответствующими характеристиками, доступ к которой не затруднен.

 **ВНИМАНИЕ-ВОЗМОЖНОСТЬ ТРАВМЫ:** Не используйте с устройством удлинители, сетевой фильтры с несколькими розетками, удлинители с несколькими розетками или другие типы сетевых фильтров и ИБП. Максимально допустимая нагрузка такого типа оборудования может быть превышена лазерным принтером, и быть причиной понижения производительности принтера, повреждения имущества или пожара.

Запрещается устанавливать и использовать данное устройство рядом с водой или в местах с высокой влажностью.

 **ВНИМАНИЕ-ВОЗМОЖНОСТЬ ТРАВМЫ:** В изделии используется лазерное излучение. Использование органов управления, выполнение регулировок или любых других действий, не описанных в настоящем руководстве, может привести к опасному облучению.

Процесс печати в данном изделии связан с нагреванием материала для печати, что может привести к выделению из материала вредных веществ. Во избежание опасных последствий изучите раздел руководства, содержащий рекомендации по выбору материалов для печати.

 **ВНИМАНИЕ-ГОРЯЧАЯ ПОВЕРХНОСТЬ:** Возможно, термоблок и внутренняя часть принтера возле термоблока нагрелись. Во избежание ожогов при прикосновении к горячим поверхностям, прежде чем извлекать бумагу из этой области, подождите, пока поверхность остынет.

 **ВНИМАНИЕ-ГОРЯЧАЯ ПОВЕРХНОСТЬ:** Внутренние детали принтера могут сильно нагреваться. Для снижения вероятности травмы, вызванной прикосновением к горячей поверхности, подождите, пока поверхность остынет.

 **ВНИМАНИЕ-ВОЗМОЖНОСТЬ ТРАВМЫ:** Литиевая батарейка в данном устройстве не подлежит замене. При неправильном выполнении замены существует опасность взрыва литиевой батарейки. Не перезаряжайте, не разбирайте и не сжигайте литиевую батарейку. Утилизируйте использованные литиевые батарейки в соответствии с указаниями изготовителя батарейки или местными предписаниями.

 **ВНИМАНИЕ-ВОЗМОЖНОСТЬ ТРАВМЫ:** Принтер весит более 18 кг, для его безопасного перемещения требуется не менее двух человек.

 **ВНИМАНИЕ-ВОЗМОЖНОСТЬ ТРАВМЫ:** Прежде чем перемещать принтер, во избежание травм и повреждений принтера выполняйте следующие указания.

- Выключите принтер с помощью выключателя и отключите кабель питания от стенной розетки.
- Перед перемещением принтера отсоедините от него все кабели.
- Поднимайте принтер за выемки для рук с обеих сторон и с задней стороны принтера.
- Следите за тем, чтобы при опускании принтера ваши пальцы не оказались под принтером.
- Перед настройкой принтера убедитесь в наличии вокруг него достаточного свободного пространства.
- Снимите принтер с дополнительного устройства подачи и отложите в сторону. Не пытайтесь поднимать принтер вместе с устройством подачи.

Используйте кабель питания, входящий в комплект поставки данного продукта или одобренный изготовителем.

 **ВНИМАНИЕ-ВОЗМОЖНОСТЬ ТРАВМЫ:** Для снижения опасности возгорания при подключении данного устройства к телефонной сети общего пользования используйте только телекоммуникационный кабель (RJ-11), поставляемый в комплекте с данным продуктом, или сменный кабель 26 AWG или большего сечения, соответствующий стандартам UL.

 **ВНИМАНИЕ-ОПАСНОСТЬ ПОРАЖЕНИЯ ТОКОМ:** Убедитесь в том, что все внешние подключения (например подключение сети Ethernet или телефона) установлены правильно с использованием соответствующих портов.

Это устройство разработано, проверено и признано соответствующим строгим международным стандартам при использовании определенных компонентов данного изготовителя. Обеспечивающие безопасность конструктивные особенности некоторых деталей не всегда являются очевидными. Изготовитель не несет ответственности за последствия применения других запасных частей.

 **ВНИМАНИЕ-ВОЗМОЖНОСТЬ ТРАВМЫ:** Не скручивайте, не сгибайте, не ударяйте и не ставьте тяжелые предметы на кабель питания. Не подвергайте кабель питания нагрузке и не допускайте его перетирания. Не заземляйте кабель питания между предметами мебели и стенами. В противном случае возможно возгорание или поражение электрическим током. Регулярно проверяйте кабель питания на наличие признаков подобных проблем. Перед осмотром отключайте кабель питания от электрической розетки.

Обслуживание и ремонт, не описанные в документации пользователя, должны производиться опытным специалистом по поддержке.

 **ВНИМАНИЕ-ОПАСНОСТЬ ПОРАЖЕНИЯ ТОКОМ:** Во избежание поражения электрическим током при чистке принтера внутри или снаружи, прежде чем продолжить, отсоедините кабель питания от электророзетки и отсоедините все кабели принтера.

 **ВНИМАНИЕ-ОПАСНОСТЬ ПОРАЖЕНИЯ ТОКОМ:** Во время грозы запрещается использование факсимильной связи. Запрещается устанавливать и использовать данное устройство или выполнять электрические/кабельные подключения, например подключение факса, кабеля питания или телефонного кабеля, во время грозы.

 **ВНИМАНИЕ-ОПАСНОСТЬ ОПРОКИДЫВАНИЯ:** Конфигурации для напольной установки требуют установки дополнительных устройств. При использовании нескольких дополнительных устройств подачи необходимо устанавливать принтер на подставку или основание. Если вы приобрели multifunctionальный принтер (МФП) с функциями сканирования, копирования и факсимильной передачи, вам могут потребоваться дополнительные приспособления. Дополнительные сведения см. на веб-сайте по адресу: [www.lexmark.com/multifunctionprinters](http://www.lexmark.com/multifunctionprinters).

 **ВНИМАНИЕ-ОПАСНОСТЬ ПОРАЖЕНИЯ ТОКОМ:** Если доступ к системной плате или установка дополнительного устройства или модулей памяти производится после настройки принтера, выключите принтер и отсоедините кабель питания из розетки, прежде чем продолжить. Если к принтеру подключены другие устройства, отключите их, а также отсоедините кабели, идущие к принтеру.

 **ВНИМАНИЕ-ВОЗМОЖНОСТЬ ТРАВМЫ:** Для уменьшения риска нестабильной работы оборудования загружайте каждый лоток отдельно. Остальные устройства подачи или лотки держите закрытыми.

**СОХРАНИТЕ ЭТИ ИНСТРУКЦИИ.**

# Информация о принтере

## Поиск сведений о принтере

Какую информацию требуется найти?	Рекомендации по поиску
<p>Указания по первоначальной установке.</p> <ul style="list-style-type: none"> <li>• Подключение принтера</li> <li>• Установка программного обеспечения принтера</li> </ul>	<p>Документация по установке — документацию по установке, которая прилагается к принтеру, также можно загрузить с веб-сайта <a href="http://support.lexmark.com">http://support.lexmark.com</a>.</p>
<p>Дополнительные инструкции по установке и указания по использованию принтера:</p> <ul style="list-style-type: none"> <li>• Выбор и хранение бумаги и специальной бумаги</li> <li>• Загрузка бумаги</li> <li>• Настройка параметров принтера</li> <li>• Просмотр и печать документов и фотографий</li> <li>• Установка и использование программного обеспечения принтера</li> <li>• Настройка принтера в сети</li> <li>• Уход и обслуживание принтера</li> <li>• Поиск и устранение неполадок</li> </ul>	<p><i>Руководство пользователя и Краткое справочное руководство</i> — руководства можно скачать на веб-сайте <a href="http://support.lexmark.com">http://support.lexmark.com</a>.</p> <p><b>Примечание.</b> Также доступны руководства на других языках.</p>
<p>Информация о настройке и управлении параметрами доступа к функциям принтера</p>	<p><i>Руководство доступа Lexmark</i> — это руководство доступно по адресу <a href="http://support.lexmark.com">http://support.lexmark.com</a>.</p>
<p>Справка по использованию программного обеспечения принтера</p>	<p>Справка Windows или Mac — откройте программу принтера, а затем выберите <b>Справка</b>.</p> <p>Щелкните  для просмотра контекстной справки.</p> <p><b>Примечания.</b></p> <ul style="list-style-type: none"> <li>• Справка по программе устанавливается автоматически вместе с программным обеспечением принтера.</li> <li>• Программное обеспечение принтера находится в программной папке принтера или на рабочем столе, в зависимости от операционной системы.</li> </ul>



Какую информацию требуется найти?	Рекомендации по поиску
<p>Самая последняя вспомогательная информация, обновления и поддержка клиентов.</p> <ul style="list-style-type: none"> <li>• Документация</li> <li>• Файлы драйверов для загрузки</li> <li>• Поддержка путем общения через Интернет</li> <li>• Поддержка по электронной почте</li> <li>• поддержка голосовой связи</li> </ul>	<p>Веб-сайт Службы поддержки Lexmark — <a href="http://support.lexmark.com">http://support.lexmark.com</a></p> <p><b>Примечание.</b> Выберите страну или регион, а затем выберите продукт для просмотра соответствующего веб-узла поддержки.</p> <p>Номера телефонов поддержки и часы работы в вашей стране или регионе указаны на веб-сайте поддержки или на печатной гарантии из комплекта поставки принтера.</p> <p>Укажите следующие сведения (которые имеются в чеке продавца и на задней панели принтера) и будьте готовы предоставить их при обращении в службу поддержки. Эти сведения помогут быстрее ответить на вопрос:</p> <ul style="list-style-type: none"> <li>• Код типа механизма</li> <li>• Серийный номер</li> <li>• Дата покупки</li> <li>• Магазин, где был приобретен принтер</li> </ul>
<p>Сведения о гарантии</p>	<p>Сведения о гарантии отличаются в зависимости от страны или региона:</p> <ul style="list-style-type: none"> <li>• <b>В США</b> — см. Заявление об ограниченной гарантии из комплекта поставки принтера, или веб-сайт <a href="http://support.lexmark.com">http://support.lexmark.com</a>.</li> <li>• <b>В других странах и регионах</b> — см. печатную документацию по гарантийным обязательствам из комплекта поставки принтера.</li> </ul>

## Выбор места для установки принтера

 **ВНИМАНИЕ-ВОЗМОЖНОСТЬ ТРАВМЫ:** Принтер весит более 18 кг (40 фунтов), поэтому для его безопасного перемещения требуется не менее двух человек.

При выборе места для принтера, оставьте достаточное пространство для открывания лотков, крышек и дверец. Если планируется установить дополнительные устройства, предусмотрите также место и для них. Важно обеспечить выполнение следующих условий.

- Установите принтер рядом с надежно заземленной и легкодоступной розеткой.
- Убедитесь, что циркуляция воздуха отвечает требованиям стандарта ASHRAE в последней редакции или стандарту 156 технического комитета по стандартизации.
- Необходимо подготовить горизонтальную, прочную и устойчивую поверхность.
- Принтер следует содержать в следующих условиях:
  - в чистом состоянии, сухом и незапыленном месте;
  - в принтере не должно оставаться скрепок;
  - вдали от непосредственного воздействия воздушных потоков кондиционеров, нагревателей или вентиляторов;
  - не допуская воздействия прямого солнечного света, резких перепадов влажности или температуры;
- Соблюдайте рекомендуемый температурный режим и избегайте колебаний.

Окружающая температура	15,6-32,2°C (60-90°F)
Температура хранения	от -40 до 40°C (от -40 до 104°F)

- Обеспечьте наличие рекомендованного свободного пространства вокруг принтера для надлежащей вентиляции:

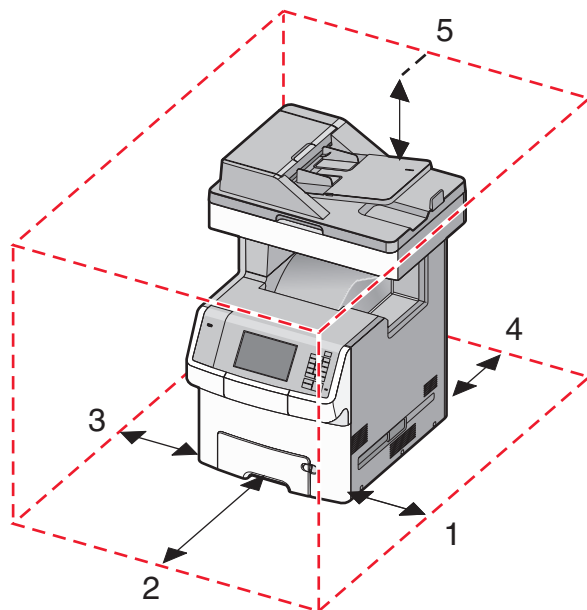

1	Правая сторона	100 мм (3,9")
2	Спереди	482,6 мм (19,5")
3	Левая сторона	100 мм (3,9")
4	Сзади	100 мм (3,9")
5	Верхний	393,7 мм (15,5")

## Конфигурации принтера

**⚠ ВНИМАНИЕ-ОПАСНОСТЬ ОПРОКИДЫВАНИЯ:** Для устанавливаемых на полу конфигураций требуются дополнительные принадлежности в целях обеспечения устойчивости. При использовании лотка большой емкости, устройства двусторонней печати и одного или нескольких дополнительных устройств подачи необходимо установить подставку для принтера или основание принтера. При покупке multifunctional принтера с функциями сканирования, копирования и факсов могут потребоваться дополнительные принадлежности. Дополнительные сведения см. на веб-сайте по адресу: [www.lexmark.com/multifunctionprinters](http://www.lexmark.com/multifunctionprinters).

При настройке основного принтера можно добавлять до четырех дополнительных лотков на 550 листов и устройство подачи большой емкости на 2000 листов. В любых конфигурациях принтера имеются напольная подставка и шайба.

Шайба – это нефункциональное устройство, которое можно использовать для увеличения высоты принтера. Шайбы необходимо размещать так:

- непосредственно на напольной подставке или поверхности стола;
- под всеми лотками, но при этом шайбы нельзя использовать с дополнительным устройством подачи на 2 000 листов.

Для получения дополнительных сведений об установке шайбы см. прилагаемые к ней инструкции.

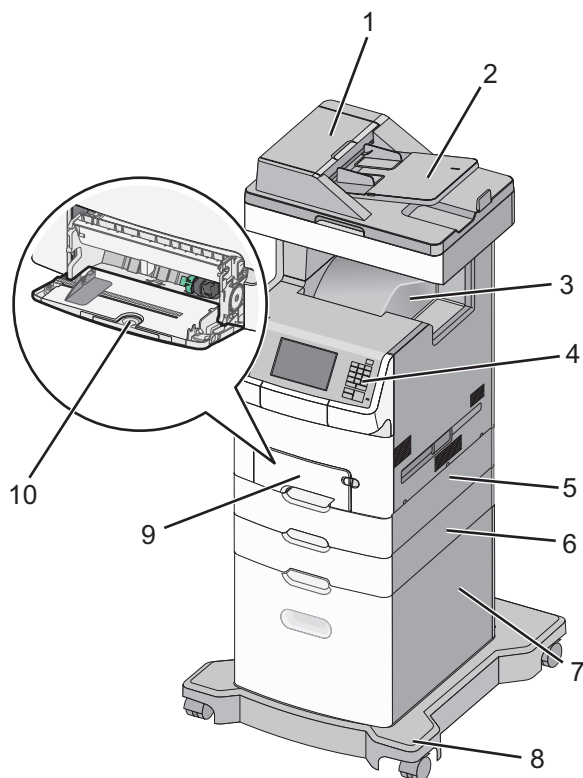

1	Устройство автоматической подачи документов (УАП)
2	Лоток устройства автоматической подачи
3	Стандартный лоток
4	Панель управления принтера
5	Дополнительное устройство подачи на 550 листов <b>Примечание.</b> Данное устройство подачи является стандартным для модели X748dte.
6	Дополнительное устройство подачи на 550 листов
7	Дополнительное устройство подачи большой емкости на 2 000 листов
8	Основание
9	Стандартное устройство подачи на 550 листов
10	Многоцелевое устройство подачи

## Общие сведения о УАПД и стекле экспонирования сканера

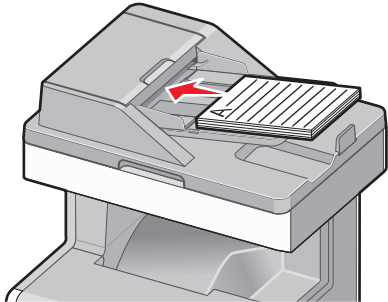
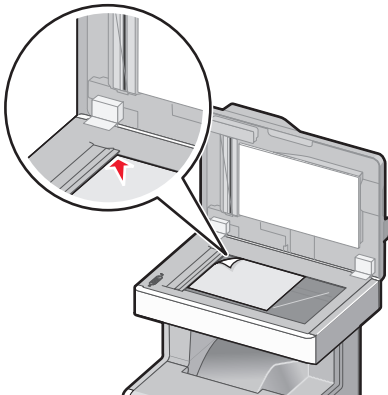
Устройство автоматической подачи документов (УАПД)	Стекло экспонирования сканера
 <p>При работе с многостраничными документами рекомендуется использовать устройство автоматической подачи.</p>	 <p>Для отдельных страниц, документов небольшого формата (например, почтовых открыток или фотографий), прозрачных пленок, фотобумаги или документов на тонкой бумаге (например, вырезок из журналов) рекомендуется использовать стекло экспонирования сканера.</p>

Для сканирования документов можно использовать и УАПД, и стекло экспонирования сканера.

### Работа с устройством автоматической подачи

С помощью автоматического устройства подачи можно сканировать несколько страниц, включая двусторонние страницы. При сканировании с помощью УАПД необходимо соблюдать следующие правила.

- Загрузите исходный документ в УАПД лицевой стороной вверх, короткой стороной вперед.
- Загрузите во входной лоток устройства автоматической подачи не более 50 листов обычной бумаги.
- Размеры сканирования от 148 x 210 мм (5,8 x 8,3 дюйма) до 215,9 x 355,6 мм (8,5 x 14 дюймов).
- Возможно сканирование исходных документов смешанных форматов (Letter/Legal).
- Плотность сканируемых материалов от 52 до 120 г/м<sup>2</sup> (14 до 32 фунтов).
- Не загружайте открытки, фотографии, небольшие документы, прозрачные пленки, фотобумагу или тонкие листы (например, вырезки из журналов) в устройство автоматической подачи. Помещайте такие оригиналы на стекло экспонирования сканера.

### Использование стекла экспонирования сканера

Стекло сканера можно использовать для сканирования или копирования отдельных страниц или страниц из книги. Использование стекла экспонирования сканера.

- Поместите исходный документ лицевой стороной вниз в левый верхний угол стекла экспонирования сканера.
- Можно сканировать или копировать документы размерами до 215,9 x 355,6 мм (8,5 x 14 дюймов).
- Разрешается копирование книг толщиной до 25,4 мм (1 дюйм).

## Использование панели управления принтера

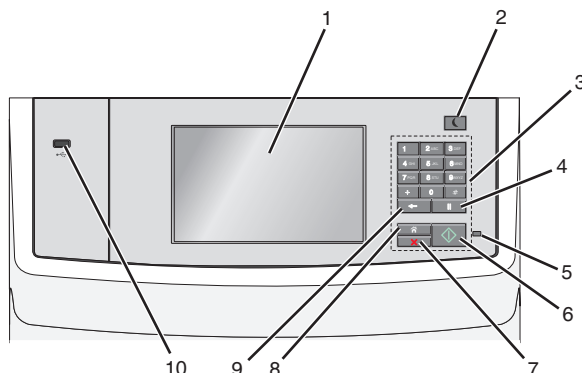

	Компонент	Предназначение
1	Дисплей	Просмотр параметров печати, копирования, факса, работы с электронной почтой, а также сообщений о состоянии и ошибках.
2	Кнопка «Сон»	<p>Переход в спящий режим или режим гибернации.</p> <p>Далее приведены состояния светового индикатора и кнопки "Сон":</p> <ul style="list-style-type: none"> <li>• Вход или выход из спящего режима <ul style="list-style-type: none"> <li>– Индикатор постоянно светится зеленым.</li> <li>– Кнопка «Сон» горит.</li> </ul> </li> <li>• Работа в спящем режиме <ul style="list-style-type: none"> <li>– Индикатор постоянно светится зеленым.</li> <li>– Кнопка «Сон» горит сплошным светом.</li> </ul> </li> <li>• Вход или выход из режима гибернации <ul style="list-style-type: none"> <li>– Индикатор не горит.</li> <li>– Кнопка «Сон» мигает желтым 0,1 секунды, затем полностью перестает гореть в течение 1,9 секунды, и так попеременно.</li> </ul> </li> <li>• Работа в режиме гибернации <ul style="list-style-type: none"> <li>– Индикатор не горит.</li> <li>– Кнопка «Сон» мигает желтым 0,10 секунды, затем полностью перестает гореть в течение 1,9 секунды, и так попеременно.</li> </ul> </li> </ul> <p>Выполните следующие действия для вывода принтера из спящего режима:</p> <ul style="list-style-type: none"> <li>• Коснитесь экрана или нажмите на любую кнопку</li> <li>• Откройте входной лоток, крышку или дверцу</li> <li>• Загрузите бумагу в устройство автоматической подачи (УАП)</li> <li>• Откройте крышку сканера или стекла сканера.</li> <li>• Отправьте на принтер задание с компьютера</li> <li>• Отключите питание чтобы выполнить сброс настроек.</li> </ul>
3	Клавиатура	Введите числа, буквы или символы.

	Компонент	Предназначение
4	Нажмите кнопку паузы	<ul style="list-style-type: none"> <li>Служит для ввода паузы длительностью две или три секунды при наборе номера факса. В поле «Отправить факс» пауза при наборе обозначается с помощью запятой (,).</li> <li>Повторный набор номера факса.</li> </ul> <p><b>Примечания.</b></p> <ul style="list-style-type: none"> <li>При нажатии на кнопку  вне меню «Факс» раздается звуковой сигнал об ошибке.</li> <li>При нажатии  на начальном экране выполняется повторный набор номера последнего факса.</li> </ul>
5	Световой индикатор	<ul style="list-style-type: none"> <li><b>Выкл</b> — Принтер выключен.</li> <li><b>Мигает зеленым</b> — принтер прогревается, обрабатывает данные или печатает.</li> <li><b>Постоянно горит зеленым</b> — принтер включен, но не активен.</li> <li><b>Мигает красным</b> — требуется вмешательство оператора.</li> </ul>
6	Кнопка «Старт»	<ul style="list-style-type: none"> <li>Запустить текущее задание, отображаемое на дисплее.</li> <li>Запустить задание на копирование с применением значений параметров по умолчанию.</li> </ul> <p><b>Примечание.</b> Нажатие на эту кнопку во время сканирования игнорируется.</p>
7	Кнопка "Стоп"	<p>Прекращение всех операций печати.</p> <p><b>Примечание.</b> Список вариантов отображается после появления на дисплее надписи <b>Остановлен</b>.</p>
8	Кнопка "Домашняя"	<p>Возвращение к начальному экрану.</p> <p><b>Примечание.</b> Нажатие кнопки «В начало» на начальном экране восстанавливает заводские настройки рабочего процесса принтера по умолчанию.</p>
9	кнопка "Назад"	<ul style="list-style-type: none"> <li>Удалить самый правый знак значения в поле «Число копий». Если это значение полностью удалено с помощью многократного нажатия кнопки , в поле по умолчанию отображается значение 1.</li> <li>В списке «Список назначений факса» удалить самый правый знак в номере, введенном вручную. Кроме того, для удаления записи кода быстрого доступа предусмотрена кнопка . После удаления всей строки нажатие кнопки  служит для перевода курсора вверх на одну строку.</li> <li>В списке получателей электронной почты удалите символ, расположенный слева от курсора. Если этот символ находится в записи быстрого выбора, эта запись быстрого выбора удаляется.</li> </ul>
10	Порт USB	<p>Подсоедините флэш-диск к принтеру.</p> <p><b>Примечание.</b> Флэш-диски поддерживает только USB-порт на передней панели принтера.</p>

# Общие сведения о начальном экране

## Общие сведения о начальном экране

При включении принтера отображается основной экран, который также называется начальным экраном. Нажимайте кнопки и значки начального экрана для выполнения следующих действий: копирование, передача по факсу, сканирование, а также для отображения экрана меню или отправки ответа на сообщения.

**Примечание.** Доступные на начальном экране элементы, значки и кнопки могут отличаться в зависимости от параметров настройки экрана, административной настройки и активных встроенных решений.

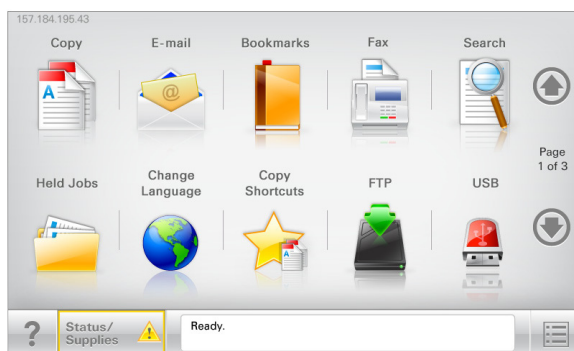

Нажмите	Чтобы
Копировать	Доступ к меню копирования и создание копий.
Электронная почта	Доступ к меню электронной почты и отправка сообщений электронной почты.
Факс	Доступ к меню факса и отправка факсов.
	Доступ к меню принтера. <b>Примечание.</b> Эти меню доступны, только когда принтер находится в состоянии Готов.
FTP	Доступ к меню протокола передачи файлов (FTP) и сканирование документов непосредственно на FTP-сервер.
Строка сообщений о состоянии	<ul style="list-style-type: none"> <li>• Отображение текущего состояния принтера, например <b>Готов</b> или <b>Занят</b>.</li> <li>• Отображение состояний принтера, например <b>Мало тонера</b> или <b>Низкий уровень тонера в картридже</b>.</li> <li>• Отображение сообщений для вмешательства пользователя, чтобы принтер мог продолжать обработку задания.</li> </ul>
Состояние/расходные материалы	<ul style="list-style-type: none"> <li>• Отображение предупреждения или сообщения об ошибке каждый раз, когда требуется вмешательство пользователя для продолжения обработки задания на принтере.</li> <li>• Доступ к экрану сообщений для получения дополнительных сведений, в том числе о том, как его закрыть.</li> </ul>



Нажмите	Чтобы
USB или накопитель USB	<p>Просмотр, выбор, печать, сканирование и отправка по электронной почте фотографий и документов с флэш-накопителя.</p> <p><b>Примечание.</b> Эта кнопка отображается при возврате на начальный экран, только когда к принтеру подсоединена карта памяти или флэш-накопитель.</p>
Закладки	<p>Создание, упорядочивание и сохранение набора закладок (URL-адресов) в виде дерева папок и набора ссылок на файлы</p> <p><b>Примечание.</b> Отображать в виде дерева можно только такие закладки, которые созданы с помощью этой функции, но не из других приложений.</p>
Отложенные задания	Отображение всех отложенных заданий.

Другие кнопки, отображение которых может появляться на начальном экране:

Нажмите	Чтобы
Поиск отложенных заданий	<p>Поиск следующих элементов.</p> <ul style="list-style-type: none"> <li>Имя пользователя для отложенных и конфиденциальных заданий на печать</li> <li>Имена отложенных заданий, за исключением конфиденциальных заданий на печать</li> <li>Имена профилей</li> <li>Контейнер закладок или имена заданий на печать</li> <li>Контейнер USB или имена заданий на печать для поддерживаемых типов файлов</li> </ul>
Не задерживать отложенный факс	<p>Доступ к списку отложенных факсимильных сообщений.</p> <p><b>Примечание.</b> Данная кнопка отображается при наличии отложенных факсов с заранее заданным временем хранения.</p>
Блок. устр.	<p>Открытие окна ввода пароля. Введите правильный пароль, чтобы заблокировать панель управления принтера.</p> <p><b>Примечание.</b> Эта кнопка отображается, только когда принтер разблокирован и задан пароль.</p>
Разбл. устр.	<p>Открытие окна ввода пароля. Введите правильный пароль, чтобы разблокировать панель управления принтера.</p> <p><b>Примечание.</b> Эта кнопка отображается, только когда принтер заблокирован. Кнопки на панели управления принтера и клавиши быстрого доступа можно использовать, когда отображается эта кнопка.</p>
Отмена заданий	<p>Служит для открытия экрана "Отмена заданий". На экране отмены заданий отображаются три заголовка: "Печать", "Факс" и "Сеть".</p> <p>Под заголовками "Печать", "Факс" и "Сеть" отображаются следующие элементы.</p> <ul style="list-style-type: none"> <li>Задание на печать</li> <li>Задание на копирование</li> <li>Профиль факса</li> <li>FTP</li> <li>Передача сообщения электронной почты</li> </ul> <p>Каждый заголовок содержит список заданий, отображаемых в столбце под ним, причем на каждом экране могут быть только три задания. Если в столбце содержится более трех заданий, отображается стрелка, которая позволяет выполнить прокрутку списка заданий.</p>
Изменить язык	Открытие всплывающего окна "Изменить язык", в котором можно изменить основной язык принтера.









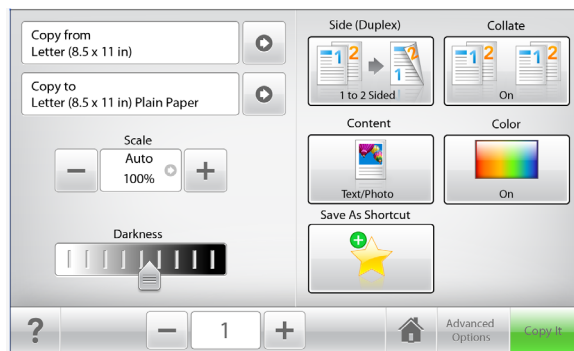

## Функции

Функция	Описание
<p>Цепочка меню            Образец: <u>Меню</u> &gt; &amp;Параметры &gt; <u>Параметры копирования</u> &gt; Число копий</p>	<p>В верхней части каждого экрана находится цепочка меню. Эта функция показывает путь, который ведет к текущему пункту меню.</p> <p>Для возврата к меню следует нажать соответствующее подчеркнутое слово.</p> <p>Выражение "Число копий" не подчеркнуто, поскольку оно соответствует текущему экрану. Если нажать подчеркнутое слово на экране "Число копий" до настройки и сохранения значения числа копий, то выбранное значение не сохраняется и не становится пользовательской настройкой по умолчанию.</p>
<p>Сообщение о необходимости вмешательства пользователя</p> 	<p>Если сообщение о необходимости вмешательства пользователя связано с функцией, отображается этот значок и индикатор мигает красным.</p>
<p>Предупреждение</p> 	<p>Если возникло состояние ошибки, отображается этот значок.</p>
<p>IP-адрес принтера            Образец: 123 . 123 . 123 . 123</p>	<p>IP-адрес сетевого принтера находится в верхнем левом углу основного экрана и выглядит как четыре группы цифр, разделенных точкой. IP-адрес можно использовать при доступе к встроенному веб-серверу для просмотра и удаленной настройки параметров принтера, даже не находясь в непосредственной близости от принтера.</p>

## Использование кнопок сенсорного экрана



**Примечание.** В зависимости от параметров настройки начального экрана, выполненной администратором настройки и активных встроенных решений, формы начального экрана, значков и кнопок могут отличаться.



Нажмите	чтобы
Копировать	Отправить изменения, внесенные в настройки копирования, и начать задание копирования.
Стрелка вправо 	Выполнить прокрутку вправо.
Стрелка влево 	Выполнить прокрутку влево.
Начало 	Вернуться к домашнему экрану.
Вправо для увеличения значения 	Выбрать большее значение.
Влево для уменьшения значения 	Выбрать меньшее значение.
Выход 	Выход из текущего экрана.
Советы 	Открыть диалоговое окно контекстной справки.

## Другие кнопки сенсорного экрана

Нажмите	Описание
Принять 	Сохранить параметр.

Нажмите	Описание
Отмена 	<ul style="list-style-type: none"><li>• Отменить действие или выбор.</li><li>• Выход из экрана и возврат на предыдущий экран без сохранения изменений.</li></ul>
Сброс 	Сбрасывает значения на экране.

# Установка и использование приложений начального экрана

## Примечания.

- Ваш начальный экран может отличаться в зависимости от параметров настройки экрана, административной настройки и активных встроенных приложений.
- В продаже могут быть доступны дополнительные решения и приложения. Для получения дополнительных сведений посетите веб-узел [www.lexmark.com](http://www.lexmark.com) или обратитесь по месту приобретения принтера.

## Доступ к Embedded Web Server

Embedded Web Server – это веб-страница принтера, позволяющая просматривать и дистанционно настраивать параметры принтера, даже если вы не находитесь поблизости от него.

### 1 Получение IP-адреса принтера.

- На начальном экране панели управления принтера
- В разделе **TCP/IP** меню **Сеть/порты**
- Путем печати страницы настройки сети или параметров меню и поиска раздела **TCP/IP**

**Примечание.** IP-адрес отображается в виде четырех наборов цифр, разделенных точками, например 123.123.123.123.

### 2 Откройте веб-обозреватель и в поле адреса введите IP-адрес принтера.

Откроется страница Embedded Web Server.

## Отображение или скрытие значков на начальном экране

### 1 Откройте веб-обозреватель и в поле адреса введите IP-адрес принтера.

**Примечание.** IP-адрес принтера указан на начальном экране принтера. IP-адрес отображается в виде четырех наборов цифр, разделенных точками, например 123.123.123.123.

### 2 Нажмите **Параметры > Общие параметры > Пользовательские настройки начального экрана**.

Появится список основных функций принтера.

### 3 Установите флажки напротив значков, которые должны отображаться на начальном экране принтера.

**Примечание.** Неотмеченные позиции скрыты.

### 4 Нажмите **Отправить**.

Выбранные значки отобразятся на начальном экране. Информацию о каждом из этих значков см. в разделе [«Общие сведения о начальном экране» на стр. 15](#).

## Активация приложений начального экрана

### Поиск информации о приложениях начального экрана

Принтер поставляется с предустановленными приложениями начального экрана. Чтобы использовать данные приложения необходимо активировать и настроить их с использованием встроенного веб-сервера. Подробнее о работе со встроенным веб-сервером см. «[Доступ к Embedded Web Server](#)» на стр. 20.

Для получения дополнительной информации относительно конфигурации и использования приложений начального экрана, выполните следующее:

- 1 Перейдите на веб-сайт <http://support.lexmark.com>.
- 2 Щелкните **Программы и решения**, а затем выберите один из следующих параметров.
  - **Сканирование в сеть** – Поиск информации о приложении «Сканирование в сеть».
  - **Другие приложения** – Поиск информации о других приложениях.
- 3 Щелкните вкладку **Руководства**, а затем выберите документ для приложения начального экрана.

### Настройка форм и избранного

Значок	Описание
	<p>Приложения упрощают рабочие процессы, позволяя быстро находить и печатать часто используемые онлайн формы непосредственно с начального экрана.</p> <p><b>Примечание.</b> У принтера должны быть права доступа к сетевой папке, FTP-сайту или веб-сайту, где хранятся закладки. С компьютера, на котором хранятся закладки, используя параметры общего доступа, безопасности и брандмауэра, присвойте принтеру минимум права <i>чтения</i>. Подробнее см. в документации по операционной системе.</p>

- 1 Откройте веб-обозреватель и в поле адреса введите IP-адрес принтера.
 

**Примечание.** IP-адрес принтера указан на начальном экране панели управления принтера. IP-адрес отображается в виде четырех наборов цифр, разделенных точками, например 123.123.123.123.
- 2 Нажмите **Параметры > Решения устройства > Решения (eSF) > Формы и избранное**.
- 3 Определите закладки, затем настройте параметры.
- 4 Нажмите **Применить**.

Для использования приложения коснитесь **Формы и избранное** на начальном экране принтера, затем просмотрите категории или выполните поиск форм по номеру формы, имени или описанию.

## Настройка функции сканирования в сетевое расположение

Значок	Описание
	<p>Приложение позволяет захватывать цифровое изображение печатного документа и направлять его в общую сетевую папку. Можно задать до 30 папок назначения.</p> <p><b>Примечания.</b></p> <ul style="list-style-type: none"> <li>• У принтера должны быть права записи в место назначения. С компьютера, на котором указаны места назначения, используя параметры общего доступа, безопасности и брандмауэра, присвойте принтеру как минимум права <i>чтения</i>. Подробнее см. в документации по операционной системе.</li> <li>• Значок "Сканирование в сетевое расположение" появляется только когда определены два или более места назначения.</li> </ul>

**1** Откройте веб-обозреватель и в поле адреса введите IP-адрес принтера.

**Примечание.** IP-адрес принтера указан на начальном экране панели управления принтера. IP-адрес отображается в виде четырех наборов цифр, разделенных точками, например 123.123.123.123.

**2** Нажмите **Параметры > Решения устройства > Решения (eSF) > Сканирование в сетевое расположение**.

**3** Укажите места назначения, затем настройте параметры.

**4** Нажмите **Применить**.

Чтобы использовать данное приложение, коснитесь **Сканирование в сетевое расположение** на начальном экране принтера, затем следуйте указаниям на дисплее принтера.

## Настройка экрана "Мой МФП"

Значок	Описание
	<p>Приложение позволяет настраивать параметры сенсорного экрана и сохранять эти настройки на флэш-накопителе. Каждый раз при копировании, работой с факсом или сканировании, вставьте флэш-накопитель в порт USB принтера. Все ваши личные настройки будут автоматически загружены, включая параметры заданий, настройки начального экрана и адресную книгу.</p> <p><b>Примечание.</b> Значок отображается, только когда к порту USB принтера подключен флэш-накопитель с параметрами "Мой МФП".</p>

Чтобы настроить экран "Мой МФП", вставьте флэш-накопитель в порт USB принтера, затем следуйте инструкциям на дисплее принтера, чтобы запустить мастер настройки.

Для использования функции "Мой МФП", вставьте флэш-накопитель в порт USB принтера при копировании, работе с факсом или сканировании.

## Знакомство с WS-Scan

Значок	Описание
	<p>Приложение "Web Services-Scan" позволяет сканировать документы на сетевом принтере, а затем отправлять их на компьютер. "WS-Scan" — это приложение Microsoft, подобное функции сканирования в сетевое расположение, но с возможностью отправки отсканированного изображения в приложение Windows. Подробнее о WS-Scan см. в документации Microsoft.</p> <p><b>Примечание.</b> Значок появляется на начальном экране принтера только если есть компьютер, зарегистрированный с сетевым принтером. На компьютере должна быть установлена ОС Windows 8, Windows 7 или Windows Vista.</p>

## Настройка удаленной панели управления

Это приложение показывает панель управления принтером на экране компьютера, и позволяет взаимодействовать с панелью управления принтера без физического контакта с сетевым принтером. На экране компьютера можно видеть состояние принтера, возобновлять печать отложенных заданий, создавать закладки и другие задачи, относящиеся к печати, которые можно выполнять на сетевом принтере.

- 1 Откройте веб-обозреватель и в поле адреса введите IP-адрес принтера.

**Примечание.** IP-адрес принтера указан на начальном экране панели управления принтера. IP-адрес отображается в виде четырех наборов цифр, разделенных точками, например 123.123.123.123.

- 2 Нажмите **Параметры > Решения устройства > Решения (eSF) > Удаленная панель управления**.
- 3 Поставьте флажок **Включено**, затем настройте параметры.
- 4 Нажмите **Применить**.

Чтобы использовать приложение, из встроенного веб-сервера нажмите **Приложения > Удаленная панель управления > Запустить приложение VNC**.

## Экспорт и импорт конфигурации

Можно экспортировать настройки конфигурации в текстовый файл, затем импортировать его для применения настроек на другом принтере.

### Экспорт конфигурации в файл

- 1 Откройте веб-обозреватель и в поле адреса введите IP-адрес принтера.

**Примечание.** IP-адрес принтера указан на начальном экране панели управления принтера. IP-адрес отображается в виде четырех наборов цифр, разделенных точками, например 123.123.123.123.

- 2 Нажмите кнопку **Параметры** или **Конфигурация**.
- 3 Выберите **Решения устройства > Решения (eSF)** или нажмите **Встроенные решения**.

- 4 В списке установленных решений выберите название приложения, которое необходимо настроить.
- 5 Щелкните **Настройка > Экспорт**.
- 6 Следуйте инструкциям на экране компьютера, чтобы сохранить файл настройки, а затем введите уникальное имя файла или используйте имя по умолчанию.

**Примечание.** В случае возникновения ошибки **Переполнение памяти JVM** повторите операцию экспорта, пока не будет сохранен файл параметров.

## Импорт конфигурации в файл

- 1 Откройте веб-обозреватель и в поле адреса введите IP-адрес принтера.  
**Примечание.** IP-адрес принтера указан на начальном экране панели управления принтера. IP-адрес отображается в виде четырех наборов цифр, разделенных точками, например 123.123.123.123.
- 2 Нажмите кнопку **Параметры** или **Конфигурация**.
- 3 Выберите **Решения устройства > Решения (eSF)** или нажмите **Встроенные решения**.
- 4 В списке установленных решений выберите название приложения, которое необходимо настроить.
- 5 Щелкните **Настройка > Импорт**.
- 6 Перейдите к сохраненному файлу конфигурации, который был экспортирован из ранее настроенного принтера, затем загрузите или просмотрите его.  
**Примечание.** При возникновении тайм-аута и отображении пустого экрана, обновите веб-браузер, затем нажмите кнопку **Применить**.



# Дополнительная настройка принтера

## Установка внутренних дополнительных устройств

 **ВНИМАНИЕ-ОПАСНОСТЬ ПОРАЖЕНИЯ ТОКОМ:** Перед работой с системной платой, установкой дополнительного оборудования или наращивания памяти после настройки принтера, выключите принтер, отсоедините кабель питания от розетки. Если к принтеру подключены другие устройства, отключите их, а также отсоедините кабели, идущие к принтеру.

### Имеющиеся внутренние дополнительные устройства

- Карты памяти
  - Память принтера
  - Флэш-память
  - Шрифты
- Платы с микропрограммным обеспечением
  - Штрих-код
  - IPDS
  - PrintCryption™
- Жесткий диск принтера
- Порты внутренних решений Lexmark (ISP)™
  - Последовательный порт ISP RS-232-C
  - Параллельный порт ISP 1284-B
  - Беспроводной порт ISP MarkNet N8150 802.11 b/g/n™
  - Волоконно-оптический порт ISP MarkNet N8130 10/100™
  - Порт Ethernet MarkNet N8120 10/100/1000™

**Примечание.** Для поддержки ISP необходим внешний комплект.

### Доступ к системной плате

 **ВНИМАНИЕ-ОПАСНОСТЬ ПОРАЖЕНИЯ ТОКОМ:** Если доступ к системной плате или установка дополнительного устройства или модулей памяти производится после настройки принтера, прежде чем продолжить, выключите принтер и отсоедините кабель питания из розетки. Если к принтеру подключены другие устройства, отключите их, а также отсоедините подключенные к принтеру кабели.

**Примечание.** Для этой операции требуется шлицевая отвертка.

**1** Снимите защитную крышку системной платы.

**а** Поверните винты на крышке против часовой стрелки, чтобы их ослабить, но не вынимайте их.

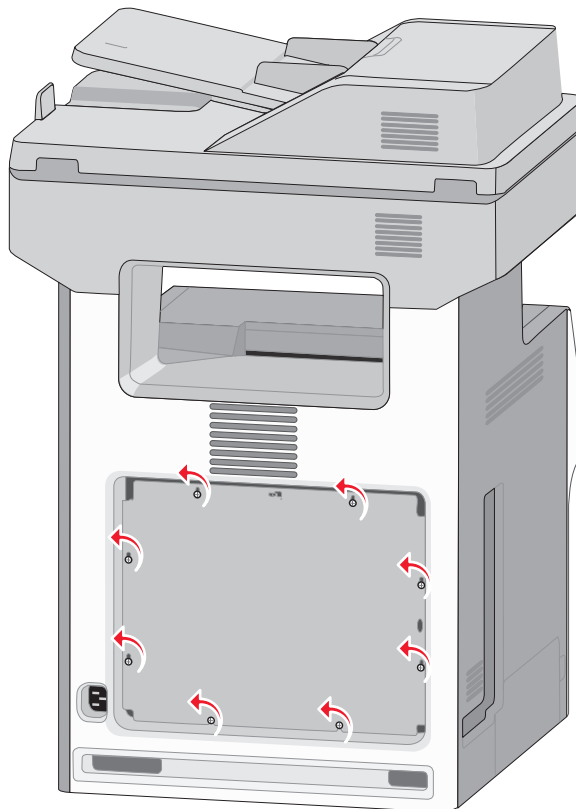

- б** Слегка сдвиньте крышку вверх, чтобы каждый винт попал в отверстие.

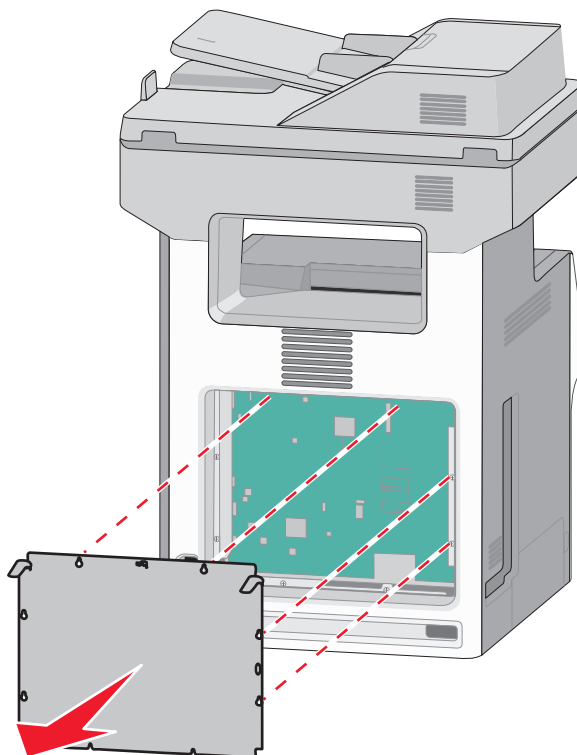

- в** Потяните крышку, чтобы ее снять.

- 2** Найдите соответствующий разъем системной платы.

**ПРЕДУПРЕЖДЕНИЕ. Возможность повреждения:** Электронные компоненты системной платы быстро выходят из строя под воздействием статического электричества. Прежде чем прикоснуться к какому-либо электронному компоненту системной платы или разъему, дотроньтесь рукой до какой-нибудь металлической детали принтера.

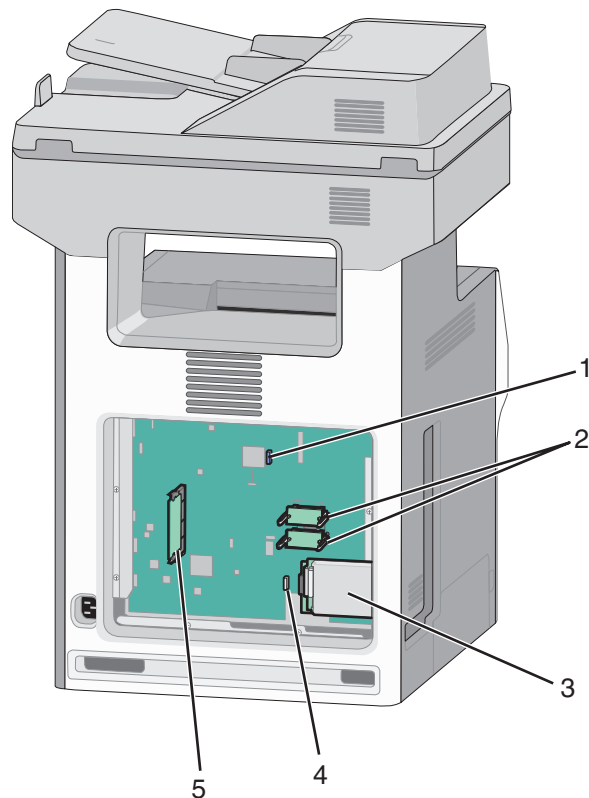

1	Разъем платы факсимильной связи
2	Разъемы для установки платы с микропрограммным обеспечением и модуля флэш-памяти
3	Разъем жесткого диска принтера
4	Разъем внутреннего сервера печати
5	Разъем модулей памяти

**3** Прикрепите на место крышку системной платы.

**ПРЕДУПРЕЖДЕНИЕ. Возможность повреждения:** Электронные компоненты системной платы быстро выходят из строя под воздействием статического электричества. Прежде чем прикоснуться к какому-либо электронному компоненту системной платы или разъему, дотроньтесь рукой до какой-нибудь металлической детали принтера.

**а** Совместите винты с отверстиями.

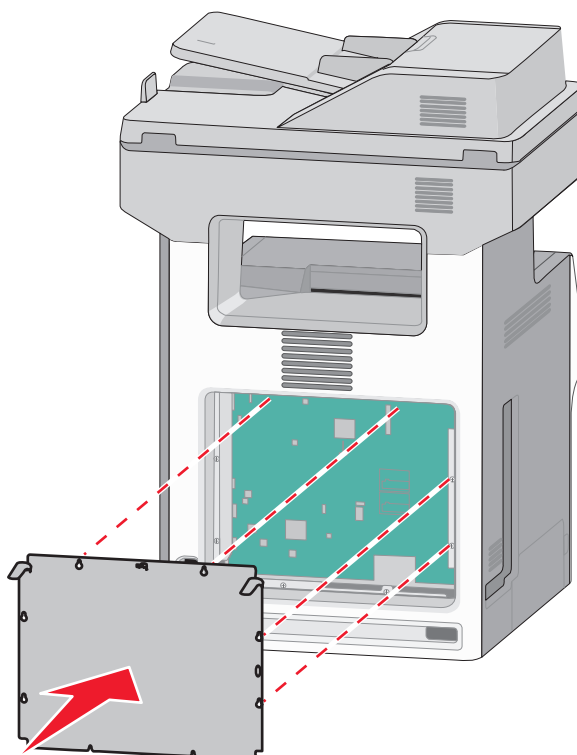

**б** Сдвиньте крышку вниз, а затем поверните каждый винт по часовой стрелке, чтобы затянуть его.

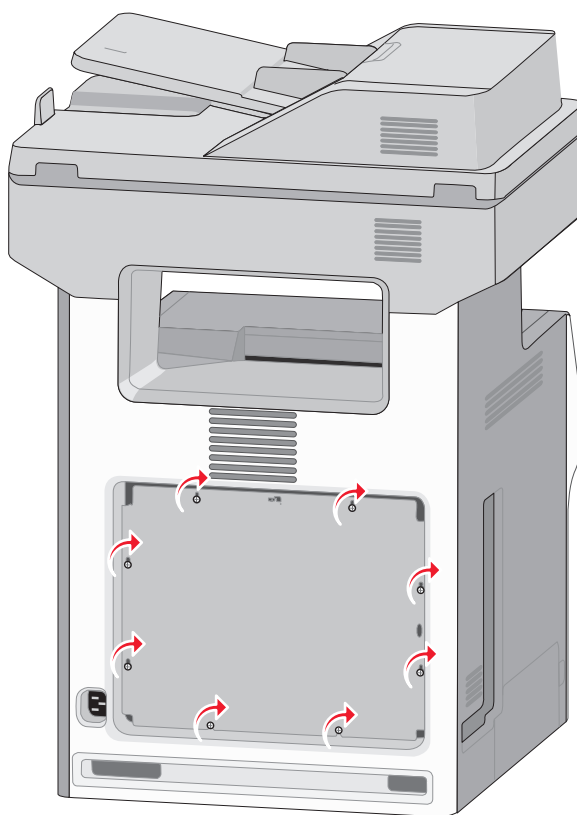

## Установка модуля памяти

**⚠ ВНИМАНИЕ-ОПАСНОСТЬ ПОРАЖЕНИЯ ТОКОМ:** Если доступ к системной плате или установка дополнительного устройства или модулей памяти производится после настройки принтера, прежде чем продолжить, выключите принтер и отсоедините кабель питания из розетки. Если к принтеру подключены другие устройства, отключите их, а также отсоедините кабели, идущие к принтеру.

**ПРЕДУПРЕЖДЕНИЕ. Возможность повреждения:** Электронные компоненты системной платы быстро выходят из строя под воздействием статического электричества. Прежде чем прикоснуться к какому-либо электронному компоненту системной платы или разъему, дотроньтесь рукой до какой-нибудь металлической детали принтера.

Можно отдельно приобрести дополнительную карту памяти и установить ее на системной плате.

- 1 Обеспечьте доступ к системной плате.

Для получения дополнительных сведений см. раздел [«Доступ к системной плате» на стр. 25](#).

**Примечание.** Для этой операции требуется шлицевая отвертка.

- 2 Распакуйте модуль памяти.

**ПРЕДУПРЕЖДЕНИЕ. Возможность повреждения:** Не прикасайтесь к контактам разъема, расположенным вдоль края модуля. Это может привести к повреждению.

- 3 Откройте защелки на разъеме карты памяти.

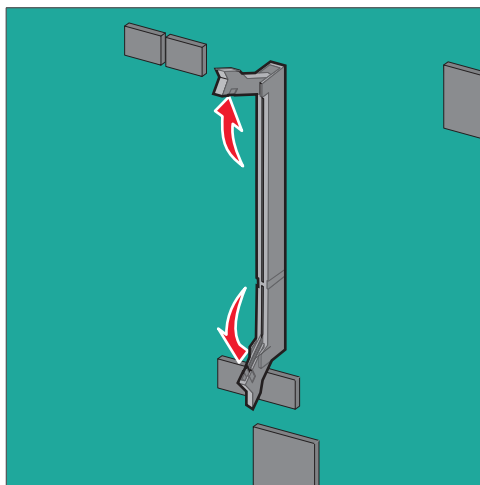

4 Совместите паз (1) карты памяти с выступом (2) на разъеме.

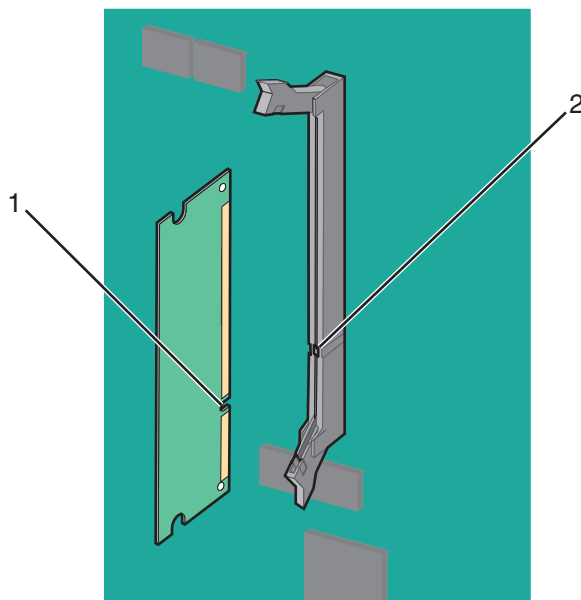

5 Вставьте плату памяти прямо в разъем до щелчка, а затем нажмите на защелки, чтобы плотно прикрепить плату к разъему.

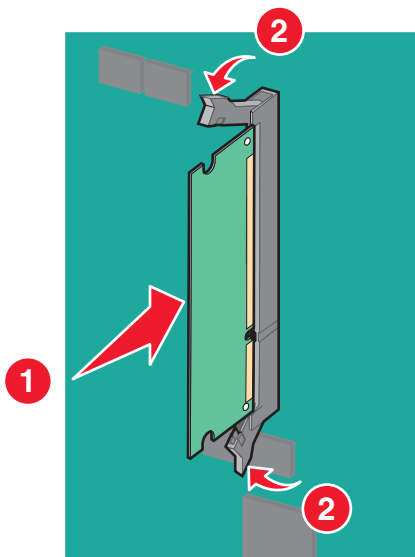

6 Прикрепите на место крышку системной платы.

## Установка флеш-памяти или платы с микропрограммой

На системной плате имеется два разъема для установки дополнительной карты флеш-памяти или платы с микропрограммным обеспечением. Возможна установка лишь одной платы каждого типа, однако разъемы подходят для обоих типов.

**⚠ ВНИМАНИЕ-ОПАСНОСТЬ ПОРАЖЕНИЯ ТОКОМ:** Если доступ к системной плате, установка дополнительного оборудования или устройств памяти производится после настройки принтера, прежде чем продолжить, выключите принтер и отсоедините кабель питания от розетки. Если к принтеру подключены другие устройства, отключите их, а также отсоедините подключенные к принтеру кабели.

**ПРЕДУПРЕЖДЕНИЕ. Возможность повреждения:** Электронные компоненты системной платы быстро выходят из строя под воздействием статического электричества. Прежде чем прикоснуться к какому-либо электронному компоненту системной платы или разъему, дотроньтесь рукой до какой-нибудь металлической детали принтера.

**Примечание.** Для этой операции требуется шлицевая отвертка.

**1** Обеспечьте доступ к системной плате.

Для получения дополнительных сведений см. раздел [«Доступ к системной плате» на стр. 25](#).

**2** Извлеките плату из упаковки.

**ПРЕДУПРЕЖДЕНИЕ. Возможность повреждения:** Не прикасайтесь к контактам разъема, расположенным вдоль края модуля.

**3** Возьмите плату за края и совместите пластмассовые штыри (1) платы с отверстиями (2) в системной плате.

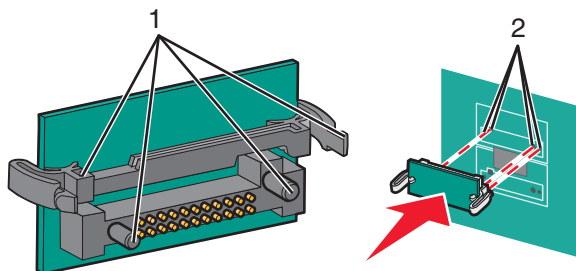

**4** Прилагая усилие, вставьте плату в разъем.

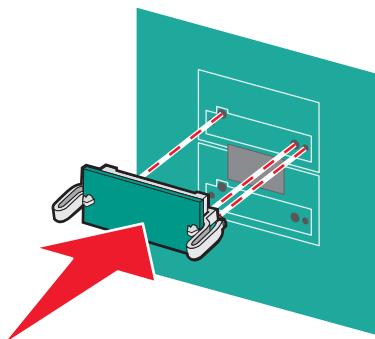

**ПРЕДУПРЕЖДЕНИЕ. Возможность повреждения:** Будьте осторожны, чтобы не повредить разъемы.



**Примечание.** Разъем платы микропрограммного обеспечения должен соприкасаться с системной платой по всей длине и располагаться в одной плоскости с ней.

5 Прикрепите на место крышку системной платы.

**Примечание.** После установки программного обеспечения принтера и всех дополнительных устройств, возможно, потребуется вручную добавить дополнительные устройства в драйвере принтера, чтобы сделать их доступными для заданий печати. Для получения дополнительных сведений см. раздел [«Добавление доступных дополнительных модулей в драйвере печати»](#) на [стр. 46](#).

## Установка порта внутренних решений

Системная плата поддерживает один дополнительный порт внутренних решений (ISP) Lexmark™.

**⚠ ВНИМАНИЕ-ОПАСНОСТЬ ПОРАЖЕНИЯ ТОКОМ:** Если доступ к системной плате, установка дополнительного оборудования или устройств памяти производится после настройки принтера, прежде чем продолжить, выключите принтер и отсоедините кабель питания от розетки. Если к принтеру подключены другие устройства, отключите их, а также отсоедините кабели, идущие к принтеру.

**ПРЕДУПРЕЖДЕНИЕ. Возможность повреждения:** Электронные компоненты системной платы быстро выходят из строя под воздействием статического электричества. Прежде чем прикоснуться к какому-либо электронному компоненту системной платы или разъему, дотроньтесь рукой до какой-нибудь металлической детали принтера.

1 Обеспечьте доступ к системной плате.

Для получения дополнительных сведений см. раздел [«Доступ к системной плате»](#) на [стр. 25](#).

**Примечание.** Для этой операции требуется шлицевая отвертка.

2 Извлеките плату ISP.

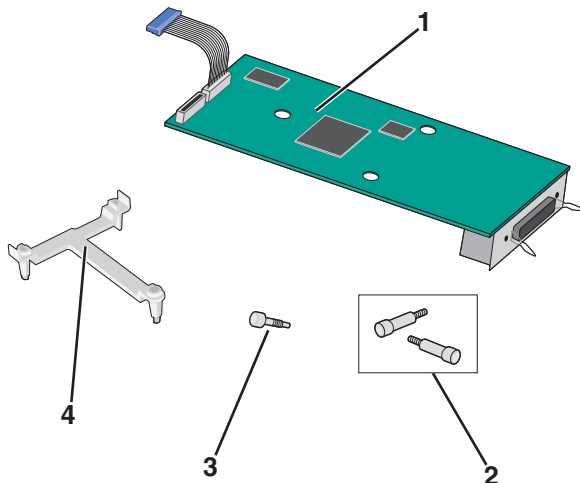

1	Решение ISP
2	Винты для решения ISP
3	Винт для пластикового вкладыша
4	Пластиковый вкладыш

- 3 Найдите соответствующие отверстия на системной плате, которые необходимо совмещать с метками на пластмассовой вставке.

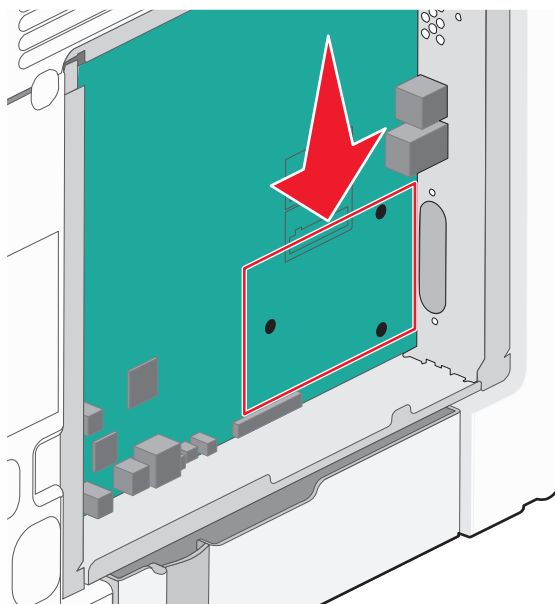

**Примечание.** Если установлен дополнительный жесткий диск принтера, то сначала удалите его. Для получения дополнительных сведений см. раздел [«Извлечение жесткого диска принтера»](#) на стр. 41.

- 4 Выкрутите винты и снимите металлическую крышку с отверстия ISP.

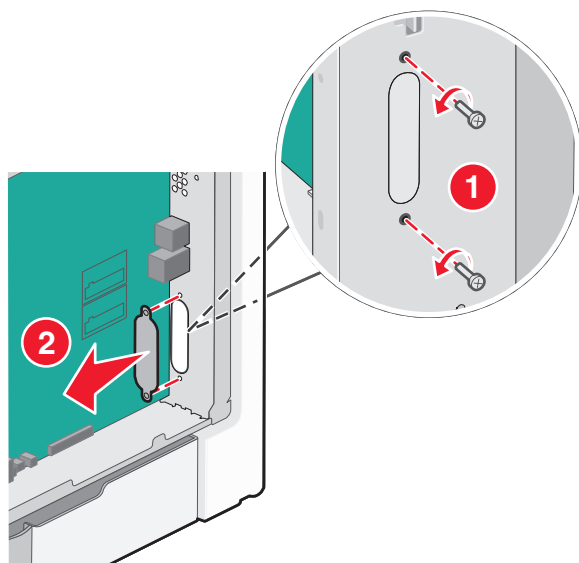

**5** Установите ISP на системной плате.

- а** Совместите метки на пластмассовой вставке с отверстиями на системной плате.
- б** Удерживая ISP за края, направьте ее в отверстие в корпусе системной платы, а затем осторожно опустите ее на пластмассовую вставку.

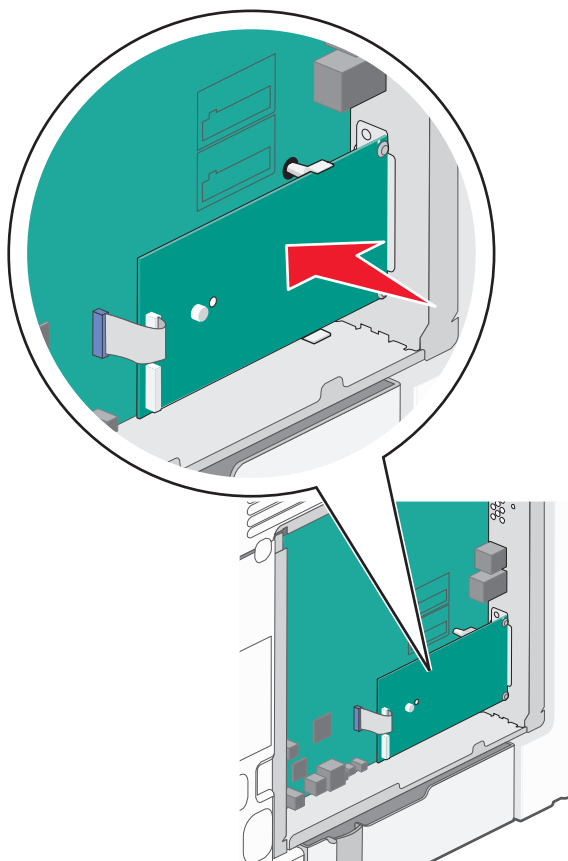

- в** Используйте прилагающийся винт для присоединения пластикового вкладыша к решению ISP.

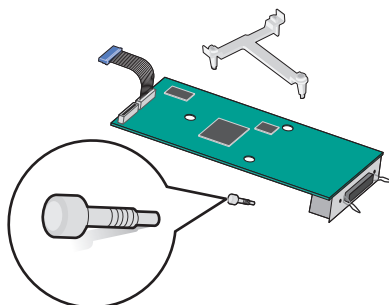

- 6 Подсоедините интерфейсный кабель решения ISP к гнезду на системной плате, имеющему цветовую кодировку.

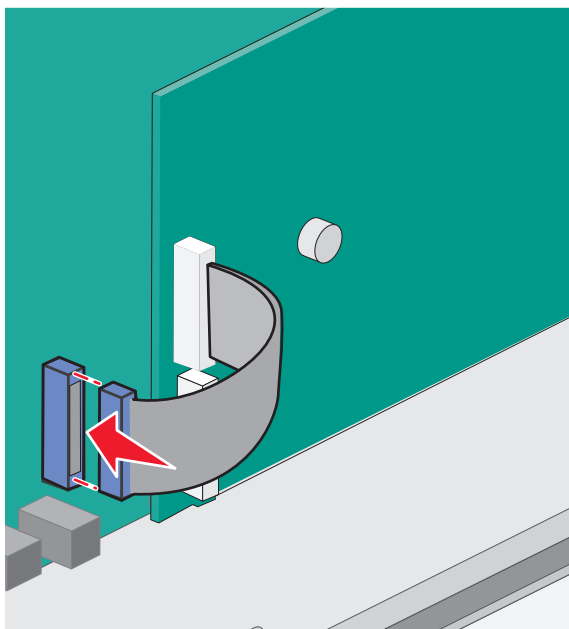

- 7 С помощью двух винтов плотно прикрепите решение ISP к каркасу системной платы.

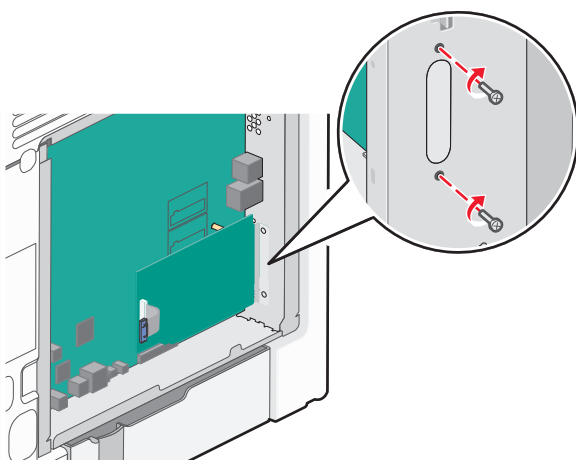

- 8 Прикрепите на место крышку системной платы.

**Примечание.** Если при установке порта внутренних решений дополнительный жесткий диск принтера был снят, то перед установкой крышки системной платы установите жесткий диск принтера на свое место. Для получения дополнительных сведений см. раздел [«Установка жесткого диска принтера»](#) на стр. 37.

## Установка жесткого диска принтера

**⚠ ВНИМАНИЕ-ОПАСНОСТЬ ПОРАЖЕНИЯ ТОКОМ:** Если доступ к системной плате или установка дополнительного устройства или модулей памяти производится после настройки принтера, прежде чем продолжить, выключите принтер и отсоедините кабель питания из розетки. Если к принтеру подключены другие устройства, отключите их, а также отсоедините кабели, идущие к принтеру.

**ПРЕДУПРЕЖДЕНИЕ. Возможность повреждения:** Электронные компоненты системной платы быстро выходят из строя под воздействием статического электричества. Прежде чем прикоснуться к какому-либо электронному компоненту системной платы или разъему, дотроньтесь рукой до какой-нибудь металлической детали принтера.

**1** Обеспечьте доступ к системной плате.

Для получения дополнительных сведений см. раздел [«Доступ к системной плате» на стр. 25](#).

**Примечание.** Для этой операции требуется шлицевая отвертка.

**2** Извлеките жесткий диск принтера из упаковки.

**3** Найдите соответствующие отверстия на системной плате, которые необходимо совмещать с метками на пластмассовой вставке.

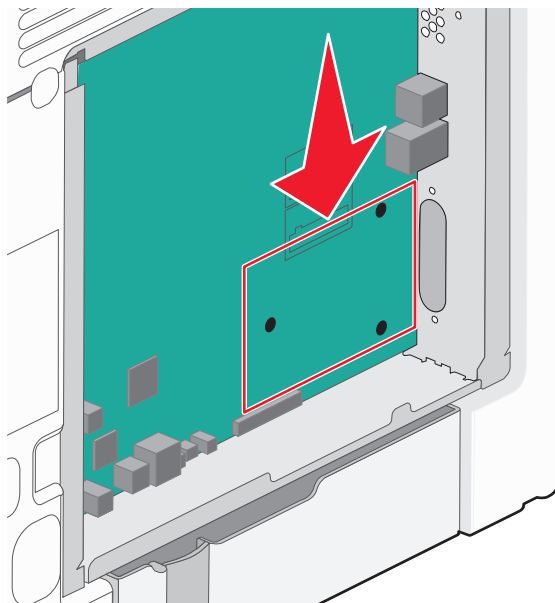

**Примечание.** Если установлен дополнительный порт ISP, то жесткий диск принтера необходимо установить в порт ISP.

**Чтобы установить жесткий диск принтера в порт ISP:**

- а** При помощи шлицевой отвертки ослабьте винты.
- б** Снимите винты, прикрепляющие монтажный кронштейн жесткого диска принтера к жесткому диску принтера, затем снимите кронштейн.

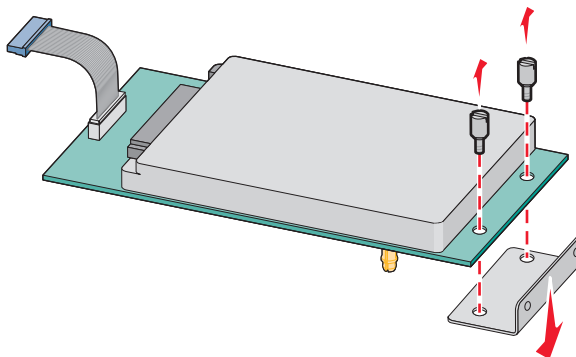

- в** Установите жесткий диск принтера в порт ISP:
  - 1** Удерживая узел печатной платы за края, совместите выступы на жестком диске принтера с отверстиями в ISP.
  - 2** Прижимайте жесткий диск, до тех пор пока выступы не окажутся на месте.

**ПРЕДУПРЕЖДЕНИЕ. Возможность повреждения:** Не нажимайте на центральную часть жесткого диска принтера. Многократное повторение этой операции может вызвать повреждение жесткого диска.

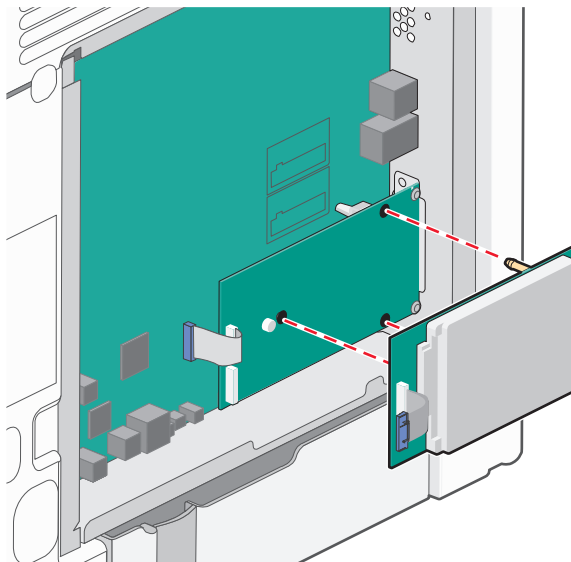

- г** Вставьте разъем интерфейсного кабеля принтера в гнездо порта ISP.

**Примечание.** Разъемы и гнезда имеют цветовую кодировку.

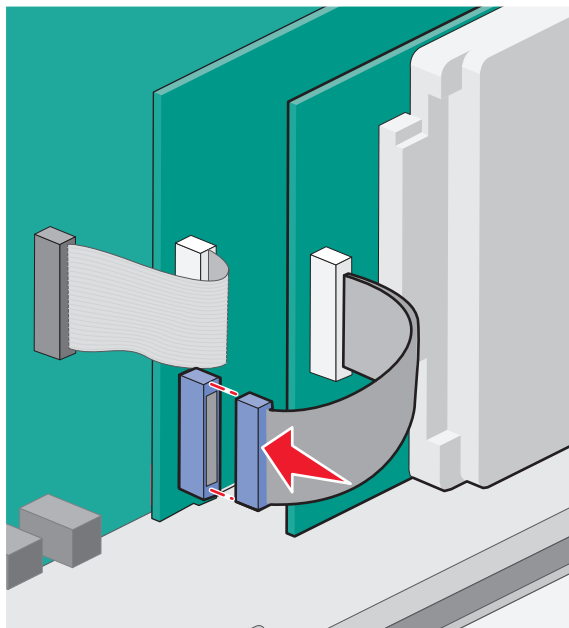

**Чтобы установить жесткий диск принтера непосредственно в системную плату:**

- а** Удерживая узел печатной платы за края, совместите выступы на жестком диске принтера с отверстиями в системной плате. Прижимайте жесткий диск, до тех пор пока выступы не окажутся на месте.

**ПРЕДУПРЕЖДЕНИЕ. Возможность повреждения:** Не нажимайте на центральную часть жесткого диска принтера. Многократное повторение этой операции может вызвать повреждение жесткого диска.

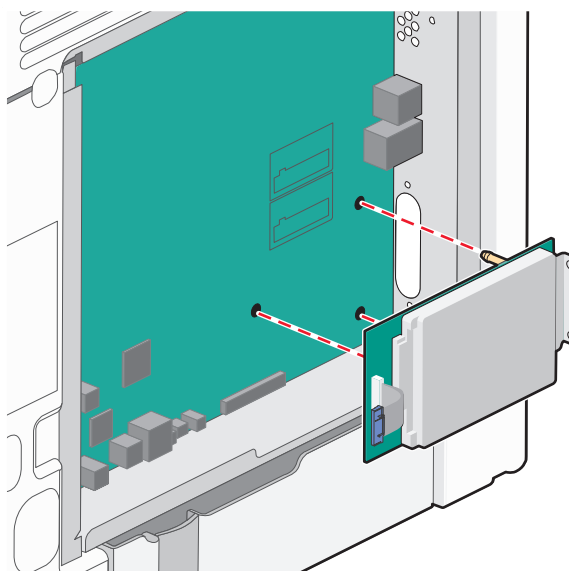

- б** Вставьте два прилагаемых винта для закрепления держателя жесткого диска принтера.

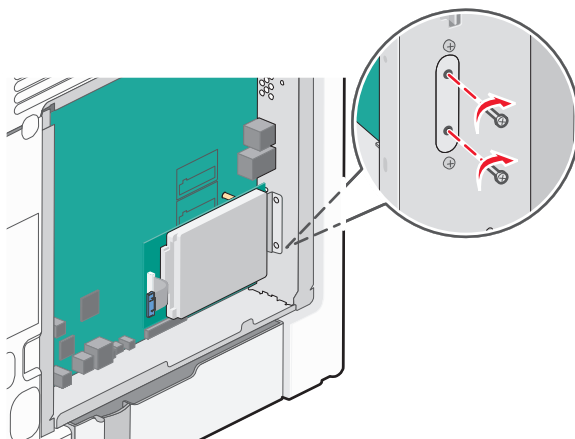

- в** Вставьте разъем интерфейсного кабеля жесткого диска принтера в гнездо на системной плате.

**Примечание.** Разъемы и гнезда имеют цветовую кодировку.

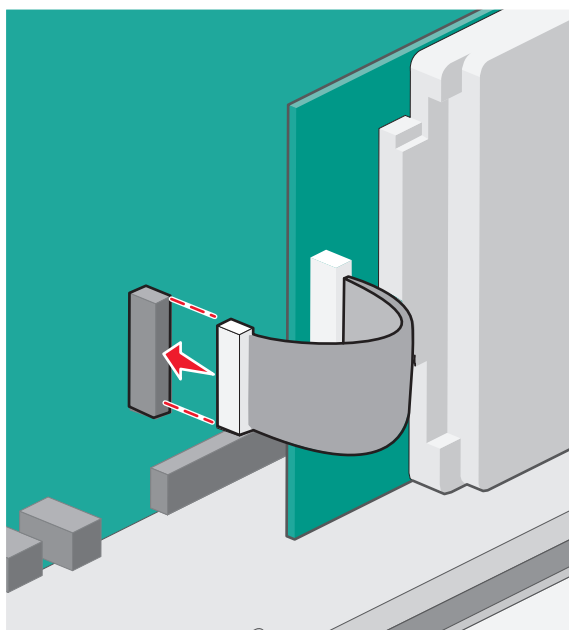

- 4** Прикрепите на место крышку системной платы.



## Извлечение жесткого диска принтера

**ПРЕДУПРЕЖДЕНИЕ. Возможность повреждения:** Электронные компоненты системной платы быстро выходят из строя под воздействием статического электричества. Прежде чем прикоснуться к какому-либо электронному компоненту системной платы или разъему, дотроньтесь рукой до какой-нибудь металлической детали принтера.

- 1 Обеспечьте доступ к системной плате.

Для получения дополнительной информации см. раздел [«Доступ к системной плате» на стр. 25](#).

**Примечание.** Для этой операции требуется шлицевая отвертка.

- 2 Отсоедините интерфейсный кабель жесткого диска принтера от системной платы, оставив кабель подключенным к жесткому диску принтера. Чтобы отсоединить кабель, сожмите лепестки на разъеме интерфейсного кабеля, чтобы разблокировать фиксаторы, прежде чем отсоединить кабель.

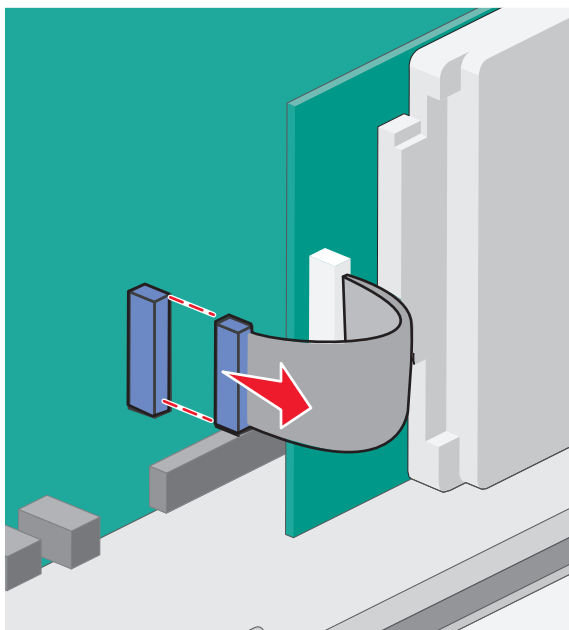

- 3 Выверните винты, которые соединяют жесткий диск принтера с каркасом системной платы.

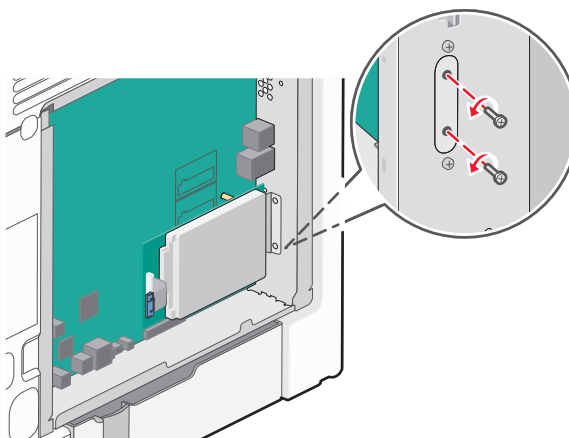

4 Извлеките жесткий диск принтера, потянув его вверх, чтобы отсоединить выступы.

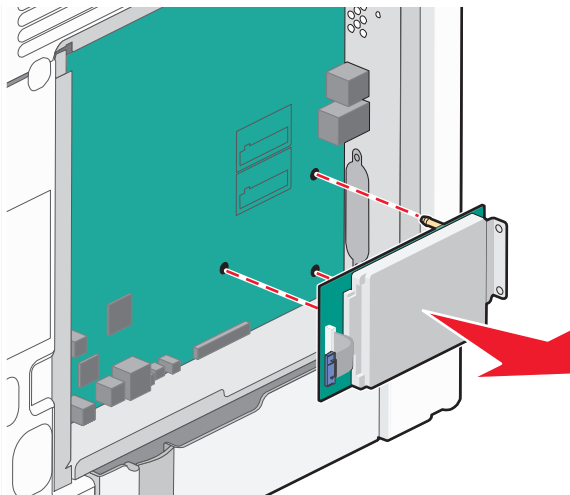



5 Отложите жесткий диск принтера в сторону.

6 Прикрепите на место крышку системной платы.

## Установка дополнительных аппаратных модулей

### Порядок установки

-  **ВНИМАНИЕ-ВОЗМОЖНОСТЬ ТРАВМЫ:** Принтер весит более 18 кг (40 фунтов), поэтому для его безопасного перемещения требуется не менее двух человек.
-  **ВНИМАНИЕ-ОПАСНОСТЬ ОПРОКИДЫВАНИЯ:** Для устанавливаемых на полу конфигураций требуются дополнительные принадлежности в целях обеспечения устойчивости. При использовании лотка большой емкости, устройства двусторонней печати и одного или нескольких дополнительных устройств подачи необходимо установить подставку для принтера или основание принтера. При покупке multifunction принтера с функциями сканирования, копирования и факсов могут потребоваться дополнительные принадлежности. Дополнительные сведения см. на веб-сайте по адресу: [www.lexmark.com/multifunctionprinters](http://www.lexmark.com/multifunctionprinters).
-  **ВНИМАНИЕ-ОПАСНОСТЬ ПОРАЖЕНИЯ ТОКОМ:** Если доступ к системной плате или установка дополнительного устройства или модулей памяти производится после настройки принтера, прежде чем продолжить, выключите принтер и отсоедините кабель питания из розетки. Если к принтеру подключены другие устройства, отключите их, а также отсоедините подключенные к принтеру кабели.



Установка принтера и дополнительных устройств производится в следующем порядке:

- Дополнительное устройство подачи большой емкости на 2000 листов
- Дополнительное устройство подачи на 550 листов
- Дополнительный лоток на 550 листов специальной бумаги
- Принтер

Для получения дополнительных сведений об установке дополнительного устройства подачи, см. документацию по установке, которая прилагается к дополнительному устройству.

**ПРЕДУПРЕЖДЕНИЕ. Возможность повреждения:** Дополнительные лотки в дополнительных устройствах подачи на 550 листов и дополнительный лоток на 550 листов специальной бумаги не являются взаимозаменяемыми.

## Установка дополнительных устройств подачи

-  **ВНИМАНИЕ-ВОЗМОЖНОСТЬ ТРАВМЫ:** Принтер весит более 18 кг (40 фунтов), поэтому для его безопасного перемещения требуется не менее двух человек.
-  **ВНИМАНИЕ-ОПАСНОСТЬ ПОРАЖЕНИЯ ТОКОМ:** Если доступ к системной плате или установка дополнительного устройства или модулей памяти производится после настройки принтера, прежде чем продолжить, выключите принтер и отсоедините кабель питания из розетки. Если к принтеру подключены другие устройства, отключите их, а также отсоедините кабели, идущие к принтеру.
-  **ВНИМАНИЕ-ОПАСНОСТЬ ОПРОКИДЫВАНИЯ:** Для устанавливаемых на полу конфигураций требуются дополнительные принадлежности в целях обеспечения устойчивости. При использовании лотка большой емкости, устройства двусторонней печати и одного или нескольких дополнительных устройств подачи необходимо установить подставку для принтера или основание принтера. При покупке multifunctionного принтера с функциями сканирования, копирования и факсов могут потребоваться дополнительные принадлежности. Дополнительные сведения см. на веб-сайте по адресу: [www.lexmark.com/multifunctionprinters](http://www.lexmark.com/multifunctionprinters).

- 1 Извлеките дополнительное устройство подачи из упаковки и удалите все упаковочные материалы.

**Примечание.** При установке друг на друга дополнительные устройства подачи защелкиваются. Разбирать собранные устройства подачи следует по одному сверху вниз.

- 2 Поместите устройство подачи около принтера.
- 3 Выключите принтер.
- 4 Совместите отверстия на принтере с устройством подачи, затем опустите принтер на место.

**Примечание.** В любых конфигурациях принтера имеются напольная подставка и прокладки (до четырех штук). Для получения дополнительной информации об установке напольной подставки и прокладок см. прилагаемые к ним инструкции.

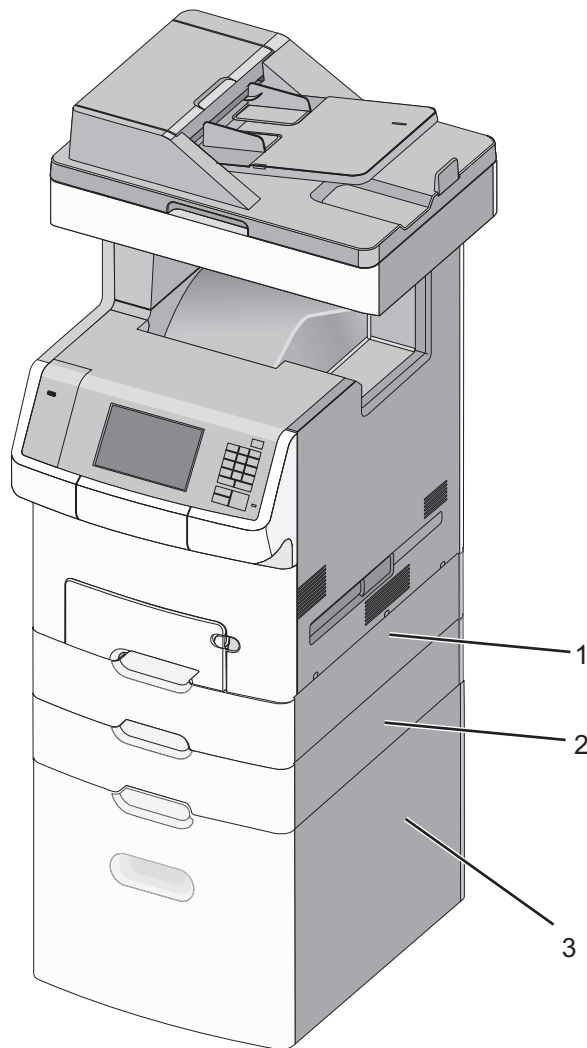

1	Дополнительное устройство подачи на 550 листов специальной бумаги
2	Дополнительное устройство подачи на 550 листов <b>Примечание.</b> Данное устройство подачи является стандартным для модели принтера X748dte.
3	Дополнительное устройство подачи на 2000 листов

5 Снова включите принтер.

## Подключение кабелей

**⚠ ВНИМАНИЕ-ОПАСНОСТЬ ПОРАЖЕНИЯ ТОКОМ:** Не пользуйтесь факсом во время грозы. Не настраивайте устройство, не работайте с факсом и не подсоединяйте никакие электрические провода или кабели (питания или телефонной линии) во время грозы.

1 Откройте дверцу доступа, потянув ее вправо.

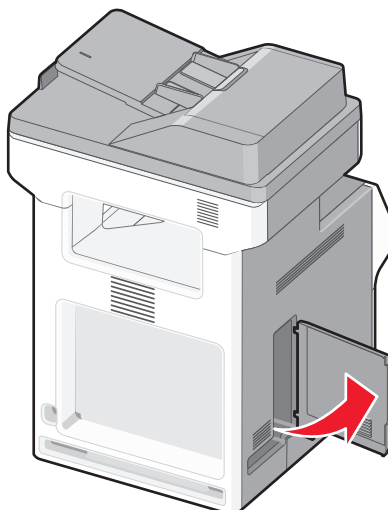

2 Подберите соответствующий кабель для порта.

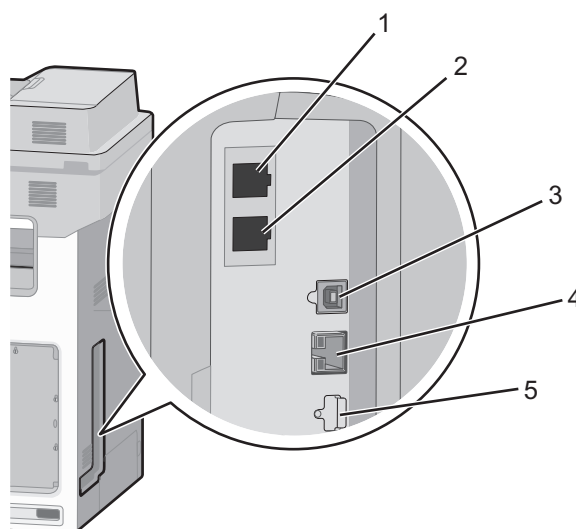

1	Порт факса
2	Телефонный порт
3	Порт Ethernet
4	Порт USB принтера
5	Порт USB

**ПРЕДУПРЕЖДЕНИЕ. Возможность повреждения:** Не прикасайтесь к кабелю USB, сетевому адаптеру, а также к указанным участкам на принтере, когда выполняется печать. Это может привести к потере данных или неисправности.

3 Закройте дверцу доступа, а затем проложите кабель слева.

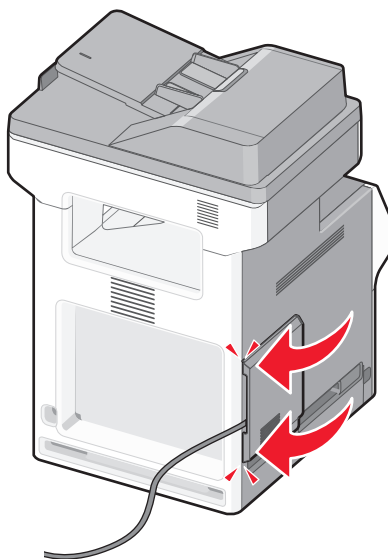

**Примечание.** Можно также полностью снять дверцу и хранить ее отдельно.

## Установка ПО принтера

### установка принтера

- 1 Получите копию установочного пакета программы.
- 2 Запустите установочный пакет программы и следуйте указаниям на экране компьютера.
- 3 Для пользователей Macintosh: добавить принтер.

**Примечание.** В разделе TCP/IP меню "Сеть/Порты" проверьте IP-адрес принтера.

## Добавление доступных дополнительных модулей в драйвере печати

### Для пользователей Windows

- 1 Откройте папку "Принтеры".

#### В системе Windows 8

Нажмите чудо-кнопку "Поиск", введите **выполнить** и выберите:

**Выполнить** > введите **управление принтерами** > **ОК**

#### В ОС Windows 7 или более ранних версиях

**а** Щелкните  или нажмите кнопку **Пуск** и выберите пункт **Выполнить**.

**б** Введите **управление принтерами**.

**в** Нажмите **ВВОД** или нажмите **ОК**.

- 2 Выберите принтер, который нужно обновить, затем отредактируйте следующее:
  - В системе Windows 7 или более поздних версиях выберите **Свойства принтера**.
  - В более ранних версиях выберите **Свойства**.
- 3 Перейдите на вкладку конфигурации и выберите **Обновить сейчас - Опрос принтера**.
- 4 Примените изменения.

## Для пользователей Macintosh

- 1 Из пункта System Preferences (Настройки системы) меню Apple перейдите к своему принтеру, затем выберите **Options & Supplies (Дополнения и расходные материалы)**.
- 2 Перейдите к списку аппаратных модулей, затем добавьте все установленные модули.
- 3 Примените изменения.

## Сеть

**Примечание.** Имя SSID (Service Set Identifier) - это имя, назначаемое для беспроводной сети. Wired Equivalent Privacy (WEP), Wi-Fi Protected Access (WPA), WPA2 и 802.1X - RADIUS - это типы защиты, которые используются в сети.

## Подготовка к настройке принтера в сети Ethernet

Чтобы настроить принтер для использования в сети Ethernet, соберите следующие сведения перед началом настройки:

**Примечание.** Если IP-адреса назначаются в сети компьютерам и принтерам автоматически, продолжите установку принтера.

- Допустимый уникальный IP-адрес, который должен использовать принтер в сети
- Сетевой шлюз
- Маска сети
- Псевдоним для принтера (необязательный)

**Примечание.** Псевдоним принтера упрощает идентификацию принтера в сети. Можно использовать псевдоним принтера по умолчанию или назначить легко запоминающееся имя.

Кроме того, потребуется кабель Ethernet для подключения принтера к сети и свободный порт, с помощью которого принтер можно физически подключить к сети. По возможности используйте новую сетевую кабель, чтобы предотвратить возможные проблемы, связанные с поврежденным кабелем.

## Подготовка к настройке принтера в беспроводной сети

**Примечания.**

- Убедитесь в том, что точка доступа (беспроводной маршрутизатор) включена и работает.
- До тех пор, пока не появится соответствующий запрос в программе установки, не подсоединяйте установочный или сетевой кабель.

Перед настройкой принтера в беспроводной сети убедитесь в наличии следующих данных.

- **SSID.** SSID также называют именем сети.
- **Беспроводной режим (или режим сети)** - это может быть либо одноранговый режим, либо режим инфраструктуры.
- **Канал (для одноранговых сетей).** Для сетей в режиме инфраструктуры по умолчанию канал выбирается автоматически.

В некоторых одноранговых сетях также необходимо использовать параметр автоматического выбора. Если вы сомневаетесь, какой канал следует выбрать, обратитесь к специалисту службы поддержки.

- **Способ защиты**— Существует четыре базовых варианта «Способа защиты»:

- Ключ WEP

Если в беспроводной сети используется несколько ключей WEP, введите до четырех ключей в имеющихся полях. Выберите ключ, который в настоящее время используется в сети. Для этого выберите параметр «Ключ передачи WEP по умолчанию».

- Предварительный ключ или фраза доступа WPA или WPA2

В WPA используется шифрование в качестве дополнительного уровня безопасности. Возможные варианты: AES и TKIP. Необходимо выбрать один и тот же тип шифрования на маршрутизаторе и принтер. В противном случае обмен данными по сети будет невозможен для принтера.

- 802.1X–RADIUS

В случае установки принтера в сети 802.1X может потребоваться следующая информация:

- Тип проверки подлинности
- Тип внутренней проверки подлинности
- Имя пользователя и пароль 802.1X
- Сертификаты

- Защита отсутствует

Если в беспроводной сети не используется никакой тип защиты, никакие данные безопасности не потребуются.

**Примечание.** Не рекомендуется использовать беспроводные сети без защиты.

### Примечания.

- Если имя SSID беспроводной сети, к которой подключен компьютер, неизвестно, запустите программу настройки беспроводного соединения сетевого адаптера компьютера, чтобы узнать имя сети. Если не удастся найти имя SSID или сведения по безопасности для сети, обратитесь к документации, прилагаемой к беспроводной точке доступа, или к специалисту по поддержке системы.
- Чтобы найти предварительный ключ/фразу доступа WPA/WPA2 или фразу доступа для беспроводной сети, обратитесь к документации, прилагаемой к беспроводной точке доступа (беспроводному маршрутизатору), перейдите на встроенный веб-сервер соответствующей точки доступа, или обратитесь к представителю службы поддержки.



## Установка принтера в беспроводной сети (Windows)

Перед установкой принтера в беспроводной сети убедитесь в следующем:

- Беспроводная сеть настроена и работает правильно.
- Используемый компьютер, подключен к той же беспроводной сети, в которой требуется установить принтер.

- 1 Подсоедините кабель питания к принтеру, затем к электрической розетке с правильным заземлением и включите принтер.

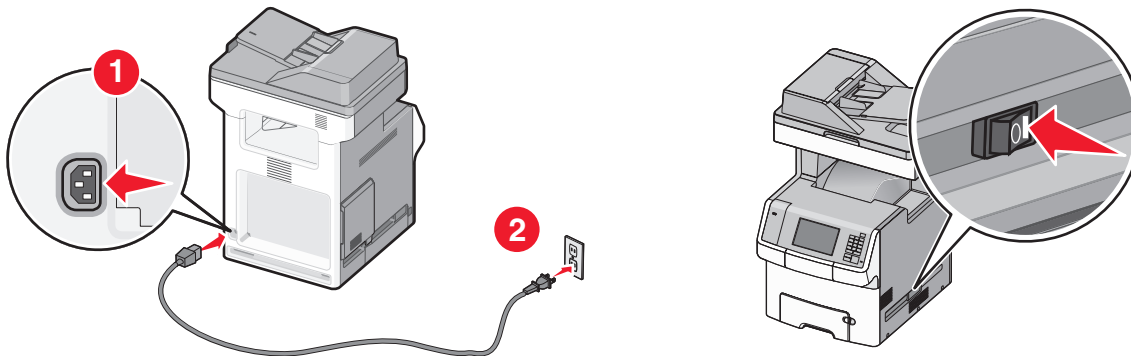

**Примечание.** Убедитесь, что принтер и компьютер включены и готовы к работе.

**ПРЕДУПРЕЖДЕНИЕ. Возможность повреждения:** Не подключайте кабель USB, пока на экране компьютера не появится соответствующее указание.



- 2 Получите копию установочного пакета программного обеспечения.

- С компакт-диска с *программным обеспечением и документацией*, поставляющегося в комплекте с принтером.
- С нашего веб-сайта:

Перейдите на веб-узел <http://support.lexmark.com>, а затем выполните следующие команды.

**ПОДДЕРЖКА И ЗАГРУЗКА** > выберите принтер > выберите операционную систему

- 3 Дважды щелкните установочный пакет программы.

Дождитесь появления диалогового окна.

Если при использовании компакт-диска с *программным обеспечением и документацией* диалоговое окно установки не открывается, выполните одно из описанных ниже действий.

### В системе Windows 8

В окне поиска введите `run`, а затем выполните команду:

Список приложений > **Run** > введите `D:\setup.exe` > **OK**

### В системе Windows 7 или более ранних версий

- а** Щелкните  или нажмите кнопку **Пуск** и выберите пункт **Выполнить**.
- б** В диалоговом окне «Начать поиск» или «Выполнить» введите `D:\setup.exe`.
- в** Нажмите клавишу **Enter** или кнопку **ОК**.

**Примечание.** D соответствует букве имени дисковода компакт-дисков или дисков DVD.

- 4** Нажмите **Установить** и следуйте указаниям на экране.
- 5** При появлении запроса на выбор типа подключения выберите **Беспроводное соединение**.
- 6** В диалоговом окне «Настройка беспроводной сети» выберите **Пошаговая настройка (Рекомендуется)**.

**Примечание.** Выбирайте параметр **Расширенная настройка** только в том случае, если требуется настройка установки.

- 7** Временно подсоедините кабель USB к компьютеру в беспроводной сети и принтеру.

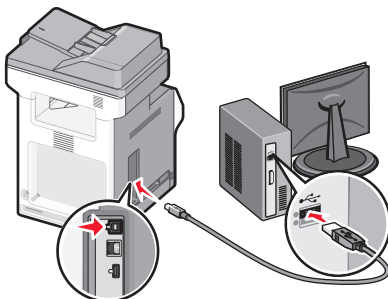

**Примечание.** После настройки принтера в программе появится указание отсоединить временный кабель USB, чтобы можно было печатать с использованием беспроводной связи.

- 8** Следуйте указаниям на экране компьютера.

**Примечание.** Подробнее о разрешении другим компьютерам в сети использовать беспроводной принтер см. *Руководство по работе в сети*.

## Установка принтера в беспроводной сети (Macintosh)

**Примечание.** Отсоедините кабель Ethernet при установке принтера в беспроводной сети.

### Подготовка к настройке принтера

- 1** Подсоедините кабель питания к принтеру, затем к электрической розетке с правильным заземлением и включите принтер.

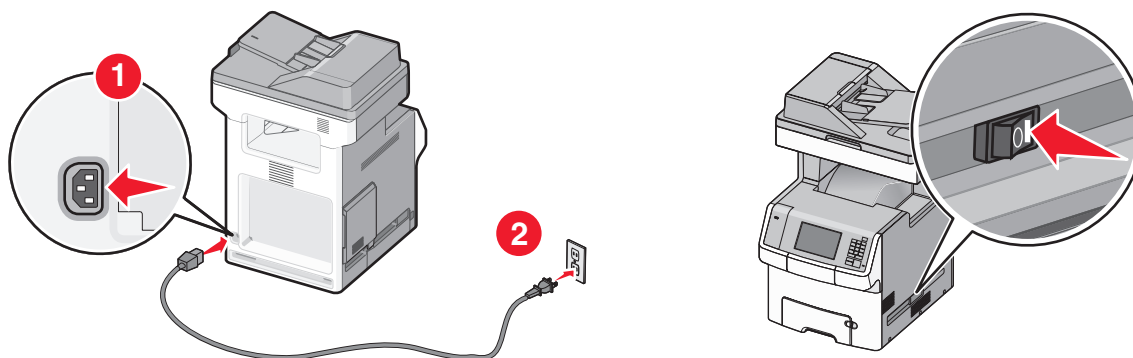

## 2 Нахождение MAC-адреса принтера.

а На панели управления принтера выберите:

 > **Отчеты** >  > **Страница сетевых параметров** > 

или

 > **Отчеты** > **Страница сетевых параметров**

б В разделе «Стандартная сетевая карта» найдите **УАА** (MAC).

**Примечание.** Эта информация потребуется позднее.

## Ввод сведений о принтере

1 Откройте параметры AirPort:

### В Mac OS X версии 10.5 или более поздней

В меню Apple найдите один из таких пунктов:

- **System Preferences > Network > Wi-Fi**
- **System Preferences > Network > AirPort**

### В Mac OS X версии 10.4

В окне Finder выберите:

**Applications > Internet Connect > AirPort**

2 В раскрывающемся меню Network Name, выберите **сервер печати [уууууу]**, где вместо у указываются последние шесть знаков MAC-адреса, указанного на листе.

3 Откройте обозреватель Интернета.

4 В меню «Закладки» выберите **Показать** или **Показать все закладки**.

5 В разделе Collections выберите **Bonjour** или **Rendezvous** и дважды щелкните имя принтера.

**Примечание.** Это приложение в Mac OS X версии 10.2 называлось *Rendezvous*, а теперь в Apple Inc его называют *Bonjour*.

6 На странице Embedded Web Server перейдите к месту расположения сведений о беспроводных настройках.

## Настройка беспроводного доступа к принтеру

- 1 Введите имя сети (SSID) в соответствующее поле.
- 2 Выберите **Инфраструктура** в качестве режима сети если используется точка доступа (беспроводной маршрутизатор).
- 3 Выберите тип системы безопасности, который необходимо использовать для защиты беспроводной сети.
- 4 Введите необходимые данные системы безопасности для подключения принтера к беспроводной сети.
- 5 Нажмите кнопку **Отправить**.
- 6 Откройте приложение AirPort на компьютере:

### В Mac OS X версии 10.5 или более поздней

В меню Apple найдите один из таких пунктов:

- **System Preferences >Network >Wi-Fi**
- **System Preferences >Network >AirPort**

### В Mac OS X версии 10.4

В окне Finder выберите:

**Applications >Internet Connect >AirPort**

- 7 В раскрывающемся меню Network выберите имя беспроводной сети.

## Настройка компьютера для беспроводной печати на принтере

Для печати на сетевом принтере каждый пользователь Macintosh должен установить файл специального драйвера печати и создать очередь печати в Printer Setup Utility (Службная программа настройки принтера) или в Print Center (Центр печати).

- 1 Установка драйвера принтера на компьютер:
  - а Получите копию установочного пакета программного обеспечения.
    - С компакт-диска с *программным обеспечением и документацией*, поставляющегося в комплекте с принтером.
    - С нашего веб-сайта:  
Перейдите на веб-узел <http://support.lexmark.com>, а затем выполните следующие команды.  
**ПОДДЕРЖКА И ЗАГРУЗКА** > выберите принтер > выберите операционную систему
  - б Дважды нажмите кнопку мыши на установочном пакете принтера.
  - в Следуйте указаниям на экране компьютера.
  - г Выберите место установки и нажмите кнопку **Продолжить**.
  - д На экране «Простая установка» нажмите кнопку **Установить**.
  - е Введите пароль пользователя, а затем нажмите кнопку **ОК**.  
Все необходимые приложения будут установлены на компьютер.
  - ж После завершения установки нажмите кнопку **Close** (Закреть).
- 2 Установка принтера:
  - а Для IP-печати:

**В Mac OS X версии 10.5 или более поздней**

1 В меню Apple найдите один из таких пунктов:

- **System Preferences >Print & Scan**
- **System Preferences >Print & Fax**

2 Щелкните знак +.

3 При необходимости нажмите **Добавить принтер или сканер** или **Добавить другой принтер или сканер**.

4 Нажмите вкладку **IP**.

5 Введите IP-адрес принтера в поле адреса, затем нажмите **Add** (Добавить).

**В Mac OS X версии 10.4**

1 В окне Finder выберите:

**Applications >Utilities**

2 Дважды щелкните **Программа установки принтера** или **Центр печати**.

3 В окне Printer List нажмите кнопку **Add**, а затем выберите **IP Printer**.

4 Введите IP-адрес принтера в поле адреса, затем нажмите **Add** (Добавить).

б Для печати по протоколу AppleTalk:

**Примечания.**

- Убедитесь в том, что на принтере активирован протокол AppleTalk.
- Эта функция поддерживается только в Mac OS X версии 10.5 или предыдущей.

**В Mac OS X версии 10.5**

1 В меню Apple выберите:

**System Preferences >Print & Fax**

2 Щелкните знак +, а затем выберите:

**AppleTalk >** выберите принтер в списке **>Добавить**

**В Mac OS X версии 10.4**

1 В окне Finder выберите:

**Applications >Utilities**

2 Дважды щелкните **Программа установки принтера** или **Центр печати**.

3 В списке принтеров выберите **Add**.

4 Выберите вкладку **Default Browser >More Printers**.

5 В первом раскрывающемся меню выберите пункт **AppleTalk**.

6 Во втором раскрывающемся меню выберите пункт **Local AppleTalk Zone**.

7 Выберите принтер в списке, а затем нажмите кнопку **Добавить**.

## Изменение параметров порта после установки нового сетевого порта ISP

При установке в принтере нового Lexmark порта внутренних решений (ISP), настройки принтера на компьютерах, имеющих доступ к принтеру, необходимо обновить, поскольку для принтера будет назначен новый IP-адрес. На всех компьютерах, имеющих доступ к принтеру, необходимо обновить настройку с учетом этого нового IP-адреса.

### Примечания.

- Если у принтера имеется статический IP-адрес, не требуется вносить никаких изменений в настройки компьютера.
- Если компьютеры настроены на использование сетевого имени, которое будет оставаться одним и тем же (вместо IP-адреса), то никаких изменений в настройках компьютера не потребуется выполнять.
- В случае добавления беспроводного порта ISP на принтер, который ранее был настроен на использование подключения Ethernet, то при настройке беспроводной связи на принтере обязательно отсоедините его от сети Ethernet. Если оставить подключенным соединение с сетью Ethernet, то настройка беспроводной связи будет выполнена, однако беспроводной порт ISP будет неактивным. Чтобы активировать беспроводной порт ISP, отсоедините принтер от сети Ethernet, выключите принтер, а затем снова включите его.
- Одновременно может быть включено только одно сетевое соединение. Чтобы изменить тип подключения с Ethernet на беспроводное и наоборот, выключите принтер, подсоедините кабель (чтобы использовать соединение Ethernet) или отключите его (чтобы использовать беспроводное соединение), а затем снова включите принтер.

### Для пользователей Windows

- 1 Откройте веб-браузер и в поле адреса введите IP-адрес принтера.

#### Примечания.

- IP-адрес принтера указан на панели управления принтера. IP-адрес отображается в виде четырех наборов цифр, разделенных точками, например 123.123.123.123.
- Если используется прокси-сервер, временно отключите его, чтобы обеспечить правильную загрузку веб-страницы.

- 2 Откройте папку «Принтеры».

#### В системе Windows 8

Нажмите чудо-кнопку "Поиск", введите **Выполнить** и выберите:

Список приложений >**Выполнить**>, введите **управлять принтерами**>, нажмите **ОК**

#### В системе Windows 7 или более ранних версиях

- а Щелкните  или нажмите кнопку **Пуск** и выберите пункт **Выполнить**.
- б В диалоговом окне "Начать поиск" или "Выполнить" введите **управлять принтерами**.
- в Нажмите **ВВОД** или нажмите **ОК**.

**3** Чтобы выбрать изменившийся принтер, выполните одно из следующих действий:

- Нажмите и удерживайте принтер, затем выберите **Свойства принтера**.
- Щелкните правой кнопкой мыши принтер, а затем выберите в меню пункт **Свойства принтера** (Windows 7 или более поздние версии) или **Параметры печати** (более ранние версии).

**Примечание.** Если имеется несколько копий принтера, обновите их все, используя новый IP-адрес.

**4** Откройте вкладку **Порты**.

**5** Выберите порт из списка, затем нажмите **Настроить порт**.

**6** Введите новый IP-адрес в поле “Имя принтера или IP-адрес”.

**7** Нажмите **ОК >Заккрыть**.

### Для пользователей Macintosh

**1** Откройте веб-браузер и в поле адреса введите IP-адрес принтера.

#### Примечания.

- IP-адрес принтера указан на панели управления принтера. IP-адрес отображается в виде четырех наборов цифр, разделенных точками, например 123.123.123.123.
- Если используется прокси-сервер, временно отключите его, чтобы обеспечить правильную загрузку веб-страницы.

**2** Добавьте принтер.

- Для печати по протоколу IP:
  - а В меню Apple найдите один из таких пунктов:
    - **Настройки системы >Печать и сканирование**
    - **Системные настройки >> Печать и факс**
  - б Щелкните знак +.
  - в Перейдите на вкладку **IP**.
  - г Введите IP-адрес принтера в поле адреса, а затем нажмите кнопку **Add**.
- Для печати по протоколу AppleTalk:

#### Примечания.

- Убедитесь в том, что на принтере активирован протокол AppleTalk.
- Эта функция поддерживается только в Mac OS X версии 10.5.

- а В меню Apple выберите:  
**Системные настройки >> Печать и факс**
- б Щелкните знак +, а затем выберите:  
**AppleTalk > выберите принтер >Добавить**

### Настройка последовательной печати

Используйте печать через последовательный интерфейс даже если компьютер находится далеко от принтера, или для печати на пониженной скорости.

После установки порта последовательного интерфейса или порта связи (COM), настройте значения параметров принтера и компьютера. Убедитесь, что последовательный кабель подсоединен к порту COM на принтере.

**1** Настройте параметры на принтере.

- а** На панели управления принтера перейдите в меню с параметрами порта.
- б** Найдите меню с параметрами последовательного порта, и при необходимости, настройте параметры.
- в** Сохраните новые настройки, а затем напечатайте страницу настроек.

**2** Установите драйвер принтера.

- а** Получите копию установочного пакета программного обеспечения.
  - С компакт-диска с *программным обеспечением и документацией*, поставляющегося в комплекте с принтером
  - С нашего веб-сайта:  
Перейдите на веб-узел <http://support.lexmark.com>, а затем выполните следующие команды.

**ПОДДЕРЖКА И ЗАГРУЗКА** > выберите принтер > выберите операционную систему

**б** Дважды щелкните установочный пакет программы.

Дождитесь появления диалогового окна.

Если при использовании компакт-диска с *программным обеспечением и документацией* диалоговое окно установки не открывается, выполните одно из описанных ниже действий.

**В системе Windows 8**

В окне поиска введите `run`, а затем выполните команду:

Список приложений > **Выполнить** > введите `D:\setup.exe` > **ОК**

**В системе Windows 7 или более ранних версий**

- 1** Щелкните  или нажмите кнопку **Пуск** и выберите пункт **Выполнить**.
- 2** В диалоговом окне «Начать поиск» или «Выполнить» введите `D:\setup.exe`.
- 3** Нажмите **Enter** или **ОК**.

**Примечание.** D соответствует букве имени дисковода компакт-дисков или дисков DVD.

**в** Нажмите кнопку **Установить**.

**г** Следуйте указаниям на экране компьютера.

**д** Выберите **Расширенные**, и щелкните **Продолжить**.

**е** В диалоговом окне "Настройка соединения принтера" выберите порт.

**ж** Если порт не указан в списке, нажмите **Обновить**, или перейдите:

**Добавить порт** > выберите тип порта > введите необходимые данные > **ОК**

**з** Нажмите **Продолжить** > **Готово**.

**3** Настройте параметры порта COM.

После установки драйвера принтера, настройте параметры последовательного соединения порта COM, назначенного драйверу принтера.



**Примечание.** Убедитесь, что параметры последовательного соединения порта COM совпадают с соответствующими параметрами на принтере.

**а** Откройте диспетчер устройств.

### **В системе Windows 8**

В окне поиска введите `run`, а затем выполните команду:

Список приложений > **Выполнить** > введите `devmgmt.msc` > **ОК**

### **В системе Windows 7 или более ранних версий**

**1** Щелкните  или нажмите кнопку **Пуск** и выберите пункт **Выполнить**.

**2** В поле "Начать поиск" или в окне "Запуск программы" введите `devmgmt.msc`.

**3** Нажмите **Enter** или **ОК**.

**б** Дважды щелкните **Порты (COM и LPT)**, чтобы развернуть список доступных портов.

**в** Выполните одно из следующих действий.

- Нажмите и удерживайте порт COM, с помощью которого последовательный кабель подсоединен к компьютеру (например: COM1).
- Щелкните правой кнопкой мыши порт COM, с помощью которого последовательный кабель подсоединен к компьютеру (например: COM1).

**г** В открывшемся меню выберите **Свойства**.

**д** На вкладке "Параметры порта" настройте параметры последовательного соединения так же, как на принтере.

В разделе параметров последовательного порта на странице параметров меню проверьте параметры принтера.

**е** Щелкните **ОК**, а затем закройте все окна.

**ж** Для проверки правильности установки принтера распечатайте тестовую страницу.

## **Проверка установки принтера**

После установки всего оборудования, программного обеспечения и включения принтера проверьте, правильно ли настроен принтер, распечатав следующее:

- **Страница параметров меню** – Используйте эту страницу для проверки правильности установки всех дополнительных устройств принтера. Список установленных дополнительных устройств отображается внизу страницы. Если установленное дополнительное устройство отсутствует в списке, значит оно неправильно установлено. Удалите дополнительное устройство и установите его повторно.
- **Страница сетевых параметров** - если используется сетевая модель принтера и принтер подключен к сети, распечатайте страницу сетевых параметров, чтобы проверить подключение к сети. Эта страница дополнительно содержит сведения, которые помогут настроить печать по сети.

## **Печать страницы параметров меню**

На начальном экране выберите:



> **Отчеты** > **Страница "Параметры меню"**

## Печать страницы настройки сети

Если принтер подключен к сети, распечатайте страницу сетевых параметров, чтобы проверить подключение к сети. Эта страница дополнительно содержит сведения, которые помогут настроить печать по сети.

**1** На начальном экране выберите:



> **Отчеты** > **Страница сетевых параметров**

**2** Проверьте, что в первом разделе на странице настроек сети отображается состояние **Подсоединен**.

Если отображается состояние **Не подключен**, возможно, отключен выключатель локальной сети или неисправен сетевой кабель. Обратитесь за помощью к специалисту по поддержке, а затем распечатайте еще одну страницу настройки сети.

## Загрузка бумаги и специальных материалов для печати

Надежность печати документов зависит от выбора бумаги и специальных материалов для печати, а также от обращения с ними. Подробнее см. [«Предотвращение замятия материалов для печати» на стр. 268](#) или [«Хранение бумаги» на стр. 81](#).

### Задание формата и типа бумаги

На начальном экране выберите:

 > Меню «Бумага» > Формат и тип бумаги > выберите лоток > выберите формат или тип бумаги > Отправить

#### Примечания.

- Принтер автоматически настраивает параметр «Формат бумаги» в соответствии с положением направляющих в каждом лотке за исключением стандартного лотка на 550 листов (лоток 1) и многоцелевого устройства подачи.
- Параметр «Формат бумаги» для лотка 1 и многоцелевого устройства подачи необходимо задать вручную в меню «Формат бумаги».
- Для параметра «Тип бумаги» изготовителем установлено значение по умолчанию «Обычная бумага».
- Параметр «Тип бумаги» выставляется вручную для всех лотков.

### Настройка параметров для формата бумаги Universal

Формат бумаги Universal (Универсальный) задается пользователем и позволяет печатать на бумаге, имеющей формат, не представленный в меню принтера. Для параметра "Формат бумаги" указанного лотка задается значение Universal, если требуемый формат не представлен в меню "Формат бумаги". Затем для бумаги задаются следующие параметры формата Universal:

- Единицы измерения
- Книжная - Ширина
- Книжная - Высота

**Примечание.** Наименьший поддерживаемый формат Universal - 76 x 127 мм (3 x 5 дюймов); наибольший формат - 216 x 356 мм (8,5 x 14 дюймов).

1 На начальном экране выберите:

 > Меню "Бумага" > Настройка Universal > Единицы измерения > выбрать единицу измерения

2 Нажмите Книжная - Ширина или Книжная - Высота > выбрать ширину или высоту > Отправить

## Загрузка бумаги в стандартный или дополнительный лоток на 550 листов

Принтер оборудован стандартным лотком на 550 листов бумаги (Лоток 1), на нем можно установить до четырех дополнительных лотков на 550 листов в том числе лоток для специальной бумаги. Для бумаги меньших форматов, в частности А6 и конвертов, используйте лоток для специальной бумаги. Для получения дополнительной информации см. раздел [«Загрузка бумаги в дополнительный лоток на 550 листов для специальной бумаги»](#) на стр. 64.

**⚠ ВНИМАНИЕ-ВОЗМОЖНОСТЬ ТРАВМЫ:** Во избежание неполадок оборудования, загружайте каждое устройство подачи или лоток по отдельности. Остальные устройства подачи или лотки держите закрытыми.

1 Полностью извлеките лоток.

**Примечание.** Не отсоединяйте лотки во время печати задания, а также при отображении на дисплее принтера сообщения **Занят**. Это может привести к замятию бумаги.

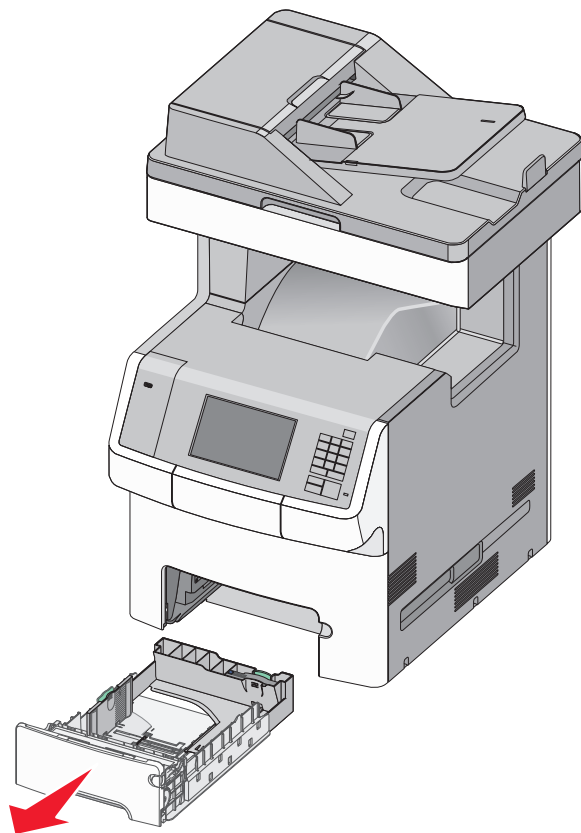

- 2** Сожмите, а затем передвиньте направляющую ширины в положение, соответствующее формату загружаемой бумаги.

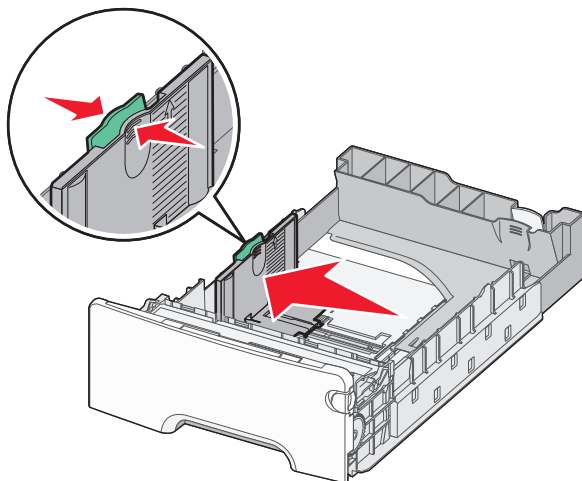

**Примечание.** Для установки направляющих длины и ширины используйте индикаторы формата внизу лотка.

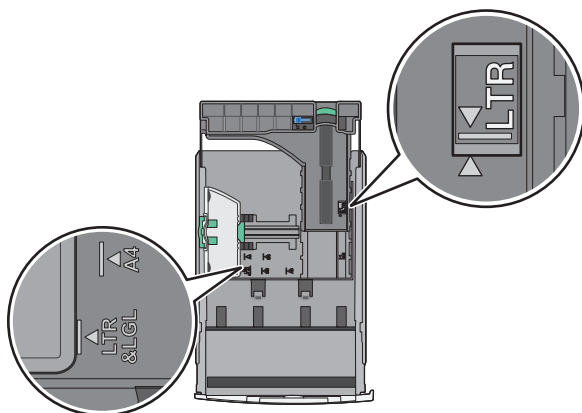

- 3** Сожмите, а затем задвиньте направляющую длины в правильное положение для загружаемого вами формата бумаги.

**Примечания.**

- Для некоторых форматов бумаги, таких как letter, legal и A4, сожмите и передвиньте направляющую назад, чтобы бумага уместилась по всей длине.
- Направляющая длины бумаги содержит замок. Чтобы разблокировать направляющую длины, протолкните кнопку направляющей длины влево. Для блокировки переместите кнопку вправо после выбора длины.

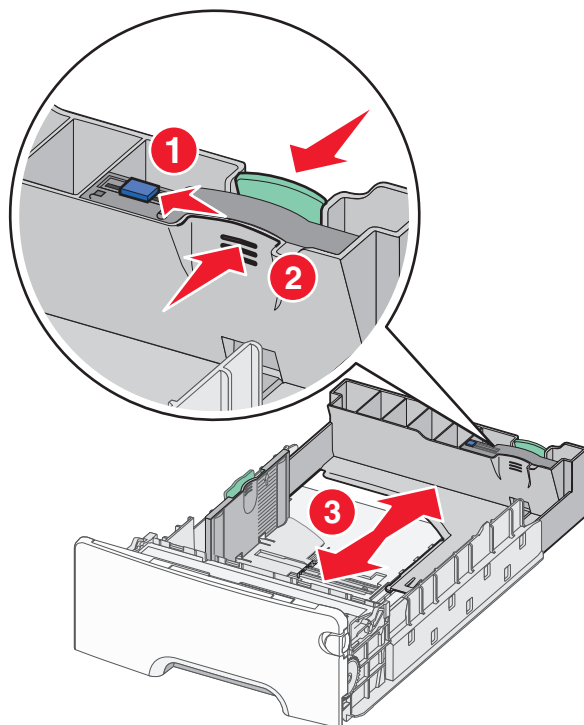

- 4 Согните листы назад и вперед, чтобы разделить их. Не следует складывать или сминать бумагу. Выровняйте края стопки на ровной поверхности.

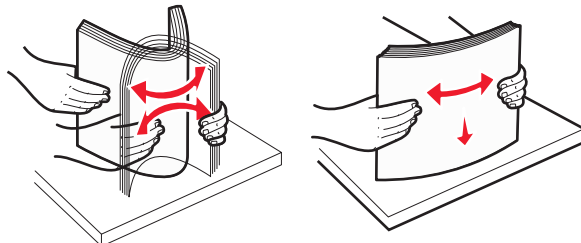

- 5 Продвиньте бумагу к задней стороне лотка стороной, рекомендованной для печати, вверх.

#### Примечания.

- Для односторонней печати фирменный бланк следует загружать заголовком к передней стороне лотка.
- Для двусторонней печати фирменный бланк следует загружать отпечатанной стороной вниз в направлении к передней стороне лотка.

#### Односторонняя печать

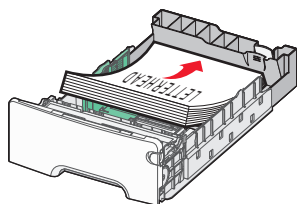

#### Двусторонняя печать (печать на двух сторонах листа)

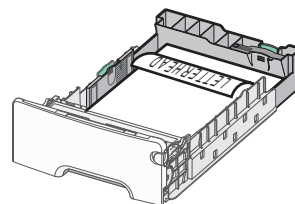

**Примечание.** Убедитесь в том, что бумага не превышает максимальной высоты, отмеченной указателем загрузки, расположенным на левой стороне лотка.

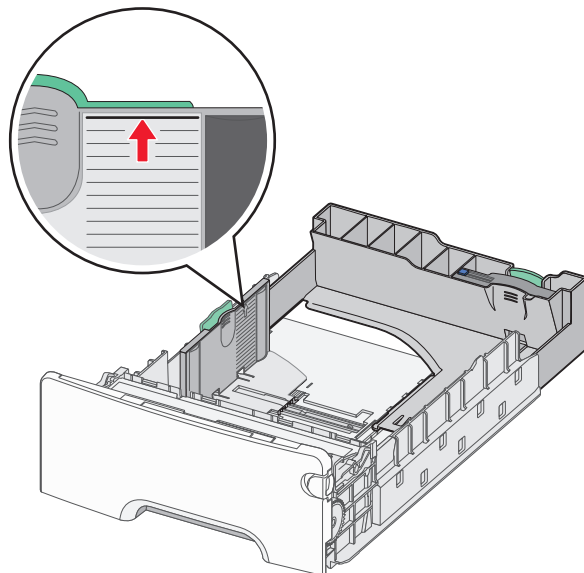

**ПРЕДУПРЕЖДЕНИЕ. Возможность повреждения:** Загрузка слишком большого количества бумаги может привести к замятиям бумаги и возможному повреждению принтера.

**6** Вставьте лоток.

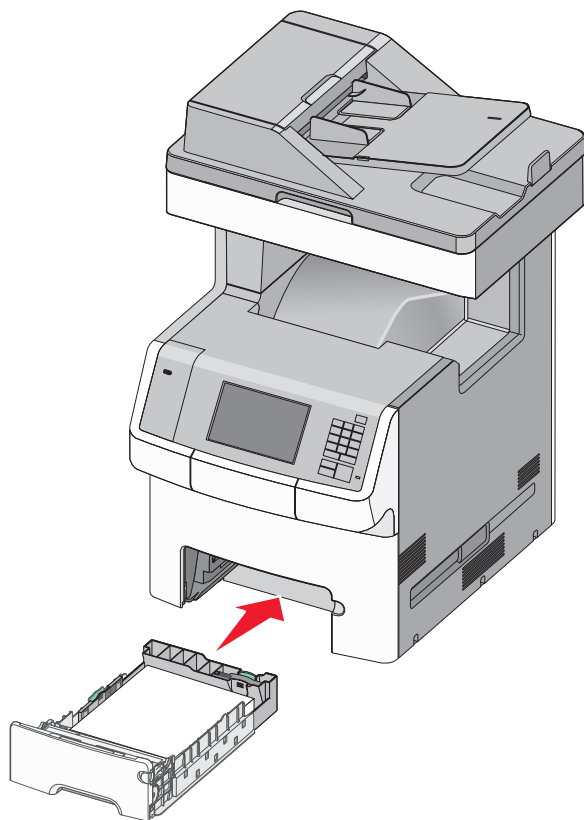

**7** На панели управления принтера проверьте, чтобы значения параметров формата и типа бумаги были установлены в соответствии с загружаемой бумагой.

## Загрузка бумаги в дополнительный лоток на 550 листов для специальной бумаги

Дополнительный лоток на 550-листов специальной бумаги (Лоток 2), в отличие от других лотков, поддерживает узкие форматы бумаги, такие как конверты и А6.

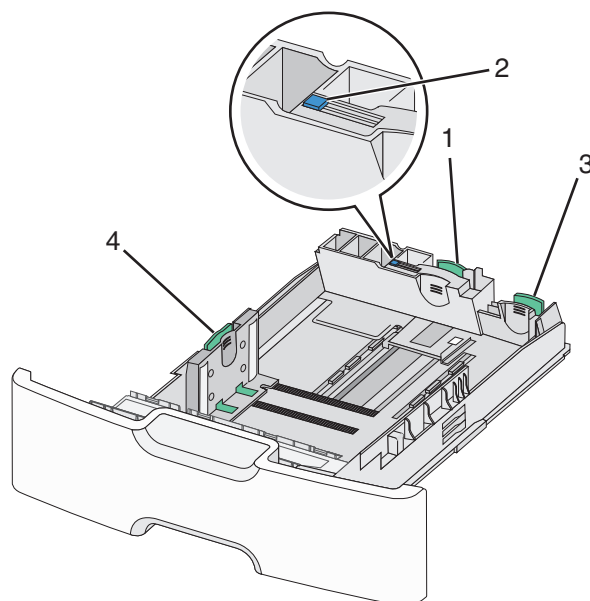

1	Основная направляющая длины
2	Блокировка направляющей длины
3	Вспомогательная направляющая длины
4	Направляющая ширины

**⚠ ВНИМАНИЕ-ВОЗМОЖНОСТЬ ТРАВМЫ:** Во избежание неполадок оборудования, загружайте каждое устройство подачи или лоток по отдельности. Остальные устройства подачи или лотки держите закрытыми.

### Примечания.

- Для получения инструкций по загрузке бумаги форматов больше А6 и конвертов см. раздел [«Загрузка бумаги в стандартный или дополнительный лоток на 550 листов» на стр. 60.](#)
- Полный список поддерживаемых форматов бумаги представлен в разделе «Поддерживаемые форматы, типы и плотность бумаги» *Руководства пользователя.*

### Загрузка бумаги меньших форматов, в частности А6 и конвертов

- 1 Полностью извлеките лоток.

**Примечание.** Не отсоединяйте лотки во время печати задания, а также при отображении на дисплее принтера сообщения **Занят**. Это может привести к замятию бумаги.



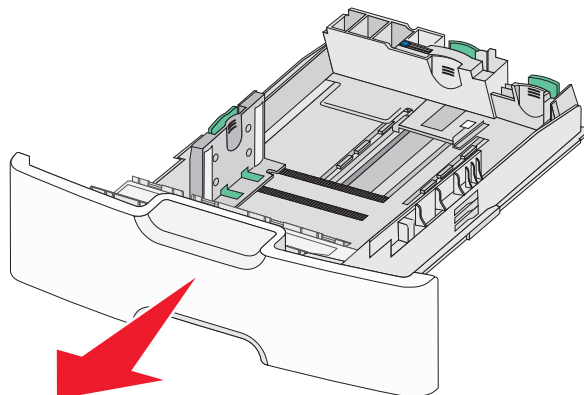

**2** Прижмите и передвиньте основную направляющую длины к себе до тех пор, пока она не остановится.

**Примечания.**

- Направляющая длины бумаги имеет фиксатор. Чтобы разблокировать направляющую длины, протолкните кнопку направляющей длины влево. Для блокировки переместите кнопку вправо после выбора длины.
- Вспомогательную направляющую длины можно передвинуть, только когда основная направляющая достигнет края направляющей ширины.

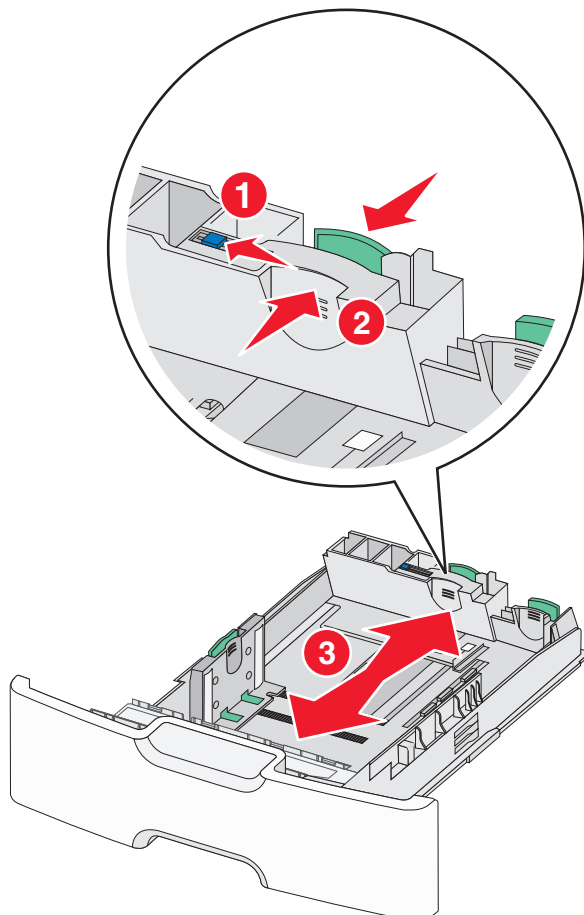

- 3** Сожмите, а затем передвиньте направляющую ширины в положение, соответствующее формату загружаемой бумаги.

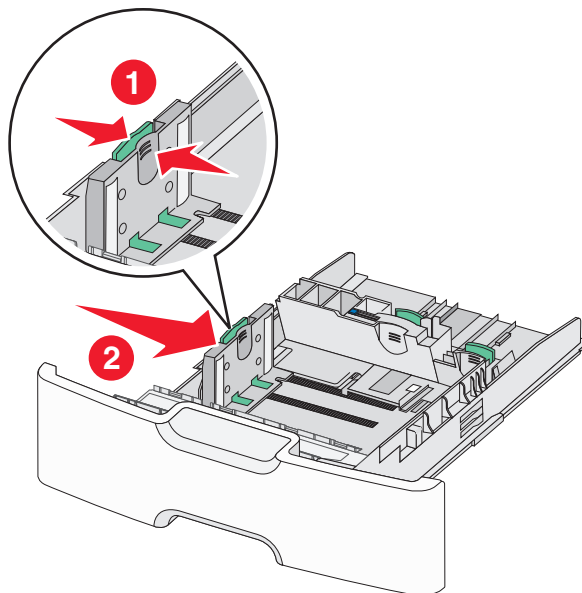

**Примечание.** Для установки направляющей ширины используйте индикаторы формата внизу лотка.

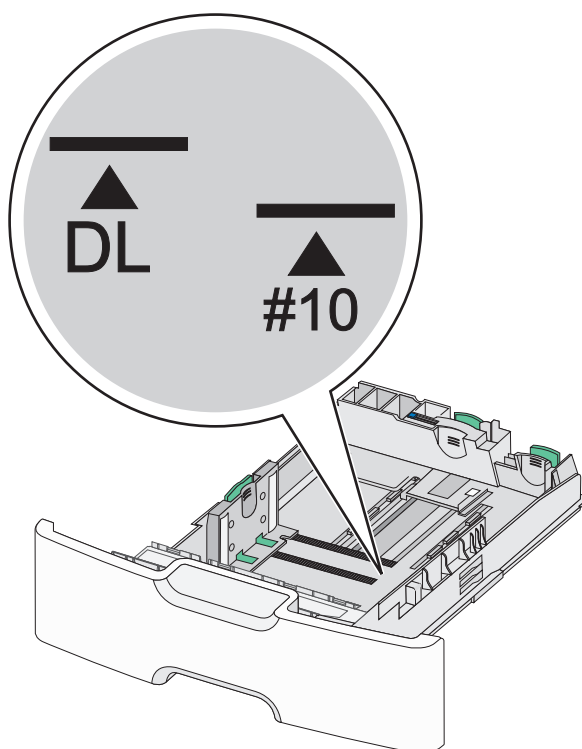

- 4 Сожмите, а затем задвиньте вспомогательную направляющую длины в правильное положение для загружаемого вами формата бумаги.

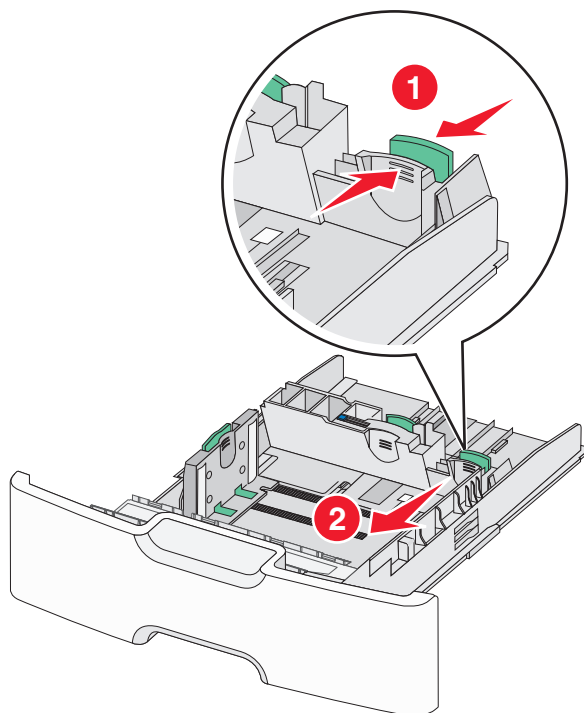

- 5 Согните листы назад и вперед, чтобы разделить их. Не следует складывать или сминать бумагу. Выровняйте края стопки на ровной поверхности.

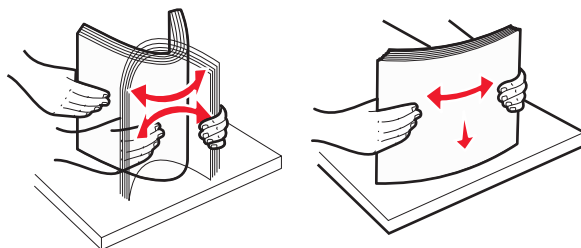

- 6 Загрузите стопку бумаги рекомендуемой для печати стороной вверх.

**Примечания.**

- Конверты следует загружать в принтер краем с маркой вперед.
- Убедитесь в том, что бумага не превышает максимальной высоты, отмеченной указателем загрузки, расположенным на боку направляющей ширины.

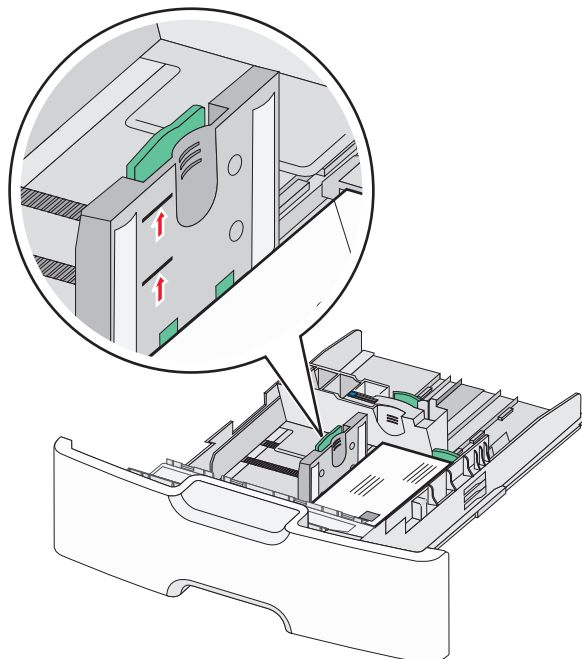

**ПРЕДУПРЕЖДЕНИЕ. Возможность повреждения:** Загрузка слишком большого количества бумаги может привести к замятиям бумаги и возможному повреждению принтера.

**7** Вставьте лоток.

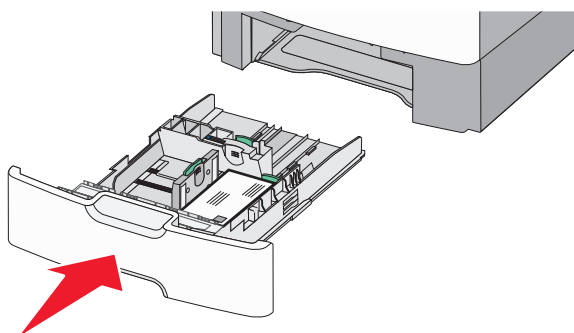

**8** На панели управления принтера проверьте, чтобы значения параметров формата и типа бумаги были установлены в соответствии с загружаемой бумагой.

**Примечание.** При загрузке бумаги длинных форматов, таких как legal, letter и A4, верните вспомогательную направляющую длины на свое место. Прижмите и подвиньте направляющую на свое место, до щелчка.

## Загрузка устройства подачи большой емкости на 2 000 листов

**⚠ ВНИМАНИЕ-ВОЗМОЖНОСТЬ ТРАВМЫ:** Во избежание неполадок оборудования, загружайте каждый лоток по отдельности. Остальные устройства подачи или лотки держите закрытыми.

- 1 Выдвиньте лоток.
- 2 Потяните, а затем передвиньте направляющую ширины в положение, соответствующее формату загружаемой бумаги.

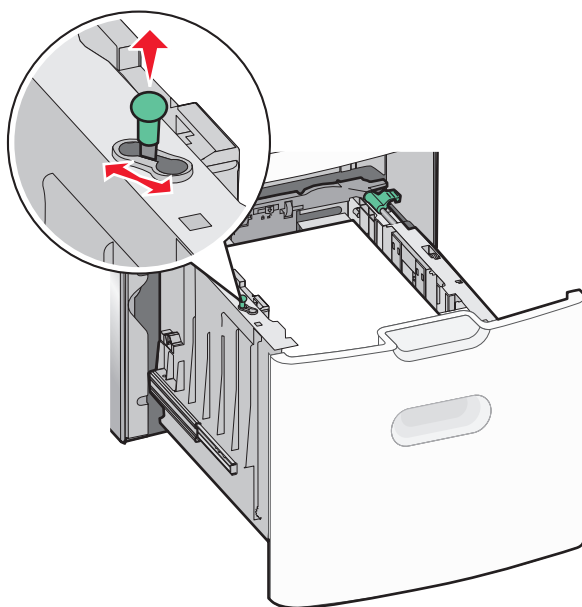

- 3 Разблокируйте направляющую длины.

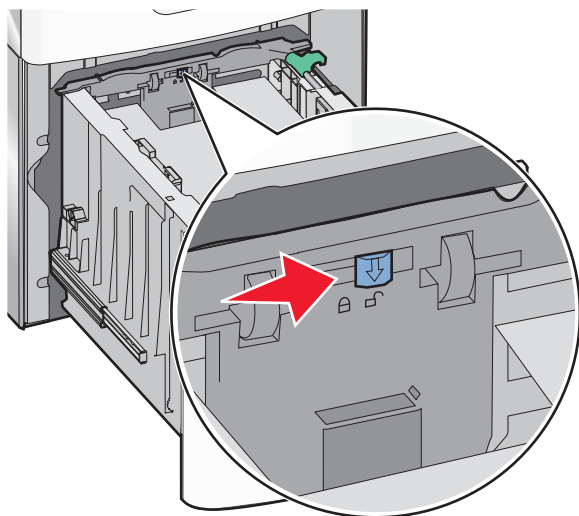

- 4 Для поднятия направляющей длины нажмите фиксатор направляющей длины. Переместите направляющую длины в правильное положение для загружаемого вами формата бумаги, а затем заблокируйте направляющую.

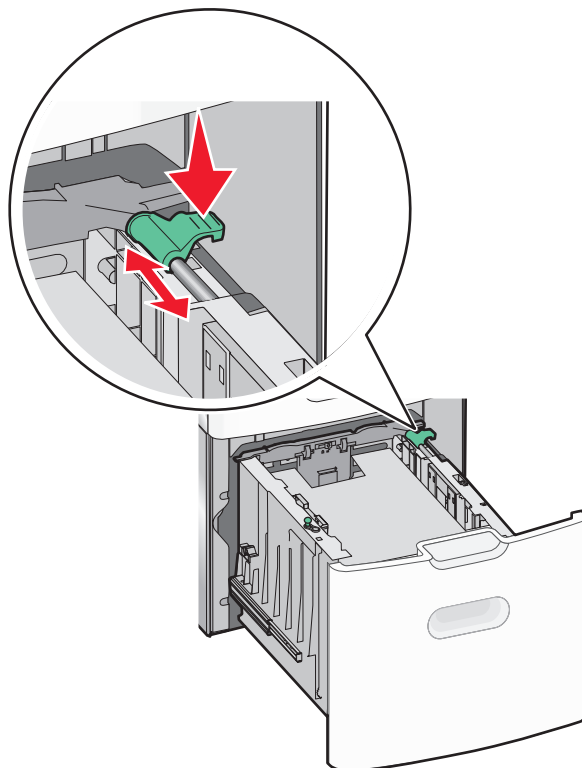

- 5 Согните листы назад и вперед, чтобы разделить их. Не следует складывать или сминать бумагу. Выровняйте края стопки на ровной поверхности.

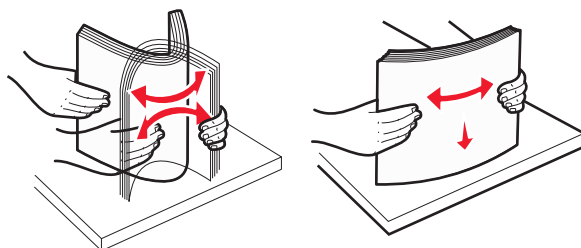

- 6 Загрузите стопку бумаги:

- при односторонней печати следует загружать материал стороной для печати вверх;
- при двусторонней печати следует загружать материал стороной для печати вниз.



- Убедитесь в том, что бумага не превышает максимальной высоты, отмеченной указателем загрузки, расположенным на боку лотка.

**ПРЕДУПРЕЖДЕНИЕ. Возможность повреждения:** Загрузка слишком большого количества бумаги может привести к замятиям бумаги и возможному повреждению принтера.

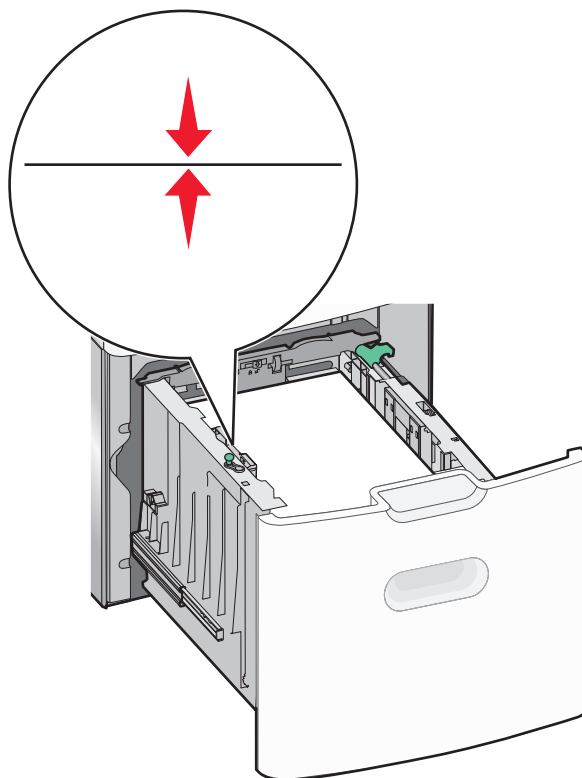

7 Вставьте лоток.

## Загрузка многоцелевого устройства подачи

Многоцелевое устройство подачи вмещает приблизительно:

- 100 листов бумаги плотностью 75 г/м<sup>2</sup> (20 фунтов)
- 10 конвертов
- 75 прозрачных пленок

**Примечание.** Не добавляйте и не извлекайте бумагу или специальные материалы при выполнении печати с использованием многоцелевого устройства подачи или при мигании индикатора на панели управления. Это может привести к замятию бумаги.

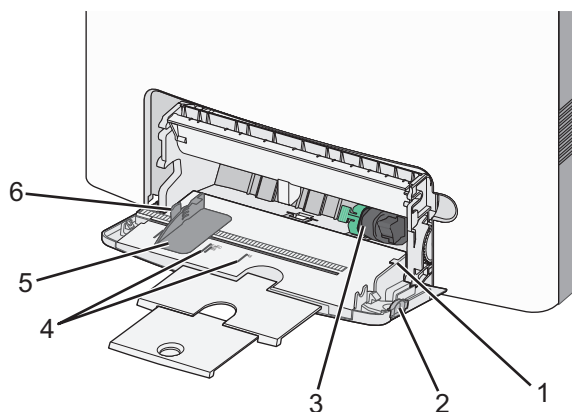

1	Указатель максимальной высоты стопки бумаги
2	Фиксатор лотка
3	Рычаг освобождения бумаги
4	Индикаторы формата бумаги
5	Направляющая для ширины бумаги
6	Фиксатор направляющей ширины бумаги

**1** Нажмите на фиксатор лотка влево, а затем потяните многоцелевое устройство подачи вниз.

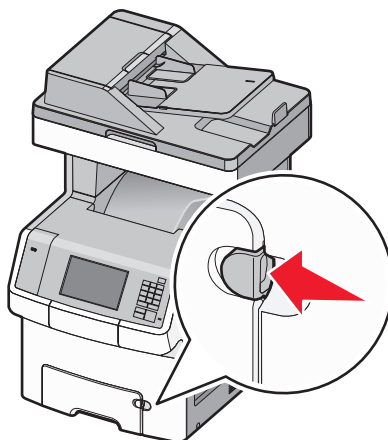

**2** Аккуратно полностью выдвиньте удлинитель.

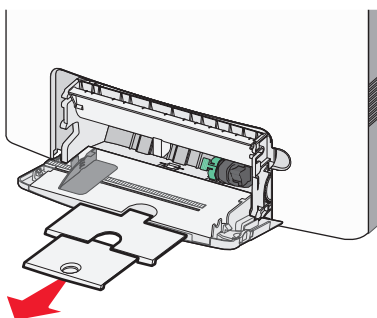

**3** Согните листы назад и вперед, чтобы разделить их. Не следует складывать или сминать бумагу. Выровняйте края стопки на ровной поверхности.



Бумага

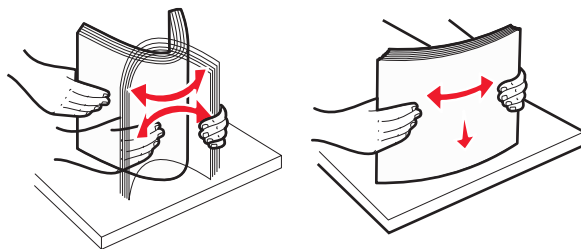

Конверты

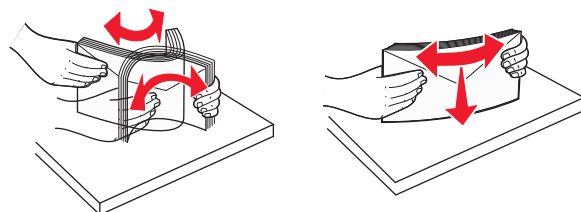

Прозрачные пленки\*

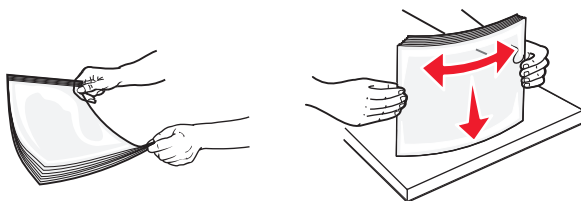

\* Не дотрагивайтесь до рабочей стороны прозрачных пленок. Следите за тем, чтобы не поцарапать пленки.

- 4 Загрузите бумагу или специальный материал для печати. Продвиньте стопку в многоцелевое устройство подачи до упора.

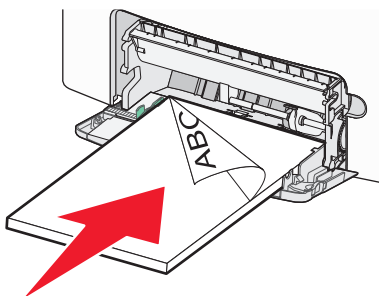

#### Примечания.

- Убедитесь в том, что толщина обычной или специальной бумаги не превышает указанного максимального уровня заполнения бумагой.
- Загружайте одновременно материалы одного формата и типа.
- Обычная или специальная бумага должны лежать в многоцелевом устройстве подачи ровно и свободно.
- Если обычная или специальная бумага вставлены слишком глубоко в многоцелевое устройство подачи, необходимо нажать рычаг освобождения бумаги, чтобы извлечь материал.

- Конверты следует загружать в принтер клапаном, правильной стороной вверх и краем с маркой вперед.

**ПРЕДУПРЕЖДЕНИЕ. Возможность повреждения:** Не используйте конверты со штампами, зажимами, застежками, окнами, подкладкой и самоклеющимися деталями. Использование таких конвертов может привести к серьезному повреждению принтера.

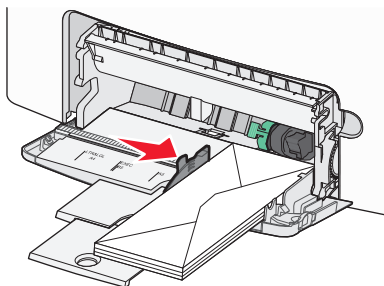

- 5 На панели управления принтера проверьте, чтобы значения параметров формата и типа бумаги были установлены в соответствии с загружаемой бумагой.

## Связывание лотков и исключение лотков из цепочки связи

Принтер связывает лотки, когда указанные формат и тип бумаги совпадают. Когда в связанном лотке заканчивается бумага, подача бумаги выполняется из следующего связанного лотка. Чтобы предотвратить связывание лотка, назначьте уникальное пользовательское имя для типа бумаги.

### Исключение лотков из цепочки связи

- 1 Откройте веб-обозреватель и в поле адреса введите IP-адрес принтера.

#### Примечания.

- IP-адрес принтера указан на начальном экране принтера. IP-адрес отображается в виде четырех наборов цифр, разделенных точками, например 123.123.123.123.
- Если используется прокси-сервер, временно отключите его, чтобы обеспечить правильную загрузку веб-страницы.

- 2 Выберите **Параметры > меню «Бумага»**.

- 3 Измените параметры формата и типа бумаги этого лотка, чтобы они *отличались* от параметров других лотков, а затем нажмите **Отправить**.

**ПРЕДУПРЕЖДЕНИЕ. Возможность повреждения:** Загруженная в лоток бумага должны быть такого же типа, как и указанная в настройках принтера. Температура термоблока изменяется в зависимости от указанного типа бумаги. Если параметры не настроены надлежащим образом, при печати могут возникнуть проблемы.

### Связывание лотков

- 1 Откройте веб-обозреватель и в поле адреса введите IP-адрес принтера.

**Примечания.**

- IP-адрес принтера указан на начальном экране принтера. IP-адрес отображается в виде четырех наборов цифр, разделенных точками, например 123.123.123.123.
- Если используется прокси-сервер, временно отключите его, чтобы обеспечить правильную загрузку веб-страницы.

**2** Выберите **Параметры > меню «Бумага»**.

**3** Затем измените параметры типа и формата бумаги этого лотка, чтобы они отличались от параметров других лотков, а затем нажмите **Отправить**.

## Создание пользовательского имени для типа бумаги

Если принтер подключен к сети, то чтобы определить название, отличное от «Пользовательский тип [x]» для каждого загруженного типа пользовательской бумаги, можно воспользоваться встроенным веб-сервером.

**1** Откройте веб-обозреватель и в поле адреса введите IP-адрес принтера.

**Примечания.**

- IP-адрес принтера указан на начальном экране принтера. IP-адрес отображается в виде четырех наборов цифр, разделенных точками, например 123.123.123.123.
- Если используется прокси-сервер, временно отключите его, чтобы обеспечить правильную загрузку веб-страницы.

**2** Выберите

**Параметры > меню «Бумага» > Пользовательское имя > введите имя > Отправить**

**Примечание.** Это пользовательское имя будет использоваться вместо пользовательского имени «Пользовательский тип [x]» в меню «Пользовательские типы», «Формат и тип бумаги».

**3** Выберите

**Пользовательские типы > выберите тип бумаги > Отправить**

## Назначение имени для пользовательского типа бумаги

При связывании или отмене связывания лотков назначьте имя для пользовательского типа бумаги.

**1** Откройте веб-обозреватель и в поле адреса введите IP-адрес принтера.

**Примечания.**

- IP-адрес принтера указан на начальном экране принтера. IP-адрес отображается в виде четырех наборов цифр, разделенных точками, например 123.123.123.123.
- Если используется прокси-сервер, временно отключите его, чтобы обеспечить правильную загрузку веб-страницы.

**2** Выберите **Параметры > Меню «Бумага» > Пользовательские имена**.

**3** Введите название типа бумаги, а затем нажмите кнопку **Отправить**.

**4** Выберите пользовательский тип, а затем проверьте правильность типа бумаги, связанного с пользовательским именем.

**Примечание.** По умолчанию со всеми названиями заданных пользователем пользовательских типов бумаги связана обычная бумага.

## Настройка пользовательского имени

Если принтер подключен к сети, то чтобы определить название, отличное от «Пользовательский тип [x]» для каждого загруженного типа пользовательской бумаги, можно воспользоваться встроенным веб-сервером.

**1** Откройте веб-обозреватель и в поле адреса введите IP-адрес принтера.

### Примечания.

- IP-адрес принтера указан на начальном экране принтера. IP-адрес отображается в виде четырех наборов цифр, разделенных точками, например 123.123.123.123.
- Если используется прокси-сервер, временно отключите его, чтобы обеспечить правильную загрузку веб-страницы.

**2** Выберите **Параметры > меню «Бумага» > Пользовательские типы**.

**3** Выберите пользовательское имя, которое необходимо настроить, выберите бумагу или тип специальной бумаги, а затем нажмите **Отправить**.

# Инструкции по работе с бумагой и специальными материалами для печати

## Примечания.

- Убедитесь, что формат и тип бумаги правильно указаны на компьютере или панели управления принтера.
- Перед загрузкой аккуратно согните специальную бумагу и выровняйте края.
- Принтер может печатать на пониженной скорости в целях предотвращения повреждения термоблока.
- О печати на карточках и этикетках см. *Card Stock & Label Guide* (Руководство по печати на карточках и этикетках) на веб-сайте Lexmark <http://support.lexmark.com>.

## Инструкции по использованию бумаги

### Характеристики бумаги

На качество и надежность печати оказывают влияние перечисленные ниже характеристики бумаги. При приобретении новых партий бумаги принимайте во внимание следующие характеристики.

#### Плотность

Принтер автоматически подает бумагу с плотностью от 60 до 220 г/м<sup>2</sup> и продольным расположением волокон. Плотность бумаги ниже 60 г/м<sup>2</sup> не достаточна для правильной подачи - возможны замятия. Для оптимальной печати рекомендуется бумага плотностью 75 г/м<sup>2</sup> с продольным расположением волокон. Для формата бумаги менее 182 x 257 мм рекомендуется бумага плотностью 90 г/м<sup>2</sup> и выше.

**Примечание.** При двусторонней печати поддерживается только бумага плотностью 63 г/м<sup>2</sup>–170 г/м<sup>2</sup>.

#### Скручивание

Под скручиванием понимается подверженность материала для печати скручиванию по краям. Чрезмерное скручивание может стать причиной неполадок при подаче. Скручивание может возникать в результате нагрева бумаги при прохождении через принтер. Вероятность скручивания перед печатью и неполадок при подаче возрастает при хранении бумаги без упаковки в условиях повышенной и пониженной температуры, а также повышенной и пониженной влажности (в том числе в лотке для бумаги).

#### Гладкость

Степень гладкости бумаги напрямую влияет на качество печати. Если бумага слишком шероховатая, тонер плохо закрепляется на бумаге. Слишком гладкая бумага может вызывать неполадки при подаче бумаги или снижение качества печати. Используйте бумагу с гладкостью в диапазоне от 100 до 300 пунктов по Шеффилду; оптимальное качество печати обеспечивается при гладкости от 150 до 200 пунктов.

## Содержание влаги

Содержание влаги в бумаге влияет как на качество печати, так и на возможность ее правильной подачи в принтер. Не извлекайте бумагу из первоначальной упаковки до начала использования. Упаковка препятствует проникновению в бумагу влаги, снижающему ее качество.

Чтобы подготовить бумагу к печати, поместите ее на 24-48 часов в первоначальной упаковке в условия, идентичные условиям помещения, в котором установлен принтер. Продлите время подготовки до нескольких дней, если условия хранения или перевозки бумаги значительно отличались от условий помещения, где установлен принтер. Для слишком плотной бумаги может потребоваться более длительный период подготовки.

## Направление волокон

Под направлением волокон понимается ориентация волокон бумаги относительно листа. Волокна могут быть расположены либо *продольно*, т.е. ориентированы вдоль длинной стороны листа, либо *поперечно*, т.е. ориентированы вдоль короткой стороны листа.

Для бумаги плотностью от 60 до 135 г/м<sup>2</sup> рекомендуется продольная ориентация волокон. Для бумаги плотностью свыше 135 г/м<sup>2</sup> рекомендуется поперечная ориентация волокон.

## Содержание волокон

Бумага высшего качества для ксерокопирования изготавливается из 100% древесной целлюлозы. Такой состав бумаги обеспечивает высокую стабильность характеристик бумаги и, как следствие, снижение вероятности неполадок при подаче и повышение качества печати. Бумага, содержащая волокна другого вида (например, хлопковые), может иметь характеристики, затрудняющие работу с бумагой.

## Недопустимые типы бумаги

Для этого принтера не рекомендуются следующие типы бумаги:

- Химически обработанная бумага, предназначенная для копирования без использования копировальной бумаги; такая бумага также сокращенно обозначается ССР или NCR
- Типографские бланки, содержащие вещества, которые могут загрязнить принтер
- Типографские бланки, которые могут быть испорчены при нагреве в термоблоке принтера
- Регистрируемые типографские бланки, требующие точного расположения печати на листе (с точностью более  $\pm 2,3$  мм), например, бланки для оптического распознавания текста (OCR)

В некоторых случаях для успешной печати таких бланков можно настроить функцию совмещения в программном приложении.

- Бумага с покрытием (бумага для машинописных работ со стираемым покрытием), синтетическая бумага, термобумага
- Бумага с шероховатыми краями, с шероховатой или глубоко тисненой поверхностью, скрученная бумага
- Бумага из вторсырья, не соответствующая стандарту EN12281:2002 (европейский)
- Бумага плотностью менее 60 г/м<sup>2</sup>
- Многостраничные бланки или документы

## Выбор бумаги

Использование надлежащей бумаги позволяет избежать замятий и обеспечить бесперебойную работу принтера.

Во избежание замятий бумаги и низкого качества печати:

- *Всегда* используйте новую неповрежденную бумагу.
- Перед загрузкой бумаги необходимо выяснить, какая сторона листов предназначена для печати. Эта информация обычно указывается на упаковке бумаги.
- *Не используйте* материалы, разрезанные или обрезанные вручную.
- *Не загружайте* в один лоток одновременно материалы различных форматов, плотности или типов – это вызывает замятие.
- *Не используйте* бумагу с покрытием, если она не предназначена для электрофотографической печати.

## Выбор готовых формуляров и бланков

При выборе печатных и фирменных бланков руководствуйтесь следующими рекомендациями:

- Бумага плотностью от 60 до 90 г/м<sup>2</sup> (от 16 до 24 фунта) должна быть с продольной ориентацией волокон.
- Печатайте только на печатных и фирменных бланках, изготовленных способом офсетной или фотомеханической печати.
- Не допускается использование бумаги с шероховатой поверхностью или рельефным тиснением.

Используйте бланки на бумаге, предназначенной для копировальных аппаратов, которые распечатаны с использованием термостойких чернил. Чернила должны выдерживать нагревание до температуры до 190 °C (374 °F) без расплавления или выделения вредных веществ. Используйте чернила, не вступающие в реакцию со смолой, содержащейся в тонере. Обычно этим требованиям соответствуют закрепленные окислением чернила и чернила на основе масла; нельзя использовать латексные чернила. Для получения информации о возможности печати на конкретной бумаге обратитесь к ее поставщику.

Готовые документы, например фирменные бланки, должны выдерживать нагревание до 190°C (374°F) без расплавления или выделения вредных веществ.

## Использование бумаги, изготовленной из вторсырья, и другой офисной бумаги

Поскольку компания Lexmark заботится о защите окружающей среды, она поддерживает использование офисной бумаги, изготовленной из вторсырья специально для лазерных (электрофотографических) принтеров.

Несмотря на то, что можно одинаково успешно использовать все виды бумаги, изготовленной из вторсырья, компания Lexmark постоянно проводит тестирование бумаги, представляющей собой бумагу меньшего формата, изготовленную из вторсырья, для копировальных аппаратов, которая предлагается на мировом рынке. Данное научное тестирование проводится строго и дисциплинированно. Учитываются многие факторы как отдельно, так и вместе взятые, включая следующие:

- Количество переработанных бытовых отходов (компания Lexmark производит тестирование материалов с содержанием переработанных бытовых отходов до 100%).

- Заданные условия по температуре и влажности (тестовые камеры имитируют климат по всему миру).
- Влажность (в канцелярской бумаге должно быть низкое содержание влаги: 4–5%.)
- Изгибостойкость и надлежащая жесткость обеспечивают оптимальную подачу через принтер.
- Толщина (влияет на количество листов, которое можно загружать в лоток)
- Шероховатость поверхности (измеряется в единицах по шкале Шеффилда, влияет на четкость печати, а также на качество термозакрепления тонера на бумаге)
- Поверхностное трение (определяет, насколько легко отделяются листы друг от друга)
- Расположение и форма волокон (влияет на скручивание, что также влияет на механику поведения бумаги при прохождении ее через принтер)
- Яркость и текстура (внешний вид и восприятие)

Бумага, изготовленная из вторсырья, стала еще лучше; однако содержание переработанных отходов в бумаге влияет на степень контроля над наличием посторонних частиц. Несмотря на то, что бумага, изготовленная из вторсырья, позволяет выполнять печать с минимальным ущербом для окружающей среды, она все же не идеальная. При производстве энергии, которая необходима для удаления чернил и добавок, таких как красители и “клей”, в большинстве случаев выделяется больше парниковых газов, чем при обычном производстве бумаги. Однако переработка бумаги позволяет лучше распоряжаться ресурсами в целом.

Корпорация Lexmark проявляет заинтересованность к ответственному использованию бумаги в целом на основе оценки жизненного цикла своих продуктов. Чтобы лучше понять, какое воздействие оказывают принтеры на окружающую среду, компания провела несколько оценок жизненного цикла и выяснила, что бумага является главным источником (до 80%) выброса углекислого газа на всем протяжении жизненного цикла устройства (от его разработки до окончания срока службы). Это обусловлено тем, что процесс изготовления бумаги является очень энергозатратным.

Таким образом, компания Lexmark старается научить пользователей и партнеров сократить влияние бумаги. Один из способов сокращения подобного влияния заключается в использовании бумаги, изготовленной из вторсырья. Другой способ подразумевает сокращение излишнего и ненужного потребления бумаги. Компания Lexmark обладает всеми возможностями, чтобы сократить отходы, возникающие в процессе печати и копирования. Кроме того, компания рекомендует покупать бумагу у тех поставщиков, которые демонстрируют свое ответственное отношение к охране лесов.

Компания Lexmark не дает рекомендаций конкретных поставщиков, однако ведет список продуктов заменителей. Однако следующие рекомендации по выбору бумаги помогут уменьшить воздействие печати на экологию:

- 1** Сведите к минимуму потребление бумаги.
- 2** Обращайте внимание на происхождение древесного волокна. Приобретайте бумагу у поставщиков, обладающих сертификацией Совета по разумному использованию лесных ресурсов (FSC) или по программе по поддержке сертификации лесов (PEFC). Данные сертификации гарантируют, что изготовитель бумаги использует древесную массу от лесозаготовительных компаний, демонстрирующих ответственное экологическое и социальное отношение к лесам.
- 3** Выбирайте бумагу, которая лучше всего подходит для печати: обычная сертифицированная бумага плотностью 75 или 80 г/м<sup>2</sup>, бумага меньшей плотности или бумага, изготовленная из вторсырья.



## Примеры неподходящей бумаги

Результаты тестирования показали, что использование бумаги следующих типов на лазерных принтерах сопряжено с риском:

- Химически обработанная бумага, используемая для создания копий и не содержащая углерода, также называется *безуглеродной бумагой*
- Типографские бланки, содержащие вещества, которые могут загрязнить принтер
- Типографские бланки, которые могут быть испорчены при нагреве в термоблоке принтера
- Печатные бланки, требующие приводки (точного расположения печатного изображения на странице) толщиной более  $\pm 2,3$  мм ( $\pm 0,9$  дюймов), например формы для оптического распознавания символов. В некоторых случаях для успешной печати таких бланков можно настроить функцию совмещения в программном приложении.
- Бумага с покрытием (бумага для машинописных работ со стираемым покрытием), синтетическая бумага, термобумага
- бумага с грубыми краями, с грубой поверхностью или с высоким тиснением, а также скрученная бумага;
- Бумага из вторсырья, не соответствующая стандарту EN12281:2002 (европейского тестирования)
- Бумага плотностью менее 60 г/м<sup>2</sup>
- Несколько печатных бланков или документов

Дополнительную информацию о Lexmark можно найти на веб-сайте [www.lexmark.com](http://www.lexmark.com). Общие сведения, связанные с ответственным отношением к окружающей среде, можно найти, перейдя по ссылке **Забота об экологии**.

## Хранение бумаги

Во избежание замятий и неравномерного качества печати придерживайтесь приведенных ниже рекомендаций по хранению бумаги.

- Для достижения наилучших результатов храните бумагу при температуре 21°C и относительной влажности 40%. Изготовители этикеток, как правило, рекомендуют печатать при температуре от 18 до 24°C и относительной влажности от 40 до 60%.
- Не храните бумагу на полу; храните ее на стеллажах или полках, по возможности в картонных коробках.
- Отдельные стопки храните на горизонтальной поверхности.
- Не кладите на стопки бумаги посторонние предметы.

## Поддерживаемые форматы, типы и плотность бумаги

В следующих таблицах приведена информация о стандартных и дополнительных источниках бумаги, в том числе сведения о размерах, типах и плотности поддерживаемой бумаги.

**Примечание.** Если требуемый формат бумаги отсутствует в таблицах, выберите ближайший более крупный формат.

### Поддерживаемые форматы бумаги

Форм.и разм. бумаги	Станд. лоток на 550 л.	Доп. лоток на 550 л.	Доп. уст-во подачи на 2000 л.	Многофунк. уст-во подачи	Доп. уст-во подачи на 550 л. спец. бум.	Ручн. под. бум.	Ручн. под. конв.	Двустор.	УАП	Стекло скан.
<b>A4</b> 210 на 297 мм (8,27 11,7 дюйма)	√ <sup>2</sup>	√ <sup>1</sup>	√ <sup>1</sup>	√ <sup>2</sup>	√ <sup>1</sup>	√ <sup>2</sup>	X	√	√ <sup>1,2,3,4</sup>	√ <sup>1,2,3,4</sup>
<b>A5</b> 148 на 210 мм (5,83 х 8,27 дюйма)	√ <sup>2</sup>	√ <sup>1</sup>	X	√ <sup>2</sup>	√ <sup>2</sup>	√ <sup>2</sup>	X	√	√ <sup>1,2,3,4</sup>	√ <sup>1,2,3,4</sup>
<b>A6</b> 105 х 148 мм (4,13 х 5,83 дюйма)	X		X	√ <sup>2</sup>	√ <sup>2</sup>	√ <sup>2</sup>	X	X	X	√ <sup>2</sup>
<b>JIS B5</b> 182 х 257 мм (7,17 х 10,1 дюйма)	√ <sup>2</sup>	√ <sup>1</sup>	X	√ <sup>2</sup>	√ <sup>2</sup>	√ <sup>2</sup>	X	√	√ <sup>1,2,3,4</sup>	√ <sup>1,2,3,4</sup>
<b>Letter</b> 215,9 х 279,4 мм (8,5 х 11 дюймов)	√ <sup>2</sup>	√ <sup>1</sup>	√ <sup>1</sup>	√ <sup>2</sup>	√ <sup>1</sup>	√ <sup>2</sup>	X	√	√ <sup>1,2,3,4</sup>	√ <sup>1,2,3,4</sup>
<b>Legal</b> 215,9 х 355,6 мм (8,5 х 14 дюймов)	√ <sup>2</sup>	√ <sup>1</sup>	√ <sup>1</sup>	√ <sup>2</sup>	√ <sup>1</sup>	√ <sup>2</sup>	X	√	√ <sup>1,2,3,4</sup>	√ <sup>1,2,3,4</sup>
<b>Executive</b> 184,2 х 266,7 мм (7,25 х 10,5 дюйма)	√ <sup>2</sup>	√ <sup>1</sup>	X	√ <sup>2</sup>	√ <sup>2</sup>	√ <sup>2</sup>	X	√	√ <sup>1,2,3,4</sup>	√ <sup>1,2,3,4</sup>
<b>Oficio (Мексика)</b> 215,9 х 340,4 мм (8,5 х 13,4 дюйма)	√ <sup>2</sup>	√ <sup>1</sup>	X	√ <sup>2</sup>	√ <sup>2</sup>	√ <sup>2</sup>	X	√	√ <sup>2,3</sup>	√ <sup>2</sup>

<sup>1</sup> Источник поддерживает формат с распознаванием размера.

<sup>2</sup> Источник поддерживает формат без распознавания размера.

<sup>3</sup> Формат бумаги поддерживается, если установлен для США.

<sup>4</sup> Формат бумаги поддерживается, если установлен в метрических единицах.

<sup>5</sup> Формат бумаги поддерживается, если его длина составляет от 8,27 дюйма (210 мм) до 14 дюймов (355,6 мм); а ширина – от 5,5 дюйма (139,7 мм) до 8,5 дюйма (215,9 мм).

<sup>6</sup> Если установлен этот параметр, для конверта используется формат 215,9 на 355,6 мм (8,5 х 14 дюймов), если в программе не указан другой формат.

<sup>7</sup> Отключите распознавание формата, чтобы обеспечить поддержку форматов Universal, близких к стандартным форматам специальной бумаги.

Форм.и разм. бумаги	Станд. лоток на 550 л.	Доп. лоток на 550 л.	Доп. уст-во подачи на 2000 л.	Многофунк. уст-во подачи	Доп. уст-во подачи на 550 л. спец. бум.	Ручн. под. бум.	Ручн. под. конв.	Двустор.	УАП	Стекло скан.
<b>Folio</b> 215,9 x 330,2 мм (8,5 x 13 дюймов)	√ <sup>2</sup>	√ <sup>1</sup>	X	√ <sup>2</sup>	√ <sup>2</sup>	√ <sup>2</sup>	X	√	√ <sup>1,2,3,4</sup>	√ <sup>1,2,3,4</sup>
<b>Statement</b> 139,7 x 215,9 мм (5,5 x 8,5 дюйма)	X	X	X	√ <sup>2</sup>	√ <sup>2</sup>	√ <sup>2</sup>	X	√	√ <sup>1,2,3,4</sup>	√ <sup>1,2,3,4</sup>
<b>Universal</b> <sup>7</sup> 148 x 210 мм до 215,9 x 355,6 мм (5,83 x 8,27 дюйма до 8,5 x 14 дюймов)	√ <sup>2</sup>	√ <sup>1</sup>	X	√ <sup>1</sup>	√	√ <sup>2</sup>	X	√ <sup>5</sup>	√ <sup>2</sup>	√ <sup>2</sup>
<b>Universal</b> <sup>7</sup> 76,2 x 127 мм (3 x 5 дюймов) до 215,9 x 1219,2 мм (8,5 x 48 дюймов)	X	X	X	√ <sup>2</sup>	X	X	X	X	X	X
<b>7 3/4 Envelope (Monarch)</b> 98,4 x 190,5 мм (3,875 x 7,5 дюйма)	X	X	X	√ <sup>2</sup>	√ <sup>2</sup>	X	√ <sup>2</sup>	X	X	X
<b>Конверт 9</b> 98,4 x 226,1 мм (3,875 x 8,9 дюйма)	X	X	X	√ <sup>2</sup>	√ <sup>2</sup>	X	√ <sup>2</sup>	X	X	X
<b>Конверт Com 10</b> 104,8 x 241,3 мм (4,12 x 9,5 дюйма)	X	X	X	√ <sup>2</sup>	√ <sup>1</sup>	X	√ <sup>2</sup>	X	X	X
<b>Конверт DL</b> 110 x 220 мм (4,33 x 8,66 дюйма)	X	X	X	√ <sup>2</sup>	√ <sup>1</sup>	X	√ <sup>2</sup>	X	X	X
<b>C5 Конверт</b> 162 x 229 мм (6,38 x 9,01 дюйма)	X	X	X	√ <sup>2</sup>	√ <sup>1</sup>	X	√ <sup>2</sup>	X	X	X
<b>B5 Конверт</b> 176 x 250 мм (6,93 x 9,84 дюйма)	X	X	X	√ <sup>2</sup>	√ <sup>2</sup>	X	√ <sup>2</sup>	X	X	X

<sup>1</sup> Источник поддерживает формат с распознаванием размера.

<sup>2</sup> Источник поддерживает формат без распознавания размера.

<sup>3</sup> Формат бумаги поддерживается, если установлен для США.

<sup>4</sup> Формат бумаги поддерживается, если установлен в метрических единицах.

<sup>5</sup> Формат бумаги поддерживается, если его длина составляет от 8,27 дюйма (210 мм) до 14 дюймов (355,6 мм); а ширина – от 5,5 дюйма (139,7 мм) до 8,5 дюйма (215,9 мм).

<sup>6</sup> Если установлен этот параметр, для конверта используется формат 215,9 на 355,6 мм (8,5 x 14 дюймов), если в программе не указан другой формат.

<sup>7</sup> Отключите распознавание формата, чтобы обеспечить поддержку форматов Universal, близких к стандартным форматам специальной бумаги.

Форм.и разм. бумаги	Станд. лоток на 550 л.	Доп. лоток на 550 л.	Доп. уст-во подачи на 2000 л.	Многофунк. уст-во подачи	Доп. уст-во подачи на 550 л. спец. бум.	Ручн. под. бум.	Ручн. под. конв.	Двустор.	УАП	Стекло скан.
<b>Другой конверт<sup>6</sup></b> 85.7 x 165 мм до 215.9 x 355.6 мм (3,375 x 6,50 дюйма до 8,5 x 14 дюймов)	X	X	X	√ <sub>2</sub>	√ <sub>2</sub>	X	√ <sub>2</sub>	X	X	X

<sup>1</sup> Источник поддерживает формат с *распознаванием размера*.

<sup>2</sup> Источник поддерживает формат без *распознавания размера*.

<sup>3</sup> Формат бумаги поддерживается, если установлен для США.

<sup>4</sup> Формат бумаги поддерживается, если установлен в метрических единицах.

<sup>5</sup> Формат бумаги поддерживается, если его длина составляет от 8,27 дюйма (210 мм) до 14 дюймов (355,6 мм); а ширина – от 5,5 дюйма (139,7 мм) до 8,5 дюйма (215,9 мм).

<sup>6</sup> Если установлен этот параметр, для конверта используется формат 215,9 на 355,6 мм (8,5 x 14 дюймов), если в программе не указан другой формат.

<sup>7</sup> Отключите распознавание формата, чтобы обеспечить поддержку форматов Universal, близких к стандартным форматам специальной бумаги.

## Поддерживаемые типы и плотность бумаги

Принтер может работать с бумагой плотностью 60–220-г/м<sup>2</sup> (16–58-фунта).

**Примечание.** Наклейки, тонкие пленки, конверты и карточки всегда распечатываются при сниженной скорости.

Тип бумаги	Стандартный или дополнительный лоток на 550 листов	Дополнительное устройство подачи на 550 листов специальной бумаги	Дополнительное устройство подачи большой емкости на 2000 листов	Многоцелевое устройство подачи	Ручная подача бумаги	Ручная подача конвертов	Двусторонняя печать
<b>Бумага</b> • Обычная • Бумага для документов • Цветная • Фирменный бланк • Печатный бланк • Светлая • Глянцевая • Плотная • Плотная глянцевая • Из вторсырья	√	√	√	√	√	X	√
<b>Карточки</b>	√	√	X	√	√	X	X
<b>Прозрачные пленки</b>	√	√	X	√	√	X	X
<b>Наклейки</b> • Бумага • Виниловые	√	√	X	√	√	X	X

Тип бумаги	Стандартный или дополнительный лоток на 550 листов	Дополнительное устройство подачи на 550 листов специальной бумаги	Дополнительное устройство подачи большой емкости на 2000 листов	Многоцелевое устройство подачи	Ручная подача бумаги	Ручная подача конвертов	Двусторонняя печать
Конверты	x	✓	x	✓	x	✓	x
Пользовательский тип [x]	✓	✓	✓	✓	✓	✓	✓
Шероховатая/хлопковая бумага	✓	✓	✓	✓	✓	x	✓

# Выполняется печать

## Печать форм и документа

### Печать форм

Приложение "Формы и избранное" предоставляет пользователям быстрый и простой доступ к часто используемым формам и другим данным, печать которых выполняется регулярно. Перед тем, как использовать это приложение, его нужно сначала настроить на принтере. Подробнее см. [«Настройка форм и избранного» на стр. 21.](#)

- 1 На начальном экране выберите:  
**Формы и избранное** > выберите форму в списке > введите число копий > настройте другие параметры
- 2 Примените изменения.

### Печать документа

- 1 В меню «Бумага» на панели управления принтера задайте тип и формат бумаги в соответствии с загруженной бумагой.
- 2 Отправьте задание на печать:

#### Для пользователей ОС Windows

- а Открыв документ, выберите **Файл > Печать**.
- б Выберите **Свойства, Настройки, Параметры** или **Настройка**.
- в При необходимости настройте нужные параметры.
- г Нажмите **ОК > Печать**.

#### Для пользователей ОС Macintosh

- а Настройте параметры в диалоговом окне «Page Setup».
  - 1 Открыв документ, выберите **File (Файл) > Page Setup (Параметры страницы)**.
  - 2 Выберите формат бумаги или создайте пользовательский формат, соответствующий загруженной бумаге.
  - 3 Нажмите **ОК**.
- б Настройте параметры в диалоговом окне «Print».
  - 1 Открыв документ, выберите **File > Print**.  
Если необходимо, щелкните значок в виде треугольника, чтобы отобразить дополнительные параметры.
  - 2 При необходимости настройте параметры в диалоговом окне «Print» и раскрывающихся меню.

**Примечание.** Чтобы выполнить печать на бумаге определенного типа, настройте параметр типа бумаги в соответствии с загруженной бумагой или выберите соответствующий лоток или устройство подачи.

3 Нажмите кнопку **Печать**.

## Монохромная печать

На начальном экране выберите:

 > **Настройка** > **Параметры печати** > меню **“Качество”** > **Режим печати** > **Только черный** > **Отправить**

## Настройка плотности тонера

1 Откройте веб-обозреватель и в поле адреса введите IP-адрес принтера.

### Примечания.

- IP-адрес принтера указан на начальном экране принтера. IP-адрес отображается в виде четырех наборов цифр, разделенных точками, например 123.123.123.123.
- Если используется прокси-сервер, временно отключите его, чтобы обеспечить правильную загрузку веб-страницы.

2 Выберите **Параметры** > **Параметры печати** > **Меню «Качество»** > **Плотность тонера**.

3 Настройте значение параметра «Плотность тонера».

4 Нажмите кнопку **Отправить**.

## Использование параметров “Максимальная скорость” и “Максимальный ресурс”

Параметры «Максимальная скорость» и «Максимальная эффективность» позволяют настроить более высокую скорость печати или ресурс тонера. Максимальный ресурс – заводская настройка по умолчанию.

- **Максимальная скорость.** Возможность цветной или черно-белой печати в зависимости от драйвера принтера. Печать будет цветной, если драйвером не задан режим «Только черный».
- **Максимальная эффективность.** Возможность переключения из режима печати только черного цвета в режим цветной печати в зависимости от цвета содержимого на каждой странице. Частое переключение между режимами цвета при смешанном содержимом страниц может вызывать замедление печати.

## Использование встроенного веб-сервера

1 Откройте веб-обозреватель и в поле адреса введите IP-адрес принтера.

### Примечания.

- IP-адрес принтера указан на начальном экране принтера. IP-адрес отображается в виде четырех наборов цифр, разделенных точками, например 123.123.123.123.
- Если используется прокси-сервер, временно отключите его, чтобы обеспечить правильную загрузку веб-страницы.

2 Выберите **Параметры** > **Параметры печати** > **Меню «Настройка»**.

**3** В списке “Использование принтера” выберите **Максимальная скорость** или **Максимальная эффек-сть**.

**4** Нажмите **Отправить**.

### Использование панели управления принтера

**1** На начальном экране выберите:



>Параметры >Параметры печати >Меню «Настройка»

**2** В списке “Использование принтера” выберите **Максимальная скорость** или **Максимальная эффек-сть**.

**3** Нажмите **Отправить**.

## Печать с мобильного устройства

Для знакомства с перечнем поддерживаемых мобильных устройств и загрузки совместимого приложения для печати с мобильных устройств посетите веб-сайт <http://lexmark.com/mobile>.

**Примечание.** Кроме того, приложения для печати с мобильных устройств могут быть доступны на сайте производителя этих мобильных устройств.

## Печать с флэш-накопителя

### Печать с флэш-диска

**Примечания.**

- Перед печатью зашифрованного файла PDF появится запрос на ввод пароля данного файла с панели управления.
- Пользователь не может выполнять печать файлов, на печать которых он не обладает полномочиями.

**1** Вставьте флэш-накопитель в USB порт.

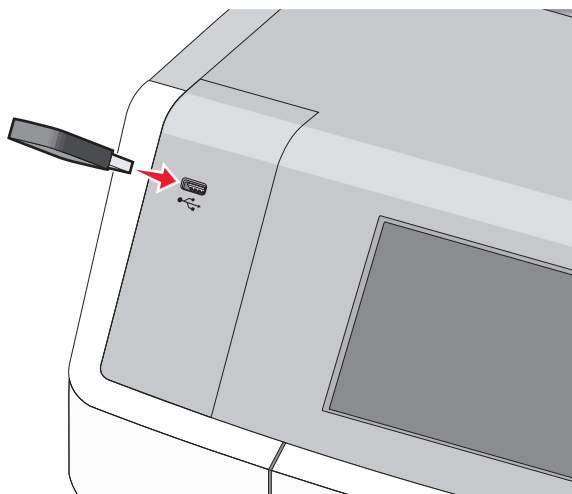



**Примечания.**

- Если установлен флэш-диск, на начальном экране и в разделе отложенных заданий появится флэш-диска.
- Если в момент установки флэш-диска принтер требует вмешательства пользователя (например, в связи с замятием бумаги), это запоминающее устройство игнорируется.
- Если в момент установки флэш-диска на принтере обрабатываются другие задания, отображается сообщение **Занят**. По завершении обработки таких заданий для печати документов с флэш-диска может потребоваться просмотр списка отложенных заданий.

**ПРЕДУПРЕЖДЕНИЕ. Возможность повреждения:** Не прикасайтесь к кабелю USB, сетевому адаптеру, разъему, устройству памяти, а также к указанным участкам на принтере, когда выполняется печать, чтение или запись с устройства памяти. Возможна потеря данных.

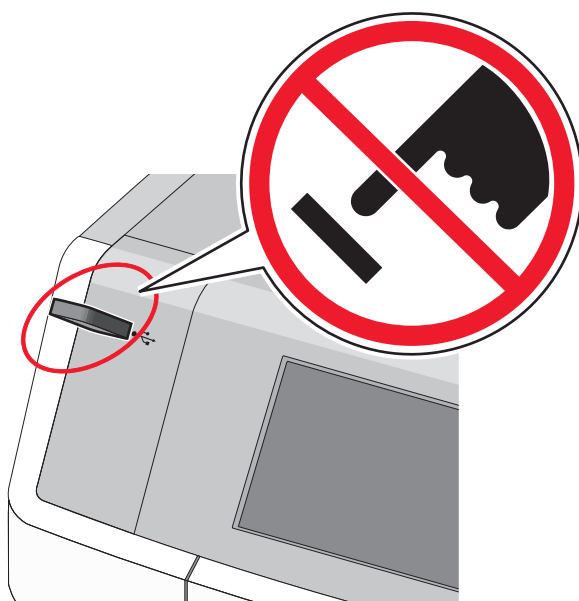

**2** На панели управления принтера выберите документ для печати.

**3** С помощью стрелок задайте количество копий, которые необходимо распечатать, а затем нажмите **Печать**.

**Примечания.**

- Не извлекайте флэш-диск из USB-порта до окончания печати документа.
- Если после выхода из экрана меню USB флэш-диск не извлечен из принтера, вы все равно можете распечатывать файлы, хранящиеся на флэш-диске как отложенные задания.

## Поддерживаемые флэш-диски и типы файлов

Флэш-диск	Тип файла
<ul style="list-style-type: none"> <li>Lexar JumpDrive 2.0 Pro (емкостью 256 МБ, 512 МБ или 1 ГБ)</li> <li>SanDisk Cruzer Mini (емкостью 256 МБ, 512 МБ или 1 ГБ)</li> </ul> <p><b>Примечания.</b></p> <ul style="list-style-type: none"> <li>Высокоскоростные флэш-диски USB должны соответствовать высокоскоростному стандарту USB. Устройства, совместимые только с низкоскоростным стандартом USB, не поддерживаются.</li> <li>Флэш-диски USB должны поддерживать FAT-систему (File Allocation Tables). Устройства, отформатированные с NTFS (файловая система новой технологии) или любой другой файловой системой, не поддерживаются.</li> </ul>	<p>Документы:</p> <ul style="list-style-type: none"> <li>.pdf</li> <li>.xps</li> </ul> <p>Изображения:</p> <ul style="list-style-type: none"> <li>.dcm</li> <li>.gif</li> <li>.JPEG или .jpg</li> <li>.bmp</li> <li>.pcx</li> <li>.TIFF или .tif</li> <li>.png</li> <li>.fls</li> </ul>

## Печать конфиденциальных и других отложенных заданий

### Хранение заданий печати в принтере

1 На панели управления принтера выберите:



>Безопасность >Конфиденциальная печать

Тип задания печати	Описание
Конфиденциальн.	Позволяет задерживать задания печати на компьютере до ввода PIN-кода на панели управления принтера <b>Примечание.</b> PIN-код задается на компьютере. PIN-код должен состоять из четырех цифр 0–9.
Проверка	Позволяет распечатать одну копию задания печати с задержкой принтером печати остальных копий. Это позволяет проверить качество первой копии. Задание печати автоматически удаляется из памяти принтера после печати всех копий.
Резервирование	Позволяет сохранить задание на печать и распечатать его позже. Задания печати хранятся до удаления из меню «Отложенные задания».
Повторяйте действия с	Позволяет повторять и сохранять задания печати в памяти принтера для повторной печати.
<p><b>Примечания.</b></p> <ul style="list-style-type: none"> <li>Можно настроить принтер на хранение заданий печати в памяти принтера до запуска задания печати с панели управления принтера. Все задания на печать, которые могут быть инициированы пользователем на принтере, называются <i>отложенными заданиями</i>.</li> <li>Если для обработки на принтере других отложенных заданий требуется дополнительная память, то конфиденциальные задания, а также задания на печать с проверкой, резервированием или повтором могут быть удалены.</li> </ul>	

2 Нажмите **Отправить**.

## Печать конфиденциальных и других отложенных заданий

**Примечание.** По завершении печати конфиденциального задания или задания на печать с проверкой это задание автоматически удаляется из памяти принтера. Задания на печать с резервированием и на печать с повтором *сохраняются* в памяти принтера до их удаления пользователем.

### Для пользователей ОС Windows

- 1 Открыв документ, выберите **Файл >Печать**.
- 2 Выберите **Свойства, Настройки, Параметры** или **Настройка**.
- 3 Выберите **Отложенная печать**.
- 4 Выберите тип задания печати («Конфиденциальное», «С резервированием», «С повтором» или «С проверкой»), а затем назначьте имя пользователя. В случае конфиденциального задания печати необходимо также ввести четырехзначный PIN-код.
- 5 Нажмите кнопку **ОК** или **Печать**.
- 6 На начальном экране принтера активируйте задание печати.
  - Для доступа к заданиям на конфиденциальную печать перейдите к:  
**Отложенные задания >** выберите имя пользователя **>Конфиденциальные задания >** введите PIN-код **>Печать**
  - Для доступа к другим заданиям печати перейдите к:  
**Отложенные задания >** выберите имя пользователя **>** выберите задание печати **>** укажите количество копий **>Печать**

### Для пользователей ОС Macintosh

- 1 Открыв документ, выберите **File >Print**.

Если необходимо, щелкните значок в виде треугольника, чтобы отобразить дополнительные параметры.
- 2 В раскрывающемся меню параметров печати или «Copies & Pages» (Копии и страницы) выберите пункт **Job Routing**(Маршрутизация задания).
- 3 Выберите тип задания печати («Конфиденциальное», «С резервированием», «С повтором» или «С проверкой»), а затем назначьте имя пользователя. В случае конфиденциального задания печати необходимо также ввести четырехзначный PIN-код.
- 4 Нажмите кнопку **ОК** или **Печать**.
- 5 На начальном экране принтера активируйте задание печати.
  - Для доступа к заданиям на конфиденциальную печать перейдите к:  
**Отложенные задания >** выберите имя пользователя **>Конфиденциальные задания >** введите PIN-код **>Печать**
  - Для доступа к другим заданиям печати перейдите к:  
**Отложенные задания >** выберите имя пользователя **>** выберите задание печати **>** укажите количество копий **>Печать**

## Печать информационных страниц

### Печать списка образцов шрифтов

1 На начальном экране выберите:



> Отчеты > Печать шрифтов

2 Выберите Шрифты PCL или Шрифты PostScript.

### Печать списка каталогов

Список, в котором отображаются ресурсы, хранящиеся на карте флеш-памяти или на жестком диске принтера.

На начальном экране выберите:



> Отчеты > Печать каталога

## Печать специальных носителей

### Советы по использованию фирменных бланков

- Используйте фирменные бланки, предназначенные специально для лазерных принтеров.
- Перед закупкой больших партий фирменных бланков обязательно выполните пробную печать.
- Во избежание слипания бланков изогните стопку перед загрузкой.
- При загрузке фирменных бланков для печати важно правильно выбрать ориентацию страниц. Дополнительные сведения о загрузке фирменных бланков см. в разделе
  - [«Загрузка бумаги в стандартный или дополнительный лоток на 550 листов» на стр. 60](#)
  - [«Загрузка многоцелевого устройства подачи» на стр. 71](#)

### Советы по печати на прозрачных пленках

Перед закупкой больших партий прозрачных пленок обязательно выполните пробную печать на этих прозрачных пленках.

При печати на прозрачных пленках соблюдайте перечисленные ниже требования.

- Для подачи прозрачных пленок можно использовать любой лоток или устройство подачи, кроме дополнительного устройства подачи большой емкости на 2000 листов.
- Печатайте на прозрачных пленках, специально предназначенных для лазерных принтеров. Уточните у изготовителя или поставщика, выдерживают ли прозрачные пленки нагревание до температуры 170 °C (338 °F) без оплавления, обесцвечивания, деформации и выделения вредных веществ.
- Во избежание ухудшения качества печати не оставляйте следы пальцев на прозрачных пленках.

- Во избежание слипания прозрачных пленок изогните стопку перед загрузкой.
- Рекомендуется печатать на прозрачных пленках Lexmark с номерами по каталогу 12A8240 (формат Letter) и 12A8241 (формат A4).

## Советы по использованию конвертов

Перед закупкой больших партий конвертов обязательно выполните пробную печать.

- Используйте конверты, предназначенные для лазерных/электрофотографических принтеров. Уточните у изготовителя или поставщика, выдерживают ли конверты нагревание до температуры 220 °C (446 °F) без запечатывания, чрезмерного скручивания, образования складок и выделения вредных веществ.
- Для обеспечения наилучшей производительности используйте конверты, изготовленные из бумаги плотностью 90 г/м<sup>2</sup> (24 фунта) или бумаги с содержанием хлопка 25%. Плотность конвертов из хлопковой бумаги не должна превышать 70 г/м<sup>2</sup> (20 фунтов).
- Используйте только новые конверты из пакетов без повреждений.
- Чтобы оптимизировать производительность и сократить количество замятий, не используйте конверты:
  - с чрезмерными неровностями или скрученные;
  - склеенные вместе или поврежденные как-то иначе;
  - с окнами, отверстиями, перфорацией, разными профилями или тиснением;
  - с металлическими зажимами, тесемками или отгибающимися металлическими усиками;
  - с возможностью скрепления;
  - с наклеенными почтовыми марками;
  - с открытыми клеевыми участками, когда клапан склеен или закрыт;
  - с загнутыми уголками;
  - с грубой, морщинистой или накладной поверхностью.
- Установите направляющие ширины бумаги в соответствии с шириной конвертов.

**Примечание.** При высокой влажности (более 60%) и высокой температуре печати конверты могут сморщиваться или заклеиваться.

## Советы по использованию этикеток

**Примечания.**

- Односторонние бумажные этикетки, предназначенные для лазерных и светодиодных принтеров, рекомендуется использовать редко.
- Рекомендуется печатать не более 20 страниц бумажных этикеток в месяц.
- Печать на виниловых этикетках, этикетках для фармацевтических препаратов и двусторонних этикетках не поддерживается.

Подробнее о печати на этикетках, их характеристиках и свойствах см. *Card Stock & Label Guide* (Руководство по печати на карточках и этикетках) на веб-сайте Lexmark

<http://support.lexmark.com>.

При печати на этикетках соблюдайте следующие требования.

- Печатайте на этикетках, специально предназначенных для лазерных принтеров. Уточните у изготовителя или поставщика следующее.
  - Выдерживают ли этикетки 210 °C (410 °F) без запечатывания, чрезмерного скручивания, образования складок и выделения вредных веществ.  
  
**Примечание.** Можно выполнить печать этикеток при температуре термоблока до 220 °C (428 °F), если для параметра "Плотность этикеток" установлено значение "Плотная". Выберите это значение при помощи Embedded Web Server, или в меню "Бумага" с помощью панели управления принтером.
  - Выдерживают ли клейкое вещество, сторона для печати и верхний слой давление до 25 фунтов на кв. дюйм (172 кПа) без расслоения, расплывания по краям или выделения опасных газов.
- Не печатайте на этикетках со скользкой подложкой.
- Используйте целые листы для печати этикеток. При использовании нецелых листов возможно отслаивание этикеток в процессе печати и образование замятий. Кроме того, неполные листы загрязняют принтер и картридж клеем, что является основанием для аннулирования гарантии на принтер и картридж.
- Не печатайте на этикетках с выступающим клеящим покрытием.
- Не печатайте на расстоянии менее 1 мм (0,04 дюйма) от края этикетки и зоны перфорации, а также между линиями отреза этикеток.
- Убедитесь, что клейкая подложка не совпадает с краем листа. Рекомендуемая ширина промежутка между клеящим слоем и краями листа составляет не менее 1 мм (0,04 дюйма). Клей загрязняет механизм принтера, что является основанием для аннулирования гарантии.
- Если это невозможно, удалите полосу шириной 1,6 мм (0,06 ") на передней и приводной кромке бумаги и используйте клей, который не течет.
- Предпочтительной является книжная ориентация страниц, особенно при печати штрих-кодов.

## Советы по печати на карточках

Карточки - это плотный однослойный материал для печати. Он обладает целым набором свойств (например, содержание влаги, толщина и текстура), которые существенно влияют на качество печати. Обязательно проконтролируйте печать на образцах карточек, прежде чем закупать большие партии.

- В меню "Бумага", установите для параметра "Тип бумаги" значение "Карточки".
- Выберите необходимое значение для параметра "Фактура бумаги".
- Помните, что типографическая печать, перфорация и складки могут существенно ухудшить качество печати, вызвать неполадки при подаче и замятие бумаги.
- Уточните у изготовителя или поставщика, выдерживают ли карточки нагревание до температуры 220 °C (446 °F) без выделения вредных веществ.
- Не используйте готовые карточки, изготовленные с использованием химических веществ, которые могут загрязнить детали принтера. Ранее напечатанный на карточках рисунок может выделять полужидкие и летучие вещества внутри принтера.
- По возможности следует использовать карточки с поперечным расположением волокон.

## Отмена задания на печать

### Отмена задания печати с помощью панели управления принтером

- 1 На панели управления принтера нажмите **Отмена задания** или нажмите  на клавиатуре.
- 2 Коснитесь задания печати, которое необходимо отменить, затем нажмите **Удалить выбранные задания**.

**Примечание.** Нажмите  на клавиатуре, а затем нажмите **Возобновить**, чтобы вернуться к начальному экрану.

### Отмена задания печати с компьютера

#### Для пользователей Windows

- 1 Откройте папку принтеров, затем выберите ваш принтер.
- 2 В окне очереди печати выберите задание, которое необходимо отменить, и удалите его.

#### Для пользователей Macintosh

- 1 Из пункта System Preferences (Настройки системы) меню Apple перейдите к вашему принтеру.
- 2 В окне очереди печати выберите задание, которое необходимо отменить, и удалите его.

# Копирование

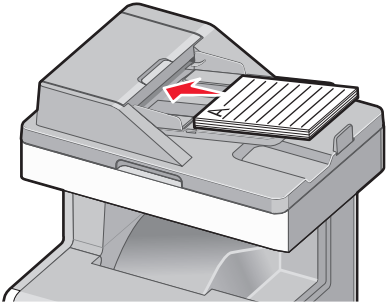
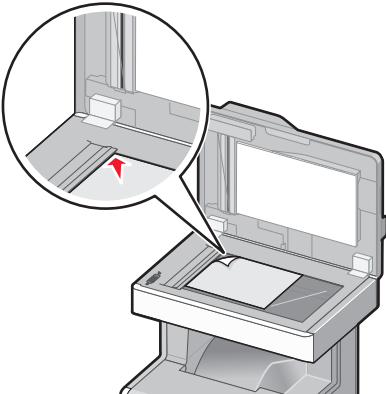
Устройство автоматической подачи документов (УАП)	Стекло экспонирования сканера
	
<p>При работе с многостраничными документами рекомендуется использовать УАПД.</p>	<p>Для отдельных страниц, документов небольшого формата (например, почтовых открыток или фотографий), прозрачных пленок или документов на тонкой бумаге (например, вырезки из журналов) рекомендуется использовать стекло экспонирования сканера.</p>

## Получение копий

### Создание быстрой копии

- 1 Загрузите исходный документ лицевой стороной вверх, короткой стороной вперед в устройство автоматической подачи или лицевой стороной вниз на стекло экспонирования сканера.

#### Примечания.

- При загрузке документа в УАП отрегулируйте положение направляющих для бумаги.
- Убедитесь, что формат оригинала и бумаги для копирования одинаковые. Из-за неверного выбора формата бумаги изображения могут быть обрезаны.
- Не загружайте открытки, фотографии, небольшие документы, прозрачные пленки, фотобумагу или тонкие листы (например, вырезки из журналов) в устройство автоматической подачи. Их следует помещать на стекло сканера.

- 2 На панели управления принтера нажмите  для копирования.



## Копирование с использованием устройства автоматической подачи

- 1 Загрузите исходный документ лицевой стороной вверх, короткой стороной вперед в устройство автоматической подачи.



**Примечание.** Не загружайте открытки, фотографии, небольшие документы, прозрачные пленки, фотобумагу или тонкие листы (например, вырезки из журналов) в устройство автоматической подачи. Их следует помещать на стекло сканера.

- 2 Отрегулируйте направляющие.
- 3 На начальном экране выберите:  
**Копировать** > измените параметры копирования > **Копировать**

## Копирование с помощью стекла сканера

- 1 Поместите оригинал документа в левый дальний угол на стекло сканера лицевой стороной вниз.
- 2 На начальном экране выберите:  
**Копировать** > измените параметры копирования > **Копировать**
- 3 Если необходимо отсканировать большее количество страниц, поместите следующий документ на стекло сканера, а затем нажмите кнопку **Сканировать следующую страницу**.
- 4 Нажмите кнопку **Завершить задание** для возврата на начальный экран.

## Копирование фотографий

- 1 Поместите фотографию лицевой стороной вниз в левый верхний угол на стекло сканера.
- 2 На начальном экране выберите:  
**Копировать** > **Содержимое** > **Фото** >  > **Фото/пленка** >  > **Копировать**
- 3 Нажмите **Сканировать следующую страницу** или **Завершить задание**.

## Копирование на специальные материалы для печати

### Копирование на прозрачную пленку

- 1 Загрузите исходный документ лицевой стороной вверх, короткой стороной вперед в устройство автоматической подачи или лицевой стороной вниз на стекло экспонирования сканера.  
**Примечание.** Не загружайте открытки, фотографии, небольшие документы, прозрачные пленки, фотобумагу или тонкие листы (например, вырезки из журналов) в устройство автоматической подачи. Их следует помещать на стекло сканера.
- 2 При загрузке документа в устройство автоматической подачи отрегулируйте положение направляющих для бумаги.

3 На начальном экране выберите:

**Копирование > Копировать из > Выбрать размер оригинала документа >** 

4 Коснитесь **Копировать на** > выберите лоток с прозрачными пленками и нажмите **> Копировать**.

5 Если нет лотка с прозрачными пленками, выберите **Устройство ручной подачи**, а потом нажмите .

6 Выберите нужный формат прозрачных пленок, а потом выберите тип устройства ручной подачи.

7 Загрузите прозрачные пленки в многоцелевое устройство подачи, потом коснитесь **Копировать**.

## Копирование на фирменный бланк

1 Загрузите оригинал документа лицевой стороной вверх, короткой стороной вперед в устройство автоматической подачи или лицевой стороной вниз на стекло экспонирования сканера.

**Примечание.** Не загружайте открытки, фотографии, небольшие документы, прозрачные пленки, фотобумагу или тонкие листы (например, вырезки из журналов) в устройство автоматической подачи. Их следует помещать на стекло сканера.

2 При загрузке документа в устройство автоматической подачи отрегулируйте положение направляющих для бумаги.

3 На начальном экране выберите:

**Копировать > Копировать с > формат оригинала документа > Копировать на > Устройство ручной подачи**

4 Поместите в многоцелевое устройство подачи фирменный бланк лицевой стороной вверх.

5 Выберите размер фирменного бланка.

6 Выберите:

**Продолжить > Фирменный бланк > Продолжить > Копировать**

## Настройка параметров копирования

### Копирование в монохромном режиме

1 Загрузите оригинал документа лицевой стороной вверх, короткой стороной вперед в устройство автоматической подачи или лицевой стороной вниз на стекло экспонирования сканера.

**Примечание.** Не загружайте открытки, фотографии, небольшие документы, прозрачные пленки, фотобумагу или тонкие листы (например, вырезки из журналов) в устройство автоматической подачи. Их следует помещать на стекло сканера.

2 При загрузке документа в устройство автоматической подачи отрегулируйте положение направляющих для бумаги.

3 На начальном экране выберите:

**Копировать > Разрешить цветные копии > Выкл >**  **> Отправить**

## Копирование на другой формат

- 1 Загрузите оригинал документа лицевой стороной вверх, короткой стороной вперед в устройство автоматической подачи или лицевой стороной вниз на стекло экспонирования сканера.

**Примечание.** Не загружайте открытки, фотографии, небольшие документы, прозрачные пленки, фотобумагу или тонкие листы (например, вырезки из журналов) в устройство автоматической подачи. Их следует помещать на стекло сканера.

- 2 При загрузке документа в устройство автоматической подачи отрегулируйте положение направляющих для бумаги.

- 3 На начальном экране нажмите кнопку **Копировать**.

- 4 Нажмите **Копировать с** > выберите формат оригинала документа > .

- 5 Нажмите **Копировать на** > выберите формат копии > .

**Примечание.** Принтер выполнит масштабирование автоматически.

- 6 Нажмите кнопку **Копировать**.

## Создание копий с использованием бумаги из выбранного лотка

- 1 Загрузите оригинал документа лицевой стороной вверх, короткой стороной вперед в устройство автоматической подачи или лицевой стороной вниз на стекло экспонирования сканера.

**Примечание.** Не загружайте открытки, фотографии, небольшие документы, прозрачные пленки, фотобумагу или тонкие листы (например, вырезки из журналов) в устройство автоматической подачи. Их следует помещать на стекло сканера.

- 2 При загрузке документа в устройство автоматической подачи отрегулируйте положение направляющих для бумаги.

- 3 На начальном экране выберите:

**Копировать** > **Копировать с** > формат оригинала документа > **Копировать на**

- 4 Нажмите **Устройство ручной подачи** или выберите лоток, содержащий тип бумаги, который необходимо использовать.

**Примечание.** Если выбрано устройство ручной подачи, то потребуется также выбрать формат и тип бумаги.

- 5 Нажмите кнопку **Копировать**.

## Копирование на бумагу разных форматов

Для копирования оригиналов на бумагу разного формата используйте устройство автоматической подачи документов (УАПД). В зависимости от загруженного формата бумаги и настроек «Копировать на», «Копировать с», каждая копия печатается на смешанных форматах бумаги (Пример 1) или масштабируется под один формат бумаги (Пример 2).

### Пример 1. Копирование на бумагу смешанного формата

- 1 Загрузите исходный документ лицевой стороной вверх, короткой стороной вперед в устройство автоматической подачи или лицевой стороной вниз на стекло экспонирования сканера.

**Примечание.** Не загружайте открытки, фотографии, небольшие документы, прозрачные пленки, фотобумагу или тонкие листы (например, вырезки из журналов) в устройство автоматической подачи. Их следует помещать на стекло сканера.

- 2 При загрузке документа в устройство автоматической подачи отрегулируйте положение направляющих для бумаги.
- 3 На начальном экране выберите:

**Копировать > Копировать с > Смешанный формат >  > Копировать на > Автовыбор формата >  > Копировать**



Сканер распознает разные форматы бумаги во время сканирования. Копии, напечатанные с разных форматов бумаги, соответствуют формату оригинала.

### Пример 2. Копирование на бумагу одного формата

- 1 Загрузите исходный документ лицевой стороной вверх, короткой стороной вперед в устройство автоматической подачи или лицевой стороной вниз на стекло экспонирования сканера.

**Примечание.** Не загружайте открытки, фотографии, небольшие документы, прозрачные пленки, фотобумагу или тонкие листы (например, вырезки из журналов) в устройство автоматической подачи. Их следует помещать на стекло сканера.

- 2 При загрузке документа в устройство автоматической подачи отрегулируйте положение направляющих для бумаги.
- 3 На начальном экране выберите:

**Копировать > Копировать с > Смешанный формат >  > Копировать на > Формат Letter >  > Копировать**

Сканер распознает разный формат бумаги во время сканирования и масштабирует смешанные форматы под один выбранный формат.

## Копирование на обеих сторонах бумаги (двусторонняя печать)

- 1 Загрузите оригинал документа лицевой стороной вверх, короткой стороной вперед в устройство автоматической подачи или лицевой стороной вниз на стекло экспонирования сканера.

**Примечание.** Не загружайте открытки, фотографии, небольшие документы, прозрачные пленки, фотобумагу или тонкие листы (например, вырезки из журналов) в устройство автоматической подачи. Их следует помещать на стекло сканера.

- 2 При загрузке документа в устройство автоматической подачи отрегулируйте положение направляющих для бумаги.
- 3 На начальном экране нажмите кнопку **Копировать**.
- 4 В области “Стороны (двусторонняя печать)” нажмите кнопку необходимого варианта двустороннего копирования.

Первое число показывает стороны оригиналов документов; второе число показывает стороны копии. Например, выберите параметр “1-сторонний на 2-сторонней”, если имеется 1-сторонние оригиналы документов и требуется создать 2-сторонние копии.

- 5 Нажмите , а затем выберите **Копировать**.

## Уменьшение и увеличение копий

Копии можно уменьшить до 25% от размера оригинала документа или увеличить до 400% от размера оригинала документа. Заводская настройка по умолчанию для параметра “Масштаб” – “Авто”. Если оставить для параметра “Масштаб” значение “Авто”, то содержимое оригинала документа будет масштабировано по размеру бумаги, на которую выполняется копирование.

Чтобы уменьшить или увеличить копию, выполните следующие действия.

- 1 Загрузите оригинал документа лицевой стороной вверх, короткой стороной вперед в устройство автоматической подачи или лицевой стороной вниз на стекло экспонирования сканера.

**Примечание.** Не загружайте открытки, фотографии, небольшие документы, прозрачные пленки, фотобумагу или тонкие листы (например, вырезки из журналов) в устройство автоматической подачи. Их следует помещать на стекло сканера.

- 2 При загрузке документа в устройство автоматической подачи отрегулируйте положение направляющих для бумаги.
- 3 На начальном экране нажмите кнопку **Копировать**.
- 4 В области “Масштаб” нажмите стрелки, чтобы увеличить или уменьшить копии.

Если после настройки масштаба вручную нажать “Копировать на” или “Копировать с”, то для масштаба снова будет восстановлено значение “Авто”.

- 5 Нажмите кнопку **Копировать**.

## Настройка качества копии

1 Загрузите исходный документ лицевой стороной вверх, короткой стороной вперед в УАПД или лицевой стороной вниз на стекло экспонирования сканера.

**Примечание.** Не загружайте в УАПД почтовые открытки, фотокарточки, документы небольшого формата, прозрачные пленки, фотобумагу и документы на тонкой бумаге (например, вырезки из журналов). Помещайте такие документы на стекло экспонирования сканера.

2 При загрузке документа в УАПД отрегулируйте положение направляющих для бумаги.

3 На начальном экране выберите:

**Копирование > Содержимое**

4 Нажмите кнопку, наилучшим образом соответствующую типу содержимого копируемого документа:

- **Текст** — Выбирается, если содержимое оригинала в основном состоит из текста или штриховой графики.
- **Графика** — Выбирается, если содержимое оригинала в основном состоит из деловой графики, например, круговые и столбиковые диаграммы, анимация.
- **Текст/фото** — Выбирается, если содержимое оригинала состоит из текста, графики и фотографий.
- **Фото** — Выбирается, если содержимое оригинала в основном состоит из фотографий или изображений.

5 Нажмите кнопку .

6 Нажмите кнопку, наилучшим образом соответствующую источнику содержимого копируемого документа:

- **Цветная лазерная печать** — Выбирается, если оригинал распечатан на цветном лазерном принтере.
- **Ч/б лазерная печать** — Выбирается, если оригинал распечатан на монохромном лазерном принтере.
- **Струйная печать** — Выбирается, если оригинал распечатан на струйном принтере.
- **Фото/пленка** — Выбирается, если оригинал является фотографией с пленки.
- **Журнал** — Выбирается, если оригинал взят из журнала.
- **Газета** — Выбирается, если оригинал взят из газеты.
- **Типографская печать** — Выбирается, если оригинал напечатан типографским способом.
- **Другое** — Выбирается, если оригинал напечатан другим способом.

7 Нажмите  > **Копировать**.

## Разбор по копиям

При печати нескольких копий многостраничного документа можно распечатать каждую копию как набор (с разбором) или распечатать копии как группы страниц (без разбора по копиям).

**С разбором****Без разбора**

По умолчанию функция разбора по копиям включена. Если вы не хотите выполнять разбор по копиям, установите для этого параметра значение “Выкл”:

- 1 Загрузите оригинал документа лицевой стороной вверх, короткой стороной вперед в устройство автоматической подачи или лицевой стороной вниз на стекло экспонирования сканера.

**Примечание.** Не загружайте открытки, фотографии, небольшие документы, прозрачные пленки, фотобумагу или тонкие листы (например, вырезки из журналов) в устройство автоматической подачи. Их следует помещать на стекло сканера.

- 2 При загрузке документа в устройство автоматической подачи отрегулируйте положение направляющих для бумаги.
- 3 На начальном экране выберите:

**Копировать** > введите число копий > **Разбор по копиям** > **Выкл** >  > **Копировать**

## Размещение страниц-разделителей между копиями

- 1 Загрузите исходный документ лицевой стороной вверх, короткой стороной вперед в устройство автоматической подачи или лицевой стороной вниз на стекло экспонирования сканера.

**Примечания.**

- При загрузке документа в устройство автоматической подачи отрегулируйте положение направляющих для бумаги.
- Не загружайте открытки, фотографии, небольшие документы, прозрачные пленки, фотобумагу или тонкие листы (например, вырезки из журналов) в устройство автоматической подачи. Поместите эти элементы на стекло сканера.

- 2 На начальном экране выберите:

**Копирование** > **Дополнительные параметры** > **Страницы-разделители**

**Примечание.** Для размещения страниц-разделителей между копиями должна быть включена функция «Разбор по копиям». Если разбор по копиям отключен, страницы-разделители добавляются в конце задания на печать.

- 3 Выберите один из следующих параметров:

- **Между копиями**
- **Между заданиями**
- **Между страницами**
- **Выкл.**

- 4 Нажмите  > **Копировать**.

## Копирование нескольких страниц на один лист

В целях экономии бумаги можно копировать две или четыре следующие друг за другом страницы многостраничного документа на один лист бумаги.

### Примечания.

- Необходимо установить формат бумаги Letter, Legal, A4 или B5 JIS.
- Для параметра “Размер копии” необходимо установить значение 100%.

**1** Загрузите оригинал документа лицевой стороной вверх, короткой стороной вперед в устройство автоматической подачи или лицевой стороной вниз на стекло экспонирования сканера.

**Примечание.** Не загружайте открытки, фотографии, небольшие документы, прозрачные пленки, фотобумагу или тонкие листы (например, вырезки из журналов) в устройство автоматической подачи. Их следует помещать на стекло сканера.

**2** При загрузке документа в устройство автоматической подачи отрегулируйте положение направляющих для бумаги.

**3** На начальном экране выберите:

**Копировать > Дополнительные параметры > Экономия бумаги > выберите желаемый выходной лоток >  > Копировать**

## Создание пользовательского задания копирования (скомпонованное задание)

Пользовательское задание копирования или скомпонованное задание используется для объединения одного или нескольких наборов оригинальных документов в одно задание копирования. Сканирование каждого набора можно выполнять с различными параметрами задания. Если отправить задание копирования при включенной функции “Пользовательское задание”, сканирование первого набора оригинальных документов будет выполнено с использованием предоставленных параметров, сканирование следующего набора выполняется с теми же или другими параметрами.

Определение набора зависит от источника сканирования.

- Если сканирование документа будет выполняться на стекле сканера, набор будет состоять из одной страницы.
- При сканировании нескольких страниц с использованием устройства автоматической подачи, набор будет содержать все отсканированные страницы, пока они не покинут устройство автоматической подачи.
- При сканировании одной страницы с использованием устройства автоматической подачи набор будет состоять из одной страницы.

Например:



- 1 Загрузите исходный документ лицевой стороной вверх, короткой стороной вперед в устройство автоматической подачи или лицевой стороной вниз на стекло экспонирования сканера.

**Примечание.** Не загружайте открытки, фотографии, небольшие документы, прозрачные пленки, фотобумагу или тонкие листы (например, вырезки из журналов) в устройство автоматической подачи. Их следует помещать на стекло сканера.

- 2 При загрузке документа в устройство автоматической подачи отрегулируйте положение направляющих для бумаги.

- 3 На начальном экране выберите:

**Копирование > Параметры > Пользовательское задание > Вкл > Готово > Копировать**

По достижении конца набора отобразится экран сканирования.

- 4 Загрузите следующий документ в устройство автоматической подачи лицевой стороной вверх, коротким краем листа вперед. На стекло экспонирования сканера документ следует загружать лицевой стороной вниз. Затем нажмите **Сканировать из устройства автоматической подачи** или **Сканировать с планшета**.

**Примечание.** При необходимости измените параметры задания.

- 5 Если необходимо отсканировать еще один документ, повторите предыдущий шаг. В противном случае нажмите **Завершить задание**.

## Размещение информации на копиях

### Размещение даты и времени в верхней области страницы

- 1 Загрузите исходный документ лицевой стороной вверх, короткой стороной вперед в устройство автоматической подачи или лицевой стороной вниз на стекло экспонирования сканера.

**Примечание.** Не загружайте открытки, фотографии, небольшие документы, прозрачные пленки, фотобумагу или тонкие листы (например, вырезки из журналов) в устройство автоматической подачи. Их следует помещать на стекло сканера.

- 2 При загрузке документа в устройство автоматической подачи отрегулируйте положение направляющих для бумаги.

- 3 На начальном экране выберите:

**Копирование > Дополнительные параметры > Верхний/нижний колонтитул**

- 4 Выберите область на странице, где необходимо поместить дату и время.

- 5 Выберите **Да** или **Нет** >  > **Копировать**.

## Размещение сообщения поверх каждой страницы

Поверх каждой страницы можно распечатать какое-нибудь сообщение. Возможные варианты сообщений: “Конфиденциально”, “Копия”, “Черновик”, “Срочно” или “Настройка”. Чтобы разместить сообщение на копиях, выполните следующие действия:

- 1 Загрузите исходный документ лицевой стороной вверх, короткой стороной вперед в устройство автоматической подачи или лицевой стороной вниз на стекло экспонирования сканера.

**Примечание.** Не загружайте открытки, фотографии, небольшие документы, прозрачные пленки, фотобумагу или тонкие листы (например, вырезки из журналов) в устройство автоматической подачи. Их следует помещать на стекло сканера.

- 2 При загрузке документа в устройство автоматической подачи отрегулируйте положение направляющих для бумаги.

- 3 На начальном экране выберите:

**Копирование** > **Дополнительные параметры** > **Наложение** > и выберите накладываемое сообщение > .

- 4 Нажмите кнопку **Копировать**.

## Отмена задания на копирование

### Отмена задания на копирование, когда документ находится в УАПД

Когда УАПД начинает обработку документа, отображается экран сканирования. Для отмены задания на копирование нажмите **Отменить задание** на сенсорном экране.

Отобразится экран “Отмена задания на сканирование”. УАПД очищает память ото всех хранящихся в ней страниц и отменяет задание.

### Отмена задания на копирование, когда исходный документ находится на стекле экспонирования сканера

Нажмите **Отменить задание** на сенсорном экране.

Отобразится экран “Отмена задания на сканирование”. По завершении отмены задания отобразится экран копирования.

### Отмена задания копирования во время печати страниц

- 1 На панели управления принтера нажмите **Отмена задания** или нажмите  на клавиатуре.
- 2 Выберите задание, которое необходимо отменить, затем нажмите **Удалить выбранные задания**.

**Примечание.** Нажмите  на клавиатуре, а затем нажмите **Возобновить**, чтобы вернуться к начальному экрану.

## Сведения об экранах и параметрах копирования

### Копировать из

Этот параметр открывает экран для ввода значения формата оригинала.

- Выберите формат, который соответствует оригиналу.
- Нажмите **Смешанный формат**, чтобы скопировать оригинал, страницы которого имеют разный формат и одну ширину.
- Нажмите **Автораспознавание формата**, чтобы сканер определял формат оригинала автоматически.

### Копировать на

Этот параметр открывает экран для ввода формата и типа бумаги, на которой должна производиться печать копий.

- Выберите формат и тип бумаги, соответствующий загруженной бумаге.
- Если значения параметров “Копировать с” и “Копировать на” отличаются, принтер автоматически настраивает параметр “Масштаб” для учета разницы.
- Если ни в один из лотков не загружена бумага для копирования требуемого типа или формата, нажмите **Устройство ручной подачи** и вручную загрузите бумагу во многоцелевое устройство подачи.
- Когда для параметра “Копировать на” задано значение “Автораспознавание формата”, формат каждой копии соответствует формату оригинала. Если ни в одном из лотков не загружена бумага соответствующего формата, отображается сообщение **Бумага заданного формата не обнаружена** и предлагается загрузить бумагу в лоток или во многоцелевое устройство подачи.

### Копии

Этот параметр позволяет настроить количество копий для печати.

### Масштаб

Данная функция позволяет создать из копии изображение с пропорциональным масштабированием в диапазоне от 25% до 400%. Возможно также автоматическое задание коэффициента масштабирования.

- Когда требуется копирование с бумаги одного формата на другой, например, из формата Legal в формат Letter, значения формата бумаги, заданные для функций “Копировать из” и “Копировать в”, вызывают автоматическое изменение масштаба с целью поместить на копии весь оригинал документа.
- С помощью кнопок со стрелками влево или вправо можно последовательно уменьшать или увеличивать значение на 1 %.
- Нажмите и удерживайте кнопку со стрелкой, чтобы изменить значение с большим приращением.
- Удержание пальца на стрелке в течение 2 сек вызывает ускорение операций.

## Плотность

Значение данной функции определяет уровень осветления или затемнения копии по отношению к исходному документу.

## Стороны (двусторонняя печать)

Данная функция позволяет задать параметры двусторонней печати. Предусмотрена возможность печати копий на одной или двух сторонах, изготовление двусторонних копий (двусторонняя печать) из двусторонних оригиналов документов, изготовление двусторонних копий из односторонних оригиналов, изготовление односторонних копий (односторонняя печать) из двусторонних оригиналов.

## Разбор по копиям

Эта функция при выполнении задания на печать обеспечивает сохранение порядка укладываемых страниц при печати нескольких копий документа. В соответствии с заводской настройкой функция "Разбор по копиям" включена; в этом случае страницы будут выдаваться в следующем порядке: (1,2,3) (1,2,3) (1,2,3). Для того чтобы копии каждой страницы укладывались вместе, установите для функции "Разбор по копиям" значение "Выкл." - страницы будут выдаваться в следующем порядке: (1,1,1) (2,2,2) (3,3,3).

## Содержимое

Данный параметр позволяет задать тип и источник оригинала.

Выберите тип содержимого - текст, текст/фото, фото или графика.

- **Текст** — Выбирается, если содержимое оригинала в основном состоит из текста или штриховой графики.
- **Графика** — Выбирается, если содержимое оригинала в основном состоит из деловой графики, например, круговые и столбиковые диаграммы, анимация.
- **Текст/фото** — Выбирается, если содержимое оригинала состоит из текста, графики и фотографий.
- **Фото** — Выбирается, если содержимое оригинала в основном состоит из фотографий или изображений.

Выберите источник содержимого - цветная лазерная печать, ч/б лазерная печать, струйная печать, фото/пленка, журнал, газета, типографская печать или другое.

- **Цветная лазерная печать** — Выбирается, если оригинал распечатан на цветном лазерном принтере.
- **Ч/б лазерная печать** — Выбирается, если оригинал распечатан на монохромном лазерном принтере.
- **Струйная печать** — Выбирается, если оригинал распечатан на струйном принтере.
- **Фото/пленка** — Выбирается, если оригинал является фотографией с пленки.
- **Журнал** — Выбирается, если оригинал взят из журнала.
- **Газета** — Выбирается, если оригинал взят из газеты.
- **Типографская печать** — Выбирается, если оригинал напечатан типографским способом.
- **Другое** — Выбирается, если оригинал напечатан другим способом.

## Цветное

С помощью этого параметра разрешается или запрещается цветное сканирование изображений.

## Расширенные функции

При нажатии кнопки "Расширенные функции" отображается экран, в котором можно изменить следующие параметры:

- **Двусторонняя печать - дополнительно** — Служит для задания ориентации документа, являются документы одно- или двусторонними и как документы сшиты.

**Примечание.** Некоторые дополнительные параметры двусторонней печати присутствуют не на всех моделях принтеров.

- **Дополнительные параметры обработки изображений** — Служит для изменения или регулировки параметров перед копированием: "Автоцентрирование", "Удаление фона", "Цветовой баланс", "Выпадение цвета", "Контрастность", "Зеркальное отражение", "Негатив", "Сканировать от края до края", "Затенение деталей", "Резкость" и "Температура".
- **Создать брошюру** — Служит для создания брошюры. Можно выбрать 1-стороннюю или 2-стороннюю печать.

**Примечание.** Этот параметр доступен только, когда установлены блок дуплекса и жесткий диск принтера.

- **Настройка страницы обложки** — Служит для задания страницы обложки копии и брошюры.
- **Пользовательское задание** — Служит для объединения нескольких заданий сканирования в единое задание.
- **Очистка краев** — Служит для удаления пятен либо фрагментов изображения или текста вдоль краев документа. Предусмотрены режим очистки одинакового пространства со всех четырех сторон и режим очистки определенной стороны. С помощью команды "Очистка краев" удаляются все данные внутри выбранной области сканированного изображения.
- **Верхний/нижний колонтитул** — Служит для активации значения параметров "Дата и время", "Номер страницы", "Число убавлений" или "Польз. текст" и выполняется их печать в заданном заголовке или в виде нижнего колонтитула.
- **Сдвиг отступа** — Служит для увеличения размера полей на указанную величину сдвигом отсканированного изображения. Это обеспечивает необходимое пространство для сшивания или пробивания отверстий в копиях. Установите требуемый отступ, используя стрелки увеличения или уменьшения. Если дополнительное поле слишком большое, копия будет обрезана.
- **Наложение** — Служит для создания водяного знака или сообщения, которые накладываются на содержимое копии. Можно выбрать значение "Срочно", "Конфиденциально", "Копия" и "Черновик" или ввести пользовательское сообщение в поле "Введите текст". Выбранное слово будет бледно напечатано большим шрифтом поперек каждой страницы.

**Примечание.** Системный администратор может также создать текст для наложения. Когда будет создано пользовательское наложение, появится кнопка со значком, соответствующим этому наложению.

- **Экономия бумаги** — Служит для печати двух (или более) страниц оригинала вместе на одной странице. Режим экономии бумаги также называют режимом "N стр. на листе" (печать нескольких страниц на одном листе). В данном случае параметр N означает количество. Например, режим "2 стр. на листе" означает печать двух страниц оригинала документа на одной странице, а "4 стр. на листе" - печать четырех страниц оригинала документа на одной странице. Нажмите "Печать рамки на стр" для добавления или исключения рамок вокруг страниц оригинала документа на выходной странице.
- **Страницы-разделители** — Служит для размещения чистых листов бумаги между копиями, страницами и заданиями на печать. Страницы-разделители могут выниматься из лотка, содержащего цветную бумагу, отличающуюся от бумаги, на которой печатаются копии.

## Сохранение в виде кода быстрого доступа

Этот параметр позволяет сохранить коды быстрого доступа для текущих параметров, назначив им соответствующий номер.

## Передача по электронной почте

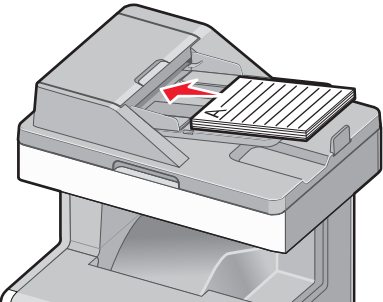
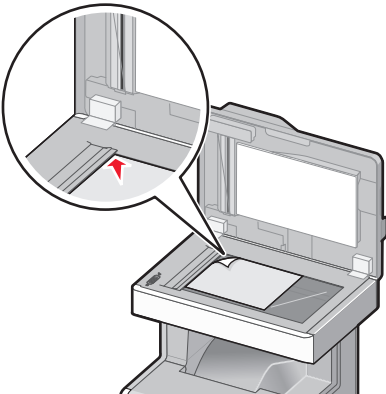
Устройство автоматической подачи документов (УАП)	Стекло экспонирования сканера
	
<p>При работе с многостраничными документами рекомендуется использовать УАПД.</p>	<p>Для отдельных страниц, документов небольшого формата (например, почтовых открыток или фотографий), прозрачных пленок или документов на тонкой бумаге (например, вырезки из журналов) рекомендуется использовать стекло экспонирования сканера.</p>

## Подготовка к отправке электронной почты

### Настройка функции электронной почты

- 1 В поле адреса в обозревателе введите IP-адрес принтера.  
Если IP-адрес принтера неизвестен, можно выполнить следующее.
  - Просмотреть IP-адрес на панели управления принтера в разделе TCP/IP в меню “Сети/Порты”.
  - Распечатать страницу настроек сети или страницы настроек меню и найти IP-адрес в разделе TCP/IP.
- 2 Выберите **Настройка**.
- 3 В разделе “Параметры по умолчанию” выберите **Параметры электронной почты/FTP**.
- 4 Щелкните **Параметры электронной почты > Настройка почтового сервера**.
- 5 Укажите необходимые данные в соответствующих полях.
- 6 Нажмите кнопку **Отправить**.

### Настройка параметров электронной почты

- 1 В поле адреса в обозревателе введите IP-адрес принтера.

Если IP-адрес принтера неизвестен, можно выполнить следующее.

- Просмотреть IP-адрес на панели управления принтера в разделе TCP/IP в меню “Сети/Порты”.
- Распечатать страницу настроек сети или страницы настроек меню и найти IP-адрес в разделе TCP/IP.

**2** Щелкните **Параметры > Параметры электронной почты/FTP > Параметры электронной почты**.

**3** Укажите необходимые данные в соответствующих полях.

**4** Нажмите кнопку **Отправить**.

## Создание кода быстрого доступа для электронной почты

### Создание группы кода быстрого доступа к электронной почте с использованием встроенного веб-сервера

**1** В поле адреса в обозревателе введите IP-адрес принтера.

Если IP-адрес принтера неизвестен, можно выполнить следующее.

- Просмотреть IP-адрес на панели управления принтера в разделе TCP/IP в меню “Сети/Порты”.
- Распечатать страницу настроек сети или страницы настроек меню и найти IP-адрес в разделе TCP/IP.

**2** Выберите **Настройка**.

**3** В разделе “Другие параметры” выберите **Управление кодами быстрого доступа > Настройка кода быстрого доступа для электронной почты**.

**4** Введите уникальное имя получателя, а затем введите адрес электронной почты.

**Примечание.** При вводе нескольких адресов указывайте их через запятую (,).

**5** Выберите параметры сканирования (Формат, Содержимое, Цвет и Разрешение).

**6** Введите код быстрого доступа, а затем нажмите кнопку **Добавить**.

Если ввести код, который уже используется, появится запрос на выбор другого кода.

### Создание кода быстрого доступа для электронной почты с помощью панели управления принтера

**1** На начальном экране выберите:

**Электронная почта >Получатель >** введите адрес электронной почты

Чтобы создать группу получателей, нажмите **Следующий адрес**, а затем введите адрес электронной почты следующего получателя.

**2** Нажмите .



- 3 Введите уникальное имя для кода быстрого доступа, а затем нажмите **Готово**.
- 4 Проверьте правильность кода быстрого доступа, а затем нажмите **ОК**.  
Если код быстрого доступа введен неправильно, нажмите **Отмена**, а затем повторно введите необходимые данные.



## Отправка документа по электронной почте

### Отправка электронной почты с помощью панели управления принтера

- 1 Загрузите исходный документ лицевой стороной вверх, короткой стороной вперед в устройство автоматической подачи или лицевой стороной вниз на стекло экспонирования сканера.  
**Примечание.** Не загружайте открытки, фотографии, небольшие документы, прозрачные пленки, фотобумагу или тонкие листы (например, вырезки из журналов) в устройство автоматической подачи. Их следует помещать на стекло сканера.
- 2 При загрузке документа в устройство автоматической подачи отрегулируйте положение направляющих для бумаги.  
**Примечание.** Убедитесь, что формат оригинала и бумаги для копирования одинаковые. Из-за неверного выбора формата бумаги изображения могут быть обрезаны.
- 3 На начальном экране выберите:  
**Электронная почта >Получатель**
- 4 Введите адрес электронной почты или нажмите , затем введите номер кода быстрого доступа.  
Чтобы ввести дополнительных получателей, нажмите кнопку **Следующий адрес**, а затем введите адрес или код быстрого доступа, который необходимо добавить.  
**Примечание.** Можно также ввести адрес из адресной книги.
- 5 Выберите **Готово >Передать**.

### Передача сообщения электронной почты с использованием кода быстрого доступа

- 1 Загрузите исходный документ лицевой стороной вверх, короткой стороной вперед в УАПД или лицевой стороной вниз на стекло экспонирования сканера.  
**Примечание.** Не загружайте в УАПД почтовые открытки, фотокарточки, документы небольшого формата, прозрачные пленки, фотобумагу и документы на тонкой бумаге (например, вырезки из журналов). Помещайте такие документы на стекло экспонирования сканера.
- 2 При загрузке документа в УАПД отрегулируйте положение направляющих для бумаги.

- 3 Нажмите , введите номер кода быстрого доступа с клавиатуры, затем коснитесь .  
Чтобы ввести дополнительных получателей, нажмите кнопку **Следующий адрес**, а затем введите адрес или код быстрого доступа, который необходимо добавить.
- 4 Нажмите **Передать**.

## Отправление электронной почты с использованием адресной книги

- 1 Загрузите исходный документ лицевой стороной вверх, короткой стороной вперед в устройство автоматической подачи или лицевой стороной вниз на стекло экспонирования сканера.  
**Примечание.** Не загружайте открытки, фотографии, небольшие документы, прозрачные пленки, фотобумагу или тонкие листы (например, вырезки из журналов) в устройство автоматической подачи. Их следует помещать на стекло сканера.
- 2 При загрузке документа в устройство автоматической подачи отрегулируйте положение направляющих для бумаги.
- 3 На начальном экране выберите:  
**Электронная почта >Получатели >  > введите имя получателя > Поиск клавиш быстрого доступа**
- 4 Выберите имена получателей.  
Для ввода дополнительных получателей нажмите **Следующий адрес**, а затем введите требуемый адрес или номер быстрого доступа, либо воспользуйтесь поиском в адресной книге.
- 5 Нажмите **Готово**.

## Настройка параметров электронной почты

### Добавление темы и текста сообщения электронной почты

- 1 Загрузите оригинал документа лицевой стороной вверх, короткой стороной вперед в устройство автоматической подачи или лицевой стороной вниз на стекло экспонирования сканера.  
**Примечание.** Не загружайте открытки, фотографии, небольшие документы, прозрачные пленки, фотобумагу или тонкие листы (например, вырезки из журналов) в устройство автоматической подачи. Их следует помещать на стекло сканера.
- 2 При загрузке документа в устройство автоматической подачи отрегулируйте положение направляющих для бумаги.
- 3 На начальном экране нажмите кнопку **Электронная почта**.
- 4 Введите адрес электронной почты.
- 5 Выберите **Параметры > Тема**.
- 6 Введите тему сообщения электронной почты.
- 7 Выберите **Готово > Сообщение**.

- 8 Введите сообщение электронной почты.
- 9 Нажмите **Готово** > **Передать по электронной почте**.

## Изменение типа выходного файла

- 1 Загрузите оригинал документа в лоток устройства автоматической подачи или на стекло сканера.
- 2 На начальном экране выберите:  
**Электронная почта** > **Получатели** > введите электронный адрес получателя > **Готово** > **Передать как**
- 3 Выберите тип файла, который требуется передать.  
**Примечание.** При выборе Secure PDF дважды появится запрос на ввод пароля.
- 4 Нажмите  > **Передать**.

## Отмена передачи сообщения электронной почты

- Если используется устройство автоматической подачи, нажмите **Отмена задания**, когда отображается сообщение **Сканирование**.
- Если используется стекло сканера, нажмите **Отмена задания**, когда отображается сообщение **Сканирование** или **Сканировать следующую страницу / Завершить задание**.

## Сведения о параметрах электронной почты

### Получатели

Этот параметр позволяет ввести данные о назначении сообщения электронной почты. Можно ввести несколько адресов электронной почты.

### Тема

Этот параметр позволяет ввести строку темы для сообщения электронной почты.

### Сообщение

В это поле можно ввести сообщение, которое будет отправлено вместе с вложенным отсканированным документом.

### Имя файла

Этот параметр позволяет настроить имя файла вложения.

## Формат оригинала

Эта функция открывает экран для выбора формата документов, передаваемых по электронной почте.

- Нажмите кнопку "Формат бумаги", чтобы выбрать формат для функции "Исходный формат". Отобразится экран электронной почты с новыми параметрами.
- Если для параметра "Формат оригинала" установлено значение "Смешанный формат", можно скопировать оригинал, страницы которого имеют разный формат.

## Разрешение

При помощи разрешения производится настройка качества сообщений электронной почты. Увеличение разрешения приводит к увеличению размера передаваемого по электронной почте файла и длительности сканирования исходного документа. Уменьшение разрешения приводит к уменьшению размера передаваемого по электронной почте файла.

## Цветное

С помощью этого параметра задается цвет отсканированного изображения. Нажмите для включения или отключения цветного режима.

## Содержимое

Данный параметр позволяет задать тип и источник содержимого оригинала.

Выберите тип содержимого - текст, текст/фото, фото или графика.

- **Текст** — Выбирается, если содержимое оригинала в основном состоит из текста или штриховой графики.
- **Графика** — Выбирается, если содержимое оригинала в основном состоит из деловой графики, например, круговые и столбиковые диаграммы, анимация.
- **Текст/фото** — Выбирается, если содержимое оригинала состоит из текста, графики и фотографий.
- **Фото** — Выбирается, если содержимое оригинала в основном состоит из фотографий или изображений.

Выберите источник содержимого - цветная лазерная печать, ч/б лазерная печать, струйная печать, фото/пленка, журнал, газета, типографская печать или другое.

- **Цветная лазерная печать** — Выбирается, если оригинал распечатан на цветном лазерном принтере.
- **Ч/б лазерная печать** — Выбирается, если оригинал распечатан на монохромном лазерном принтере.
- **Струйная печать** — Выбирается, если оригинал распечатан на струйном принтере.
- **Фото/пленка** — Выбирается, если оригинал является фотографией с пленки.
- **Журнал** — Выбирается, если оригинал взят из журнала.
- **Газета** — Выбирается, если оригинал взят из газеты.
- **Типографская печать** — Выбирается, если оригинал напечатан типографским способом.
- **Другое** — Выбирается, если оригинал напечатан другим способом.

## Плотность

С помощью этого параметра можно настроить, насколько светлыми или темными должны быть сканированные документы по отношению к оригиналу документа.

## Передать как

Данный параметр позволяет задать тип выходного файла для отсканированного изображения.

Выберите один из следующих параметров:

- **PDF** — используется для создания одного файла с несколькими страницами. Его можно отправить как защищенный (Secure PDF) или сжатый файл.
- **TIFF** — используется для создания нескольких файлов или единого файла. Если в меню "Настройка" встроенного веб-сервера отключить параметр "Многостраничный TIFF", тогда каждая страница в формате TIFF будет сохраняться в отдельный файл. Обычно размер TIFF-файла превышает размер соответствующего JPEG-файла.
- **JPEG** — используется для создания и вложения отдельного файла для каждой страницы исходного документа.
- **XPS** — используется для создания одного файла XPS с несколькими страницами.
- **RTF** — используется для создания файла с возможностью редактирования.
- **TXT** — используется для создания текстового файла в кодировке ASCII без форматирования.

## Параметры страницы

В этой группе можно изменить следующие параметры: «Стороны (двусторонняя печать)», «Ориентация» и «Прошивка»

- **Стороны (двусторонняя печать)** – указание типа оригинала документа: односторонний (распечатан на одной стороне) или двусторонний (распечатан на обеих сторонах). С помощью этого параметра также определяется, что необходимо отсканировать для вложения в сообщение электронной почты.
- **Ориентация** – указание ориентации оригинального документа с последующим изменением параметров **Стороны** и **Прошивка** в соответствии с ориентацией.
- **Прошивка** – указание стороны переплета оригинала документа: длинная или короткая.

## Предварительный просмотр сканирования

При использовании этого параметра первая страница изображения отображается до добавления в сообщение электронной почты. По завершении сканирования первой страницы процесс приостанавливается и отображается экран предварительного просмотра изображения.

## Расширенные функции

При нажатии этой кнопки отображается экран, в котором можно изменить следующие параметры:

- **Дополнительные параметры обработки изображений** — Служит для регулировки параметров перед отправкой по электронной почте: "Удаление фона", "Цветовой баланс", "Выпадение цвета", "Контрастность", "Качество JPEG", "Зеркальное отражение", "Негатив", "Сканировать от края до края", "Затенение деталей", "Резкость" и "Температура".
- **Пользовательское задание** — Служит для объединения нескольких заданий сканирования в единое задание.
- **Очистка краев** — Служит для удаления пятен либо фрагментов изображения или текста вдоль краев документа. Предусмотрены режим очистки одинакового пространства со всех четырех сторон и режим очистки определенной стороны. С помощью команды "Очистка краев" удаляются все данные внутри выбранной области сканированного изображения.
- **Журнал передачи** — Служит для печати журнала передачи или протокола ошибок передачи.

## Работа с факсом

**Примечание.** Функция факса недоступна на некоторых моделях принтера.

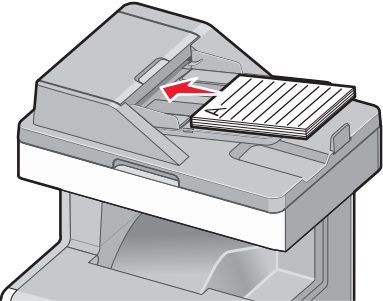
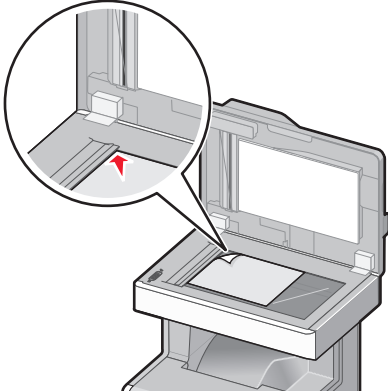
Устройство автоматической подачи документов (УАП)	Стекло экспонирования сканера
	
<p>При работе с многостраничными документами рекомендуется использовать УАПД.</p>	<p>Для отдельных страниц, документов небольшого формата (например, почтовых открыток или фотографий), прозрачных пленок или документов на тонкой бумаге (например, вырезки из журналов) рекомендуется использовать стекло экспонирования сканера.</p>

## Подготовка принтера к работе в режиме факса

**⚠ ВНИМАНИЕ-ОПАСНОСТЬ ПОРАЖЕНИЯ ТОКОМ:** Не работайте с факсом во время грозы. Не устанавливайте устройство, не работайте с факсом и не выполняйте никаких электрических или кабельных соединений (питания или телефонной линии) во время грозы.

**Примечания.**

- В некоторых странах и регионах следующие методы подключения могут оказаться не применимыми.
- Во время начальной настройки принтера снимите метку с тех функций, которые планируете настроить позже, например "Факс", затем нажмите **Продолжить**.
- Световой индикатор мигает красным, если функция передачи факса включена, но настроена не полностью.

**ПРЕДУПРЕЖДЕНИЕ. Возможность повреждения:** Не дотрагивайтесь до кабелей или принтера в области, отмеченной белым, во время приема или передачи факсов.

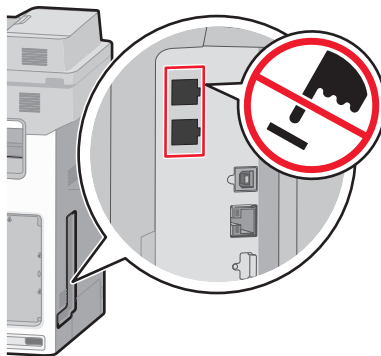

## Первоначальная настройка факса

Во многих странах существует требование, чтобы на всех исходящих факсах в верхнем или нижнем полях каждой передаваемой страницы или на первой странице из передаваемого набора содержалась следующая информация: название станции (идентификатор предприятия, другого подразделения или лица, отправляющего сообщение) и номер станции (номер телефона передающего факсимильного аппарата, предприятия, другого подразделения или лица).

Для ввода данных настройки факса используйте панель управления принтера или войдите на встроенный веб-сервер, используя обозреватель, и войдите в меню “Настройка”.

**Примечание.** Если протокол TCP/IP не настроен, то для ввода данных настройки факса необходимо использовать панель управления принтера.

## Использование панели управления принтера для настройки факса

При первом включении принтера после того, как он был длительное время выключен, отображается серия экранов запуска. Если на принтере имеется функция факса, появится следующий экран:

Имя факса или имя станции

Номер факса или номер станции

- 1 Когда появится надпись **Имя факса** или **Имя станции**, введите имя, которое должно распечатываться на всех исходящих факсах.
- 2 После ввода имени факса или имени станции нажмите **Отправить**.
- 3 Когда появится поле **Номер факса** или **Номер станции**, введите номер факса принтера.
- 4 После ввода номера факса или номера станции нажмите **Отправить**.

## Использование встроенного веб-сервера для настройки факса

- 1 В поле адреса в обозревателе введите IP-адрес принтера.

Если IP-адрес принтера неизвестен, можно выполнить следующее.

- Просмотреть IP-адрес на панели управления принтера в разделе TCP/IP в меню “Сети/Порты”.
- Распечатать страницу настроек сети или страницы настроек меню и найти IP-адрес в разделе TCP/IP.

- 2 Щелкните **Параметры > Параметры факса > Настройка аналогового факса**.

- 3 В поле “Имя факса” или “Имя станции” введите имя, которое должно распечатываться на всех исходящих факсах.



4 В поле “Номер факса” или “Номер станции” введите номер факса принтера.

5 Нажмите кнопку **Отправить**.

## Выбор типа подключения факса

### Примечания.

- Принтер - это аналоговое устройство, которое работает лучше всего, будучи подключенным к розетке телефонной сети. Другие устройства (например, телефон или автоответчик) можно успешно подключать через принтер, следуя инструкциям по установке.
- Если необходимо использовать цифровое подключение, например линию ISDN, DSL или ADSL, потребуется устройство сторонних поставщиков (например, фильтр DSL). Чтобы получить фильтр DSL, обратитесь к своему поставщику услуг DSL. Фильтр DSL удаляет цифровой сигнал на телефонной линии, который может препятствовать нормальной работе факса принтера.
- Принтер *необязательно* подключать к компьютеру, но для отправки и получения факсов его *потребуется* подключить к аналоговой телефонной линии.

Оборудование и услуги	Настройка соединения факса
Прямое подключение к телефонной линии.	См. раздел <a href="#">«Подключение к аналоговой телефонной линии» на стр. 121.</a>
Подключение к линии Digital Subscriber Line (DSL или ADSL).	См. раздел <a href="#">«Подключение к услуге DSL» на стр. 122.</a>
Подключение к УАТС или системе ISDN (Integrated Services Digital Network).	См. раздел <a href="#">«Подключение к УАТС или системе ISDN» на стр. 122.</a>
Использование услуги "Отличительный звонок".	См. раздел <a href="#">«Подключение к услуге специального звонка» на стр. 123.</a>
Подключение к адаптеру, используемому в вашей области.	См. раздел <a href="#">«Подключение к адаптеру для вашей страны или региона» на стр. 123.</a>

## Подключение к аналоговой телефонной линии

Если для вашего телефонного оборудования используется телефонная линия как в США (RJ11), выполните следующие действия для подключения оборудования:

- 1 Подсоедините один разъем телефонного кабеля, прилагаемого к принтеру, к порту LINE  принтера.
- 2 Подключите другой разъем телефонного кабеля к исправной аналоговой телефонной розетке.

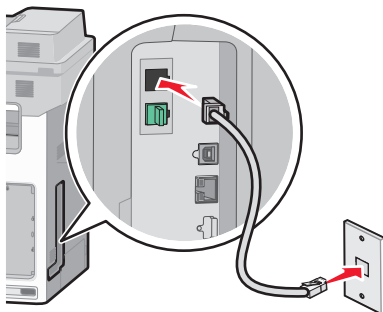

## Подключение к услуге DSL

После подписки на услугу DSL обратитесь к поставщику DSL для получения фильтра DSL и телефонного кабеля, а затем выполните следующие действия для подключения оборудования:

- 1 Подсоедините один разъем телефонного кабеля, прилагаемого к принтеру, к порту LINE  принтера.
- 2 Подключите другой разъем телефонного кабеля к фильтру DSL.  
**Примечание.** Фильтр DSL может выглядеть не так, как показано на рисунке.
- 3 Подсоедините кабель фильтра DSL к исправной телефонной розетке.

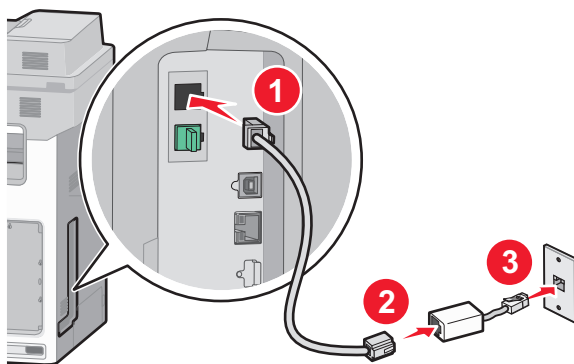

## Подключение к УАТС или системе ISDN

Если используется УАТС, преобразователь ISDN или терминальный адаптер, выполните следующие действия для подключения оборудования:

- 1 Подсоедините один разъем телефонного кабеля, прилагаемого к принтеру, к порту LINE  принтера.
- 2 Подключите другой разъем телефонного кабеля к порту, предназначенному для подключения факса и телефона.

### Примечания.

- Убедитесь в том, что терминальный адаптер настроен на правильный тип коммутации для вашего региона.
- В зависимости от назначения порта ISDN, возможно, потребуется подключиться к определенному порту.
- При использовании УАТС убедитесь в том, что сигнал ожидания вызова отключен.
- При использовании УАТС перед набором номера факса наберите префикс выхода на внешнюю линию.
- Для получения дополнительных сведений об использовании факса с УАТС см. документацию, прилагаемую к УАТС.

## Подключение к услуге специального звонка

Ваш поставщик услуг телефонной связи может предоставлять услугу отличительного звонка. Эта услуга позволяет использовать несколько номеров телефона на одной телефонной линии, причем у каждого номера телефона имеется свой отличительный шаблон звонка. Это может быть полезно для того, чтобы различать голосовые вызовы и вызовы факса. Если имеется подписка на услугу отличительного звонка, выполните следующие действия для подключения оборудования:

- 1 Подсоедините один разъем телефонного кабеля, прилагаемого к принтеру, к порту LINE  принтера.
- 2 Подключите другой разъем телефонного кабеля к исправной аналоговой телефонной розетке.

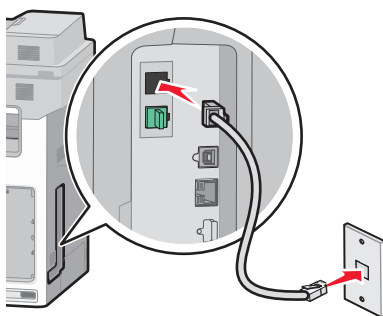

- 3 Измените настройку отличительного звонка в соответствии с шаблоном звонка, на который должен отвечать принтер.

**Примечание.** Заводская настройка по умолчанию для отличительных звонков – **Вкл.**

Позволяет принтеру отвечать на вызовы с одиночным, двойным и тройным шаблонами звонка.

- a На начальном экране выберите:



> **Настройка** > **Параметры факса** > **Параметры аналогового факса** > **Отличительные звонки**

- b Выберите параметр шаблона, который требуется изменить, а затем нажмите **Отправить**.

## Подключение к адаптеру для вашей страны или региона

В следующих странах или регионах может потребоваться специальный адаптер для подключения телефонного кабеля к исправной стенной телефонной розетке:

### Страна/регион

- Австрия
- Новая Зеландия
- Кипр
- Нидерланды
- Дания
- Норвегия
- Финляндия
- Португалия
- Франция
- Швеция
- Германия
- Швейцария
- Ирландия
- Великобритания
- Италия

Для некоторых стран или регионов адаптер телефонной линии входит в комплект поставки принтера. Используйте этот адаптер для подключения к принтеру автоответчика, телефона или другого телекоммуникационного оборудования.

- 1 Подсоедините один разъем телефонного кабеля, прилагаемого к принтеру, к порту LINE  принтера
- 2 Подключите другой разъем телефонного кабеля к адаптеру, а затем подсоедините адаптер к исправной стенной телефонной розетке.

**Примечание.** Телефонный адаптер может отличаться от того, что показан на рисунке. Он должен подходит к стенной розетке, используемой в вашей стране.

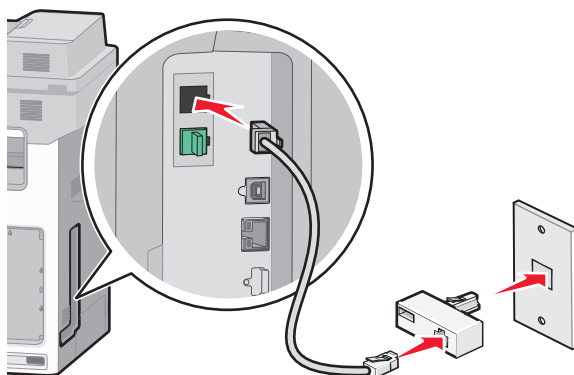

## Настройка имени и номера исходящего факса или станции

- 1 В поле адреса в обозревателе введите IP-адрес принтера.  
Если IP-адрес принтера неизвестен, можно выполнить следующее.
  - Просмотреть IP-адрес на панели управления принтера в разделе TCP/IP в меню “Сети/Порты”.
  - Распечатать страницу настроек сети или страницы настроек меню и найти IP-адрес в разделе TCP/IP.
- 2 Щелкните **Параметры > Параметры факса > Настройка аналогового факса.**
- 3 В поле “Имя факса” или “Имя станции” введите имя, которое должно распечатываться на всех исходящих факсах.
- 4 В поле “Номер факса” или “Номер станции” введите номер факса принтера.
- 5 Нажмите кнопку **Отправить.**

## Установка даты и времени

Можно настроить дату и время, чтобы они указывались на каждом отправляемом факсе. В случае прекращения подачи питания, возможно, дату и время потребуется настроить снова.

- 1 В поле адреса в обозревателе введите IP-адрес принтера.  
Если IP-адрес принтера неизвестен, можно:
  - Просмотреть IP-адрес на панели управления принтера в разделе TCP/IP в меню “Сети/Порты”.
  - Распечатать страницу настроек сети или страницы настроек меню и найти IP-адрес в разделе TCP/IP.

- 2 Выберите **Безопасность > Установка даты и времени**.
- 3 В поле “Установка даты и времени” введите текущую дату и время.
- 4 Нажмите кнопку **Отправить**.

**Примечание.** Рекомендуется использовать сетевое время.

## Настройка принтера с учетом перехода на летнее время

Можно настроить автоматический перевод часов принтера на летнее время.

- 1 Откройте веб-обозреватель и в поле адреса введите IP-адрес принтера.

### Примечания.

- IP-адрес принтера указан на начальном экране принтера. IP-адрес отображается в виде четырех наборов цифр, разделенных точками, например 123.123.123.123.
- Если используется прокси-сервер, временно отключите его, чтобы обеспечить правильную загрузку веб-страницы.

- 2 Нажмите **Настройки > Безопасность > Установка даты и времени**.
- 3 Установите флажок **Автоматический переход на летнее время**.
- 4 В разделе “Настройка часового пояса пользователя” выберите даты перехода на летнее и зимнее время.
- 5 Нажмите **Отправить**.

## Создание кодов быстрого доступа

### Создание кода быстрого доступа для назначения факса с использованием Embedded Web Server

Вместо ввода номера телефона получателя факса полностью на панели управления принтера при каждой отправке факса можно создать постоянное назначение факса и назначить код быстрого доступа. Код быстрого доступа можно создать для одного номера факса или для группы номеров факсов.

- 1 В поле адреса в обозревателе введите IP-адрес принтера.  
Если IP-адрес принтера неизвестен, можно выполнить следующее.
  - Просмотреть IP-адрес на панели управления принтера в разделе TCP/IP в меню “Сети/Порты”.
  - Распечатать страницу настроек сети или страницы настроек меню и найти IP-адрес в разделе TCP/IP.
- 2 Выберите **Настройка > Управление кодами быстрого доступа > Настройка кодов быстрого доступа для факса**.

**Примечание.** Может потребоваться ввести пароль. Если вам не назначили имя пользователя и пароль, обратитесь к представителю службы поддержки.

- 3 Введите уникальное имя для кода быстрого доступа, а затем введите номер факса.  
Чтобы создать код быстрого доступа для нескольких номеров, введите номера факса для группы.  
**Примечание.** Номера факсов в группе необходимо указывать через точку с запятой (;).
- 4 Назначьте код быстрого доступа.  
Если ввести код, который уже используется, появится запрос на выбор другого кода.
- 5 Нажмите кнопку **Добавить**.

## Создание кода быстрого доступа для назначения факса с использованием панели управления принтера

- 1 На начальном экране нажмите **Факс**, затем введите номер факса.  
Для создания группы номеров факсов нажмите **След. номер**, а затем введите следующий номер факса.
- 2 Нажмите .
- 3 Введите уникальное имя для кода быстрого доступа, а затем нажмите **Готово**.
- 4 Проверьте правильность ввода имени и кода быстрого доступа, а затем нажмите **ОК**.  
Если имя или код введены неправильно, нажмите **Отмена**, а затем повторно введите необходимые данные.

## Передача факса

### Отправка факса с помощью панели управления принтера

- 1 Загрузите исходный документ лицевой стороной вверх, короткой стороной вперед в устройство автоматической подачи или лицевой стороной вниз на стекло экспонирования сканера.  
**Примечание.** Не загружайте открытки, фотографии, небольшие документы, прозрачные пленки, фотобумагу или тонкие листы (например, вырезки из журналов) в устройство автоматической подачи. Их следует помещать на стекло сканера.
- 2 При загрузке документа в устройство автоматической подачи отрегулируйте положение направляющих для бумаги.
- 3 На начальном экране нажмите **Факс**.
- 4 Введите номер или номер быстрого доступа с помощью сенсорного экрана или клавиатуры.  
Чтобы добавить получателей, нажмите кнопку **Следующий номер**, а затем введите номер телефона или код быстрого доступа получателя, или выполните поиск в адресной книге.  
**Примечание.** Для добавления в номер факса паузы при наборе нажмите кнопку . Для обозначения паузы при наборе в поле «Отправить факс» отображается запятая. Эта функция удобна в том случае, если сначала требуется набрать номер внешней линии.
- 5 Нажмите **Передать факс**.

## Передача факса с компьютера

Параметр факсимильной связи драйвера принтера позволяет отправить задание печати на принтер, которые отправить его на факс. Дополнительное устройство факса работает как обычный факсимильный аппарат, однако управление осуществляется с помощью драйвера принтера, а не панели управления принтера.

- 1 Открыв документ, выберите **Файл >Печать**.
- 2 Выберите принтер, затем нажмите **Свойства, Настройки, Параметры** или **Настройка**.
- 3 Выберите:  
вкладка **Факс >Разрешить использование факса**
- 4 Введите номер или номера факсов получателей в поле «Номера факсов».  
**Примечание.** Номера факсов можно вводить вручную или с помощью функции телефонного справочника.
- 5 При необходимости введите префикс в поле «Префикс набора».
- 6 Выберите соответствующий формат бумаги и ориентацию страницы.
- 7 При необходимости передачи титульной страницы, выберите **Включить в факс титульный лист** и введите соответствующую информацию.
- 8 Выберите **ОК**.

### Примечания.

- Функцию факса можно использовать только с драйвером PostScript или универсальным драйвером факса. Подробнее об установке этих драйверов см. компакт-диск *Программное обеспечение и документация*.
- Функция факса должна быть настроена и включена в драйвере PostScript на вкладке конфигурации, чтобы ее можно было использовать.
- Если установлен флажок **Всегда отображать параметры до отправки факса**, будут отображаться данные получателя перед отправкой факса для проверки. Если флажок снят, то при нажатии кнопки **ОК** на вкладке «Факс» документ в очереди будет отправлен автоматически как факс.

## Передача с использованием кодов быстрого доступа

Коды быстрого доступа для факса по функциональному назначению можно сравнить с номерами быстрого набора, сохраняемые в памяти телефона или факсимильного аппарата. Код быстрого доступа (1–99999) может быть назначен для одного или нескольких получателей.

- 1 Загрузите исходный документ лицевой стороной вверх, короткой стороной вперед в УАПД или лицевой стороной вниз на стекло экспонирования сканера.  
**Примечание.** Не загружайте в УАПД почтовые открытки, фотокарточки, документы небольшого формата, прозрачные пленки, фотобумагу и документы на тонкой бумаге (например, вырезки из журналов). Помещайте такие документы на стекло экспонирования сканера.
- 2 При загрузке документа в УАПД отрегулируйте положение направляющих для бумаги.

3 Нажмите , а затем с помощью клавиатуры введите код быстрого доступа.

4 Нажмите **Передать факс**.

## Передача факса с использованием адресной книги

При помощи адресной книги можно искать по закладкам и серверам с сетевыми каталогами.

**Примечание.** Если функция адресной книги отключена, обратитесь к системному администратору.

1 Загрузите исходный документ лицевой стороной вверх, короткой стороной вперед в устройство автоматической подачи или лицевой стороной вниз на стекло экспонирования сканера.

### Примечания.

- При загрузке документа в устройство автоматической подачи отрегулируйте положение направляющих для бумаги.
- Не загружайте открытки, фотографии, небольшие документы, прозрачные пленки, фотобумагу или тонкие листы (например, вырезки из журналов) в устройство автоматической подачи. Их следует помещать на стекло сканера.

2 На начальном экране выберите:

**Факс** > 

3 Выберите **Обзор кодов быстрого доступа** или с помощью виртуальной клавиатуры введите имя (полностью или частично) абонента, номер факса которого требуется найти.

**Примечание.** Не пытайтесь выполнять поиск сразу нескольких имен.

4 Выберите имя абонента, которому необходимо отправить факс, а затем нажмите **Готово** > **Передать по факсу**.

## Настройка параметров факса

### Изменение разрешения факса

Задание значения разрешения производится в диапазоне от "Стандартное" (наивысшая скорость) до "Сверхвысокое" (наименьшая скорость, наивысшее качество).

1 Загрузите исходный документ лицевой стороной вверх, короткой стороной вперед в УАПД или лицевой стороной вниз на стекло экспонирования сканера.

**Примечание.** Не загружайте в УАПД почтовые открытки, фотокарточки, документы небольшого формата, прозрачные пленки, фотобумагу и документы на тонкой бумаге (например, вырезки из журналов). Помещайте такие документы на стекло экспонирования сканера.

2 При загрузке документа в УАПД отрегулируйте положение направляющих для бумаги.

3 На начальном экране выберите:

**Факс** > введите номер факса > **Параметры**



- 4 В области "Разрешение" с помощью стрелок выберите необходимо разрешение.
- 5 Нажмите **Передать факс**.

## Осветление или затемнение факса

- 1 Загрузите оригинал документа лицевой стороной вверх, короткой стороной вперед в устройство автоматической подачи или лицевой стороной вниз на стекло экспонирования сканера.  
**Примечание.** Не загружайте открытки, фотографии, небольшие документы, прозрачные пленки, фотобумагу или тонкие листы (например, вырезки из журналов) в устройство автоматической подачи. Их следует помещать на стекло сканера.
- 2 При загрузке документа в устройство автоматической подачи отрегулируйте положение направляющих для бумаги.
- 3 На начальном экране выберите:  
**Факс > введите номер факса > Параметры**
- 4 В области "Плотность" с помощью стрелок настройте плотность печати факса.
- 5 Нажмите кнопку **Передать по факсу**.

## Передача факса в назначенное время

- 1 Загрузите оригинал документа лицевой стороной вверх, короткой стороной вперед в устройство автоматической подачи или лицевой стороной вниз на стекло экспонирования сканера.  
**Примечание.** Не загружайте открытки, фотографии, небольшие документы, прозрачные пленки, фотобумагу или тонкие листы (например, вырезки из журналов) в устройство автоматической подачи. Их следует помещать на стекло сканера.
- 2 При загрузке документа в устройство автоматической подачи отрегулируйте положение направляющих для бумаги.
- 3 На начальном экране выберите:  
**Факс > введите номер факса > Параметры > Дополнительные параметры > Отложенная передача**  
**Примечание.** Если для параметра "Режим факса" установлено значение "Факс-сервер", то кнопка "Отложенная передача" отображаться не будет. Факсы, ожидающие передачи, указываются в разделе "Очередь факсов".
- 4 Нажмите стрелки, чтобы настроить время отправки факса.  
Время увеличивается или уменьшается с шагом 30 минут. Если отображается текущее время, стрелка влево недоступна.
- 5 Нажмите кнопку **Передать по факсу**.  
**Примечание.** Документ будет отсканирован и отправлен по факсу в запланированное время.

## Просмотр журнала факсов

- 1 В поле адреса в обозревателе введите IP-адрес принтера.

Если IP-адрес принтера неизвестен, можно выполнить следующее.

- Просмотреть IP-адрес на панели управления принтера в разделе TCP/IP в меню “Сети/Порты”.
- Распечатать страницу настроек сети или страницы настроек меню и найти IP-адрес в разделе TCP/IP.

**2** Щелкните **Параметры > Отчеты > Журнал заданий факсимильной связи** или **Журнал вызовов факсимильной связи**.

## Блокировка нежелательных факсов

**1** В поле адреса в обозревателе введите IP-адрес принтера.

Если IP-адрес принтера неизвестен, можно выполнить следующее.

- Просмотреть IP-адрес на панели управления принтера в разделе TCP/IP в меню “Сети/Порты”.
- Распечатать страницу настроек сети или страницы настроек меню и найти IP-адрес в разделе TCP/IP.

**2** Щелкните **Параметры > Параметры факса > Настройка аналогового факса > Блокировка неопознанных факсов**.

**Примечания.**

- С помощью данного параметра блокируются все входящие факсы, для которых указан частный шаблон АОН или не указано имя станции факса.
- В поле “Список запрещенных факсов” введите номера телефонов или названия станций факсов определенных абонентов, которых необходимо заблокировать.

## Отмена исходящего факса

### Отмена факса во время сканирования исходного документа

- Если используется устройство автоматической подачи, нажмите **Отмена задания**, когда отображается сообщение **Сканирование...**
- Если используется стекло сканера, нажмите **Отмена задания**, когда отображается сообщение **Сканирование...** или **Сканировать следующую страницу / Завершить задание**.

### Отмена факса после того, как исходный документ отсканирован в память

**1** На начальном экране нажмите **Отмена заданий**.

Отобразится экран отмены заданий.

**2** Нажмите одно или несколько заданий, которые требуется отменить.

На экране отображаются только три задания - нажимайте стрелку "вниз" для прокрутки списка заданий, а затем нажмите задание, которое требуется отменить.

**3** Нажмите **Удаление выбранных заданий**.

Отобразится экран удаления выбранных заданий, выбранные задания удаляются, затем отображается начальный экран.

## Сведения о параметрах факсимильной передачи

### Содержимое

Данный параметр позволяет задать тип и источник содержимого оригинала.

Выберите тип содержимого - текст, текст/фото, фото или графика.

- **Текст** — Выбирается, если содержимое оригинала в основном состоит из текста или штриховой графики.
- **Графика** — Выбирается, если содержимое оригинала в основном состоит из деловой графики, например, круговые и столбиковые диаграммы, анимация.
- **Текст/фото** — Выбирается, если содержимое оригинала состоит из текста, графики и фотографий.
- **Фото** — Выбирается, если содержимое оригинала в основном состоит из фотографий или изображений.

Выберите источник содержимого - цветная лазерная печать, ч/б лазерная печать, струйная печать, фото/пленка, журнал, газета, типографская печать или другое.

- **Цветная лазерная печать** — Выбирается, если оригинал распечатан на цветном лазерном принтере.
- **Ч/б лазерная печать** — Выбирается, если оригинал распечатан на монохромном лазерном принтере.
- **Струйная печать** — Выбирается, если оригинал распечатан на струйном принтере.
- **Фото/пленка** — Выбирается, если оригинал является фотографией с пленки.
- **Журнал** — Выбирается, если оригинал взят из журнала.
- **Газета** — Выбирается, если оригинал взят из газеты.
- **Типографская печать** — Выбирается, если оригинал напечатан типографским способом.
- **Другое** — Выбирается, если оригинал напечатан другим способом.

### Разрешение

Этот параметр позволяет улучшить качество изображения при сканировании документа, передаваемого по факсимильной связи. Если выполняется отправка по факсу фотографии, рисунка с тонкими линиями или документа с мелким текстом, увеличьте значение разрешения. При этом увеличится время сканирования и улучшится качество передаваемого факса.

- **Стандартное** — подходит для большинства документов
- **Высокое 200 точек/дюйм** — рекомендуется для документов с мелким шрифтом
- **Сверхвысокое 300 точек/дюйм** — рекомендуется для оригиналов с мелкими деталями
- **Наивысшее 600 точек/дюйм** — рекомендуется для документов с рисунками или фотографиями

**Примечание.** Варианты **Высокое 200 точек/дюйм** и **Сверхвысокое 300 точек/дюйм** отображаются при выборе цветной печати.

### Плотность

Данная функция позволяет задать уровень осветления или затемнения факсов по отношению к оригиналу документа.

## Цветная

С помощью этого параметра разрешается или запрещается отправка цветных факсов.

## Параметры страницы

Этот параметр позволяет изменять настройки сторон (Дуплекс), ориентации и сшивания.

- **Стороны (Дуплекс)** — Указание режима одностороннего или двустороннего (отпечатанного на обеих сторонах листа) оригинала документа. Этим параметром также определяются сканируемые страницы для включения в факс.
- **Ориентация** — Указание ориентации оригинала документа, затем соответственно меняются параметры "Стороны" и "Сшивание".
- **Сшивание** — Указание стороны сшивания, по длинной или по короткой.

## Предварительный просмотр сканирования

При использовании этого параметра первая страница изображения отображается до добавления в факс. По завершении сканирования первой страницы процесс приостанавливается и отображается экран предварительного просмотра изображения.

## Отложенная передача

Позволяет отправить факс позже (в назначенное время/дату).

1 Настройка факса.

2 На начальном экране выберите:

**Отложенная передача** > введите требуемое время и дату передачи факса > **Готово**

**Примечание.** Если в назначенное для передачи факса время принтер будет выключен, факс будет отправлен при последующем включении принтера.

Режим отложенной передачи особенно полезен при передаче факсов на линиях, не доступных в определенные часы, или для отправки факса во время действия льготного тарифа.

## Расширенные функции

При нажатии кнопки "Расширенные функции" отображается экран, в котором можно изменить следующие параметры:

- **Дополнительные параметры обработки изображений** — Служит для регулировки параметров перед отправкой по факсу: "Удаление фона", "Цветовой баланс", "Контрастность", "Зеркальное отражение", "Негатив", "Сканировать от края до края", "Затенение деталей", "Резкость" и "Температура".
- **Пользовательское задание** — Служит для объединения нескольких заданий сканирования в единое задание.

- **Очистка краев** — Служит для удаления пятен либо фрагментов изображения или текста вдоль краев документа. Предусмотрены режим очистки одинакового пространства со всех четырех сторон и режим очистки определенной стороны. С помощью команды "Очистка краев" удаляются все данные внутри выбранной области сканированного изображения.
- **Журнал передачи** — Служит для печати журнала передачи или протокола ошибок передачи.

## Откладывание и пересылка факсов

### Откладывание факсов

Данный режим позволяет задерживать печать принятых факсов до тех пор, пока факсы не будут разблокированы. Разблокирование отложенных факсов можно произвести вручную или в запланированный день и час.

- 1 Откройте веб-обозреватель и в поле адреса введите IP-адрес принтера.

#### Примечания.

- IP-адрес принтера указан на начальном экране принтера. IP-адрес отображается в виде четырех наборов цифр, разделенных точками, например 123.123.123.123.
- Если используется прокси-сервер, временно отключите его, чтобы обеспечить правильную загрузку веб-страницы.

- 2 Нажмите **Параметры >Параметры факса >Настройка аналогового факса >Отложенные факсы**.

- 3 В меню "Режим отложенной факсимильной связи" выберите один из следующих параметров:

- **Выкл.**
- **Всегда включено**
- **Ручная подача**
- **"Плановый"**

- 4 Если выбран параметр "По расписанию", выполните следующие действия:

**а** Нажмите **Планировать откладывание факсов**.

**б** В меню "Действие" выберите **Отложенные факсы**.

**в** В меню "Время" выберите время, когда необходимо отправить отложенные факсы.

**г** В меню "Дни" выберите день, когда необходимо отправить отложенные факсы.

- 5 Нажмите **Добавить**.

### Переадресация факса

Этот параметр позволяет распечатывать и пересылать принятые факсы на указанный номер факса, адрес электронной почты, сервер FTP или сервер LDSS.

- 1 В поле адреса в обозревателе введите IP-адрес принтера.

Если IP-адрес принтера неизвестен, можно выполнить следующее.

- Просмотреть IP-адрес на панели управления принтера в разделе TCP/IP в меню “Сети/Порты”.
- Распечатать страницу настроек сети или страницы настроек меню и найти IP-адрес в разделе TCP/IP.

**2** Щелкните **Параметры > Параметры факса**.

**3** В меню “Переадресация факсов” выберите один из следующих параметров:

- **Печать**
- **Печать и пересылка**
- **Переадресация**

**4** В меню “Переслать” выберите один из следующих параметров:

- **Факс**
- **Эл. почта**
- **FTP**
- **LDSS**
- **eSF**

**5** В поле “Переслать на код быстрого доступа” введите код быстрого доступа для номера, на который необходимо переслать факс.

**Примечание.** Этот код быстрого доступа должен быть действительным для параметра, выбранного в меню “Переслать”.

**6** Нажмите кнопку **Отправить**.

# Сканирование

## Использование функции сканирования в сеть

Функция "Сканирование в сетевое расположение" позволяет отправлять отсканированные документы по сети в заданное специалистом по обслуживанию системы местоположение. После настройки в сети папок назначения (общих сетевых папок) необходимо установить и настроить приложение на соответствующих принтерах при помощи встроенного веб-сервера. Подробнее см. [«Настройка функции сканирования в сетевое расположение» на стр. 22.](#)

## Сканирование с передачей по адресу FTP

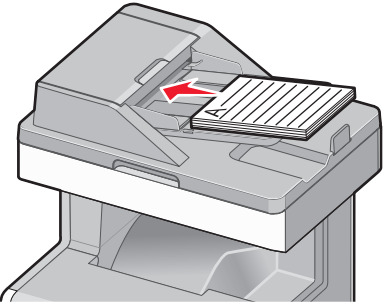
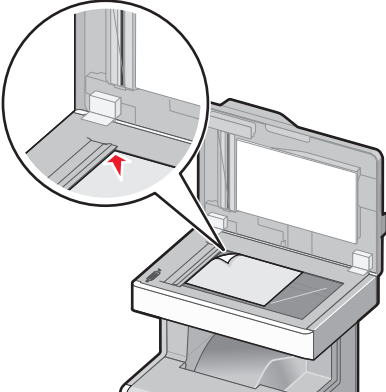
Устройство автоматической подачи документов (УАП)	Стекло экспонирования сканера
	
<p>При работе с многостраничными документами рекомендуется использовать УАПД.</p>	<p>Для отдельных страниц, документов небольшого формата (например, почтовых открыток или фотографий), прозрачных пленок или документов на тонкой бумаге (например, вырезки из журналов) рекомендуется использовать стекло экспонирования сканера.</p>

Предусмотрено сканирование документов с непосредственной передачей их на сервер FTP. Одновременно можно использовать только один адрес FTP.

После настройки адреса FTP специалистом по обслуживанию системы этот адрес становится доступным в виде номера кода быстрого доступа или попадает в список профилей, открываемый с помощью значка "Отложенные задания".

## Создание кодов быстрого доступа

Вместо того, чтобы каждый раз при передаче документа на сервер FTP вводить с панели управления полный адрес FTP, можно создать постоянный адрес назначения FTP и присвоить ему номер кода быстрого доступа.

### Создание кода быстрого выбора FTP с использованием встроенного веб-сервера

- 1 В поле адреса в обозревателе введите IP-адрес принтера.  
Если IP-адрес принтера неизвестен, можно выполнить следующее.
  - Просмотреть IP-адрес на панели управления принтера в разделе TCP/IP в меню “Сети/Порты”.
  - Распечатать страницу настроек сети или страницы настроек меню и найти IP-адрес в разделе TCP/IP.
- 2 Выберите **Настройка**.
- 3 В разделе “Другие параметры” выберите **Управление кодами быстрого доступа**.  
**Примечание.** Может потребоваться ввести пароль. Если вам не назначили имя пользователя и пароль, обратитесь к представителю службы поддержки.
- 4 Выберите **Настройка кодов быстрого доступа** для FTP.
- 5 Введите соответствующие данные.
- 6 Введите код быстрого доступа.  
Если ввести код, который уже используется, появится запрос на выбор другого кода.
- 7 Нажмите кнопку **Добавить**.

### Создание кода быстрого доступа для FTP с помощью сенсорного экрана

- 1 На начальном экране выберите:  
**FTP** > введите адрес FTP >  > введите имя для кода быстрого доступа > **Готово**
- 2 Проверьте правильность ввода имени и кода быстрого доступа, а затем нажмите **ОК**. Если имя или код введены неправильно, нажмите **Отмена**, а затем повторно введите необходимые данные.  
Если ввести код, который уже используется, появится запрос на выбор другого кода.
- 3 Нажмите **Отправить**.



## Сканирование с передачей по адресу FTP

### Сканирование на сайт FTP с помощью панели управления принтера

- 1 Загрузите исходный документ лицевой стороной вверх, короткой стороной вперед в устройство автоматической подачи или лицевой стороной вниз на стекло экспонирования сканера.

**Примечание.** Не загружайте открытки, фотографии, небольшие документы, прозрачные пленки, фотобумагу или тонкие листы (например, вырезки из журналов) в устройство автоматической подачи. Их следует помещать на стекло сканера.

- 2 При загрузке документа в устройство автоматической подачи отрегулируйте положение направляющих для бумаги.
- 3 На начальном экране выберите:  
**FTP >FTP >** введите адрес FTP **>Передать**

### Сканирование на адрес FTP с использованием кода быстрого доступа

- 1 Загрузите оригинал документа лицевой стороной вверх, короткой стороной вперед в устройство автоматической подачи или лицевой стороной вниз на стекло экспонирования сканера.

**Примечание.** Не загружайте открытки, фотографии, небольшие документы, прозрачные пленки, фотобумагу или тонкие листы (например, вырезки из журналов) в устройство автоматической подачи. Их следует помещать на стекло сканера.

- 2 При загрузке документа в устройство автоматической подачи отрегулируйте положение направляющих для бумаги.
- 3 Нажмите кнопку , а затем введите код быстрого доступа для FTP.
- 4 Нажмите кнопку **Передать**.

### Сканирование с передачей по FTP с использованием адресной книги

- 1 Загрузите исходный документ лицевой стороной вверх, короткой стороной вперед в УАПД или лицевой стороной вниз на стекло экспонирования сканера.

**Примечание.** Не загружайте в УАПД почтовые открытки, фотокарточки, документы небольшого формата, прозрачные пленки, фотобумагу и документы на тонкой бумаге (например, вырезки из журналов). Помещайте такие документы на стекло экспонирования сканера.

- 2 При загрузке документа в УАПД отрегулируйте положение направляющих для бумаги.
- 3 На начальном экране выберите:

**FTP > FTP >**  **>** введите имя получателя **> Обзор кодов быстрого доступа >** имя получателя **> Поиск**

## Использование параметров FTP

### FTP

Этот параметр позволяет ввести IP-адрес для каталога назначения FTP.

**Примечание.** Элементы адресов следует вводить через точку (например: ууу.ууу.ууу.ууу).

### Имя файла

Этот параметр позволяет ввести имя файла отсканированного документа.

### Формат оригинала

Эта функция открывает экран для выбора формата документов, передаваемых на сервер FTP.

- Нажмите кнопку "Формат бумаги", чтобы выбрать формат для функции "Формат оригинала". Отобразится экран FTP с новыми параметрами.
- Если для параметра "Формат оригинала" установлено значение "Смешанный формат", можно скопировать оригинал, страницы которого имеют разный формат.
- Если для функции "Формат оригинала" установлено значение "Автораспознавание формата", сканер распознает формат исходного документа автоматически.

### Передать как

Данный параметр позволяет задать тип выходного файла для отсканированного изображения.

Выберите один из следующих параметров:

- **PDF** — используется для создания одного файла с несколькими страницами. Файл PDF можно отправить как защищенный (Secure PDF) или сжатый файл.
- **TIFF** — используется для создания нескольких файлов или единого файла. Если в меню "Параметры" отключен режим "Многостраничные файлы TIFF", при нажатии кнопки "TIFF" каждая страница сохраняется в отдельном файле. Обычно размер TIFF-файла превышает размер соответствующего JPEG-файла.
- **JPEG** — используется для создания и вложения отдельного файла для каждой страницы исходного документа.
- **XPS** — используется для создания одного файла XPS с несколькими страницами.
- **RTF** — используется для создания файла с возможностью редактирования.
- **TXT** — используется для создания текстового файла в кодировке ASCII без форматирования.

### Цветное

С помощью этого параметра разрешается или запрещается цветное сканирование изображений.

### Разрешение

Этот параметр позволяет регулировать качество выходного файла. Увеличение разрешения изображения приводит к увеличению размера файла и длительности сканирования оригинала документа. При уменьшении разрешения изображения размер файла уменьшается.

## Параметры страницы

В этой группе можно изменить следующие параметры: «Стороны (двусторонняя печать)», «Ориентация» и «Прошивка»

- **Стороны (двусторонняя печать)** – указание типа оригинала документа: односторонний (распечатан на одной стороне) или двусторонний (распечатан на обеих сторонах). С помощью этого параметра также определяется, что необходимо отсканировать.
- **Ориентация** – указание ориентации оригинального документа с последующим изменением параметров Стороны и Прошивка в соответствии с ориентацией.
- **Прошивка** – указание стороны переплета оригинала документа: длинная или короткая.

## Содержимое

Данный параметр позволяет задать тип и источник содержимого оригинала.

Выберите тип содержимого - текст, текст/фото, фото или графика.

- **Текст** — Выбирается, если содержимое оригинала в основном состоит из текста или штриховой графики.
- **Графика** — Выбирается, если содержимое оригинала в основном состоит из деловой графики, например, круговые и столбиковые диаграммы, анимация.
- **Текст/фото** — Выбирается, если содержимое оригинала состоит из текста, графики и фотографий.
- **Фото** — Выбирается, если содержимое оригинала в основном состоит из фотографий или изображений.

Выберите источник содержимого - цветная лазерная печать, ч/б лазерная печать, струйная печать, фото/пленка, журнал, газета, типографская печать или другое.

- **Цветная лазерная печать** — Выбирается, если оригинал распечатан на цветном лазерном принтере.
- **Ч/б лазерная печать** — Выбирается, если оригинал распечатан на монохромном лазерном принтере.
- **Струйная печать** — Выбирается, если оригинал распечатан на струйном принтере.
- **Фото/пленка** — Выбирается, если оригинал является фотографией с пленки.
- **Журнал** — Выбирается, если оригинал взят из журнала.
- **Газета** — Выбирается, если оригинал взят из газеты.
- **Типографская печать** — Выбирается, если оригинал напечатан типографским способом.
- **Другое** — Выбирается, если оригинал напечатан другим способом.

## Предварительный просмотр сканирования

При использовании этого параметра первая страница оригинала документа отображается до его полного сканирования. По завершении сканирования первой страницы процесс приостанавливается и отображается экран предварительного просмотра изображения.

## Расширенные функции

При нажатии кнопки "Расширенные функции" отображается экран, в котором можно изменить следующие параметры:

- **Дополнительные параметры обработки изображений** — Служит для регулировки параметров перед отправкой изображения: "Удаление фона", "Цветовой баланс", "Выпадение цвета", "Контрастность", "Качество JPEG", "Зеркальное отражение", "Негатив", "Сканировать от края до края", "Затенение деталей", "Резкость" и "Температура".
- **Очистка краев** — Служит для удаления пятен либо фрагментов изображения или текста вдоль краев документа. Предусмотрены режим очистки одинакового пространства со всех четырех сторон и режим очистки определенной стороны. С помощью команды "Очистка краев" удаляются все данные внутри выбранной области сканированного изображения.
- **Журнал передачи** — Служит для печати журнала передачи или протокола ошибок передачи.
- **Пользовательское задание** — Служит для объединения нескольких заданий сканирования в единое задание.

## Сканирование на компьютер или флэш-накопитель

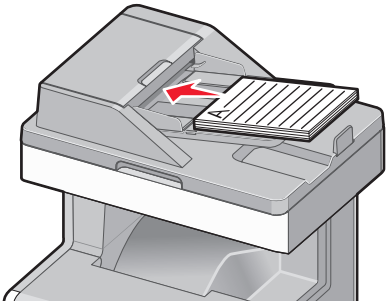
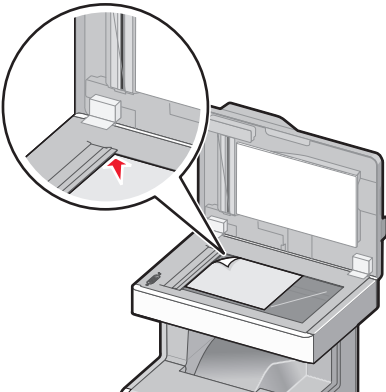
Устройство автоматической подачи документов (УАП)	Стекло экспонирования сканера
	
<p>При работе с многостраничными документами рекомендуется использовать УАПД.</p>	<p>Для отдельных страниц, документов небольшого формата (например, почтовых открыток или фотографий), прозрачных пленок или документов на тонкой бумаге (например, вырезки из журналов) рекомендуется использовать стекло экспонирования сканера.</p>

Предусмотрено сканирование документов с непосредственной передачей их на компьютер или на флэш-накопитель. Для приема изображений, полученных в режиме "Сканирование с передачей на ПК", не требуется непосредственное подключение компьютера к принтеру. Предусмотрено сканирование документов с передачей на компьютер по сети посредством создания на компьютере профиля сканирования и последующей загрузки профиля на принтер.

## Сканирование на компьютер

- 1 В поле адреса в обозревателе введите IP-адрес принтера.

Если IP-адрес принтера неизвестен, можно выполнить следующее.

- Просмотреть IP-адрес на панели управления принтера в разделе TCP/IP в меню “Сети/Порты”.
- Распечатать страницу настроек сети или страницы настроек меню и найти IP-адрес в разделе TCP/IP.

**2** Щелкните **Профиль сканирования > Создать**.

**3** Выберите параметры сканирования, а затем нажмите кнопку **Далее**.

**4** Выберите папку на компьютере, в которой необходимо сохранить файл сканированного изображения.

**5** Введите имя сканирования.

Имя сканирования – это имя, которое отображается на дисплее в списке “Профиль сканирования”.

**6** Нажмите кнопку **Отправить**.

**7** Просмотрите указания на экране “Профиль сканирования”.

При нажатии кнопки **Отправить** был автоматически назначен код быстрого доступа. По завершении подготовки к сканированию документов можно воспользоваться этим кодом.

**а** Загрузите оригинал документа лицевой стороной вверх, короткой стороной вперед в устройство автоматической подачи или лицевой стороной вниз на стекло экспонирования сканера.

**Примечание.** Не загружайте открытки, фотографии, небольшие документы, прозрачные пленки, фотобумагу или тонкие листы (например, вырезки из журналов) в устройство автоматической подачи. Их следует помещать на стекло сканера.

**б** При загрузке документа в устройство автоматической подачи отрегулируйте положение направляющих для бумаги.

**в** Нажмите **#**, а затем с помощью клавиатуры введите код быстрого доступа или нажмите **Отложенные задания** на начальном экране и нажмите **Профили**.

**г** После ввода номера кода быстрого доступа на сканере запускается операция сканирования и документ передается в указанный пользователем каталог или приложение. Если нажать **Профили** на начальном экране, выберите код быстрого доступа в списке.

**8** Просмотрите файл на компьютере.

Полученный файл сохраняется в папке или запускается в указанной программе.

## Сканирование на флеш-диск

**1** Загрузите оригинал документа лицевой стороной вверх, короткой стороной вперед в устройство автоматической подачи или лицевой стороной вниз на стекло экспонирования сканера.

**Примечание.** Не загружайте открытки, фотографии, небольшие документы, прозрачные пленки, фотобумагу или тонкие листы (например, вырезки из журналов) в устройство автоматической подачи. Их следует помещать на стекло сканера.

**2** При загрузке документа в устройство автоматической подачи отрегулируйте положение направляющих для бумаги.

**3** Вставьте флеш-диск в порт USB на передней панели принтера.

Появится начальный экран диска USB.

- 4 Выберите папку назначения, а затем нажмите **Сканировать в USB**.
- 5 Настройте параметры сканирования.
- 6 Нажмите **Сканировать**.

## Использование служебной программы ScanBack

Можно использовать служебную программу LexmarkScanback™ для создания профилей сканирования на компьютер вместо встроенного веб-сервера. Служебную программу ScanBack можно загрузить с домашней страницы веб-сайта Lexmark по адресу <http://support.lexmark.com>.

- 1 Настройка профиля сканирования на компьютер.
  - а Запустите служебную программу ScanBack.
  - б Выберите принтер.

Если принтеры не указаны, обратитесь к специалисту по обслуживанию системы или нажмите кнопку **Установка** для поиска принтеров вручную по IP-адресу или имени узла.
  - в Следуйте указаниям на экране компьютера для определения типа сканируемого документа, а также результата сканирования.
  - г Выберите одну из следующих возможностей.
    - **Отображать инструкции МФУ**- просмотр или печать инструкций.
    - **Создание кода быстрого доступа**- сохранение этой группы параметров для повторного использования.
  - д Нажмите кнопку **Готово**.

Появится диалоговое окно с данными профиля сканирования и состоянием полученных изображений.
- 2 Отсканируйте оригиналы документов.
  - а Загрузите все страницы в устройство автоматической подачи или на стекло сканера.
  - б На панели управления принтера выберите:  
**Сканировать/электронная почта > Профили > Выбор профиля сканирования > Отправить**

**Примечание.** Полученный файл сохраняется в папке или запускается в ранее указанном приложении.

## Использование параметров профиля сканирования

### Размер оригинала

С помощью этого параметра задается размер сканируемых документов. Если для параметра “Размер оригинала” установлено значение “Разные размеры”, можно скопировать оригинал документа, страницы которого имеют различный формат (letter и legal).

### Разрешение

Данный параметр позволяет настроить выходное качество печати файла. При увеличении разрешения изображения увеличивается размер файла и время, необходимое для сканирования оригинала документа. Чтобы уменьшить размер файла, можно уменьшить разрешение изображения.

## Цветное

С помощью этого параметра разрешается или запрещается цветное сканирование изображений.

## Содержимое

Этот параметр позволяет указать тип содержимого и источник исходного документа.

Выберите тип содержимого из вариантов "Текст", "Текст/Фото", "Фото" или "Графика"

- **Текст** — содержимое исходного документа в основном текст или штриховой рисунок.
- **Графика** — исходный документ в основном состоит из графики делового типа, такой как круговые диаграммы, гистограммы и анимация.
- **Текст/Фото** — исходный документ представляет собой сочетание текста, графики и фотографий.
- **Фото** — исходный документ в основном состоит из фотографий или изображений.

Выберите источник содержимого из вариантов "Цветной лазер", "Черно-белый лазер", "Струйный", "Фотопленка", "Журнал", "Газета", "Пресса" или "Другое".

- **Цветной лазер** — исходный документ напечатан с помощью цветного лазерного принтера.
- **Черно-белый лазер** — исходный документ напечатан с помощью монохромного лазерного принтера.
- **Струйный** — исходный документ напечатан с помощью струйного принтера.
- **Фотопленка** — исходный документ является фотографией с пленки.
- **Журнал** — исходный документ взят из журнала.
- **Газета** — исходный документ взят из газеты.
- **Пресса** — исходный документ напечатан с помощью печатной прессы.
- **Другое** — исходный документ напечатан с помощью другого или неизвестного принтера.

## Плотность

С помощью этого параметра можно настроить, насколько светлыми или темными должны быть сканированные документы по отношению к оригиналу документа.

## Параметры страницы

В этой группе можно изменить следующие параметры: "Стороны (двусторонняя печать)", "Ориентация" и "Прошивка"

- **Стороны (двусторонняя печать)** – этот параметр используется для указания типа оригинала документа: односторонний распечатан на одной стороне) или двусторонний (распечатан на обеих сторонах). С помощью этого параметра также определяется, что необходимо отсканировать для вложения в сообщение электронной почты.
- **Ориентация** – этот параметр используется для указания ориентации оригинала документа с последующим изменением параметров **Стороны** и **Прошивка** в соответствии с ориентацией.
- **Переплет** – указание стороны переплета оригинала документа: длинная или короткая.

## Предварительный просмотр сканирования

При использовании этого параметра первая страница изображения отображается до добавления в сообщение электронной почты. По завершении сканирования первой страницы процесс приостанавливается и отображается экран предварительного просмотра изображения.

## Расширенные функции

При нажатии кнопки "Расширенные функции" отображается экран, в котором можно изменить следующие параметры:

- **Доп. парам. обр. изобр.** — служит для изменения или настройки следующих функций: "Удаление фона", "Баланс цвета", "Выпадение цвета", "Контрастность", "Качество JPEG", "Зеркальное отражение", "Негатив", "Сканировать от края до края", "Затенение деталей", "Резкость" и "Температура" до сканирования документа.
- **Пользовательское задание** — служит для объединения нескольких заданий на сканирование в одно задание.
- **Очистка краев** — служит для удаления пятен и информации по краям документа. Предусмотрены режим очистки одинакового пространства со всех четырех сторон и режим очистки определенной стороны. С помощью команды "Очистка краев" удаляются все данные внутри выбранной области сканированного изображения.
- **Журнал передачи** — служит для печати журнала передачи или журнала ошибок передачи.



# Структура меню

## Список меню

Расходные материалы	Меню "Бумага"	Отчеты	Параметры
Замените расходные материалы	Устройство подачи по умолчанию	Страница настроек меню	Общие настройки
Голубой картридж	Формат и тип бумаги	Статистика устройства	Параметры копирования
Пурпурный картридж	Настройка МУП	Страница сетевых параметров	Параметры факса
Желтый картридж	Замена форматов	Страница [x] настройки сети	Параметры электронной почты
Черный картридж	Фактура бумаги	Список кодов быстрого доступа	Параметры FTP
Разделительный ролик и узел подачи	загрузка бумаги	Журнал заданий факсимильной связи	Меню флэш-накопителя
Контейнер для отработанного тонера	Пользовательские типы	Журнал вызовов факса	Параметры OCR
Термоблок	Пользовательские имена	Копирование кодов быстрого доступа	Параметры печати
Модуль передачи	Пользовательские форматы сканирования	Коды быстрого доступа для электронной почты	
	Настройка формата Universal	Коды быстрого доступа для факсов	
	Настройка выходного лотка	Коды быстрого доступа для FTP	
		Список профилей	
		Печать шрифтов	
		Печать каталога	
		Отчет по устройству	

<sup>1</sup> В зависимости от настроек принтера, этот пункт меню появляется как "Стандартная сеть" или "Сеть [x]".

<sup>2</sup> Это меню отображается только в том случае, если установлен один или несколько эмуляторов загрузки.

Расходные материалы	Меню "Бумага"	Отчеты	Параметры
<b>Безопасность</b>	<b>Сеть/Порты</b>	<b>Справка</b>	<b>Управление кодами быстрого доступа</b>
Изменение настройки безопасности	Активная сетевая плата	Печать всех руководств	Коды быстрого доступа для факсов
Различные настройки безопасности	Сеть <sup>1</sup>	Руководство по копированию	Коды быстрого доступа для электронной почты
Конфиденциальная печать	Стандартный USB	Руководство по электронной почте	Коды быстрого доступа для FTP
Очистка временных файлов данных	Параллельный [x]	Руководство по использованию факса	Копирование кодов быстрого доступа
Журнал проверки безопасности	Последовательный [x]	Руководство по использованию FTP	Коды быстрого доступа для профилей
Установка даты и времени	Настройка SMTP	Руководство по устранению дефектов печати	
		Информационное руководство	
		Руководство по расходным материалам	

#### Меню "Дополнительная плата"

Появится список установленных эмуляторов загрузки.<sup>2</sup>

<sup>1</sup> В зависимости от настроек принтера, этот пункт меню появляется как "Стандартная сеть" или "Сеть [x]".

<sup>2</sup> Это меню отображается только в том случае, если установлен один или несколько эмуляторов загрузки.

## Меню "Расходные материалы"

Параметр	Назначение
<b>Замените расходные материалы</b> Все фотопроводники Голубой фотопроводник Пурпурный фотопроводник Желтый фотопроводник Черный барабан Приемный узел разделителя и валик	Позволяет выполнить сброс счетчика расходного материала. <ul style="list-style-type: none"> <li>Для сброса счетчика расходного материала выберите <b>Да</b>.</li> <li>Для выхода из меню выберите <b>Нет</b>.</li> </ul> <b>Примечание.</b> Сброс счетчика расходных материалов вручную после замены фотопроводника.
<b>Голубой картридж</b>	Просмотр состояния картриджа. Возможные варианты: Заканчивается ресурс Низкая Неправильный Срок службы почти истек Заменить Пропущено Негодный ОК Не поддерживается
<b>Пурпурный картридж</b>	
<b>Желтый картридж</b>	
<b>Черный картридж</b>	

Параметр	Назначение
<b>Приемный узел разделителя и валик</b> ОК Заменить	Просмотр состояния разделительного узла подачи и валика.
<b>Контейнер для отработанного тонера</b> Почти полон Заменить Пропущено ОК	Просмотр состояния контейнера для отработанного тонера.
<b>Термоблок</b> Заканчивается ресурс Низкая Заменить Пропущено ОК	Просмотр состояния термоблока.
<b>Модуль передачи</b> Заканчивается ресурс Низкая Заменить Пропущено ОК	Просмотр состояния модуля переноса.

## Меню "Бумага"

### Меню «Устройство подачи по умолчанию»

Компонент	Предназначение
<b>Устройство подачи по умолчанию</b> Лоток [x] Многоцелевое устройство подачи Ручная подача бумаги Ручная подача конвертов	Определяет устройство подачи бумаги по умолчанию для всех заданий на печать.  <b>Примечания.</b> <ul style="list-style-type: none"> <li>• Значение по умолчанию, заданное изготовителем, — «Лоток 1 (стандартный лоток)».</li> <li>• Для отображения в меню параметра "МУП" необходимо в меню "Бумага" задать значение "Кассета" для параметра "Конфигурация МУП".</li> </ul>

## меню «Формат и тип бумаги»

Компонент	Предназначение
<b>Формат в лотке [x]</b> A4 A5 JIS B5 Letter Legal Executive Oficio (Mexico) Folio Universal	Указание формата бумаги, загруженной в каждый лоток. <b>Примечания.</b> <ul style="list-style-type: none"> <li>• Значение по умолчанию, заданное изготовителем для направления подачи бумаги универсального формата — Short Edge (Короткая сторона).</li> <li>• Для лотков с автоматическим распознаванием формата бумаги отображается только формат, распознаваемый лотком.</li> </ul>
<b>Тип в лотке [x]</b> Обычная бумага Карточки Прозрачная пленка Из вторсырья Глянцевая Плотная глянцевая Наклейки Виниловые этикетки Бумага для документов Фирменный бланк Печатный бланк Цветная бумага Тонкая бумага Плотная бумага Шероховатая/хлопковая бумага Пользовательский тип [x]	Указание типа бумаги, загруженной в каждый лоток. <b>Примечания.</b> <ul style="list-style-type: none"> <li>• «Обычная бумага» — это заводская настройка по умолчанию для Лотка 1. Пользовательский тип [x] — заводская настройка по умолчанию для всех остальных лотков.</li> <li>• При наличии пользовательского имени вместо значения "Польз. тип [x]" отображается это имя.</li> <li>• Этот пункт меню служит для настройки автоматического связывания лотков.</li> </ul>
<b>Примечание.</b> В этом меню отображаются только установленные лотки.	

Компонент	Предназначение
<p><b>Формат в многоцелевом УП</b></p> <p>A4 A5 A6 JIS B5 Letter Legal Executive Oficio (Mexico) Folio Statement Universal Конверты 7 3/4 Конверт 9 Конверт 10 Конверт DL Конверт C5 Конверт B5 Другой конверт</p>	<p>Указание формата бумаги, загруженной в многоцелевое устройство подачи.</p> <p><b>Примечания.</b></p> <ul style="list-style-type: none"> <li>• «Letter» — заводская настройка по умолчанию для США. Международная заводская настройка по умолчанию — «A4».</li> <li>• Для отображения в меню пункта «Размер МУП» в меню «Бумага» для параметра «Конфигурация МУП» необходимо задать значение «Кассета».</li> </ul>
<p><b>Тип в МУП</b></p> <p>Обычная бумага Карточки Прозрачная пленка Из вторсырья Глянцевая Плотная глянцевая Наклейки Виниловые этикетки Бумага для документов Конверт Грубый конверт Фирменный бланк Печатный бланк Цветная бумага Тонкая бумага Плотная бумага Шероховатая/хлопковая бумага Пользовательский тип [x]</p>	<p>Указание типа бумаги, загруженной в многоцелевое устройство подачи</p> <p><b>Примечания.</b></p> <ul style="list-style-type: none"> <li>• Пользовательский тип [x] — заводская настройка по умолчанию.</li> <li>• Для отображения в меню пункта «Тип МУП» в меню «Бумага» для параметра «Конфигурация МУП» необходимо задать значение «Кассета».</li> </ul>
<p><b>Примечание.</b> В этом меню отображаются только установленные лотки.</p>	

Компонент	Предназначение
<b>Формат бумаги для подачи вручную</b> A4 A5 A6 JIS B5 Letter Legal Executive Oficio (Mexico) Folio Statement Universal	Указание формата загружаемой вручную бумаги. <b>Примечание.</b> «Letter» — заводская настройка по умолчанию для США. Международная заводская настройка по умолчанию — «A4».
<b>Тип бумаги для подачи вручную</b> Обычная бумага Карточки Прозрачная пленка Из вторсырья Глянцевая Плотная глянцевая Наклейки Виниловые этикетки Бумага для документов Фирменный бланк Печатный бланк Цветная бумага Тонкая бумага Плотная бумага Шероховатая/хлопковая Пользовательский тип [x]	Указание типа загружаемой вручную бумаги. <b>Примечание.</b> Значение по умолчанию, заданное изготовителем, — «Обычная бумага».
<b>Формат конвертов для подачи вручную</b> Конверты 7 3/4 Конверт 9 Конверт 10 Конверт DL Конверт C5 Конверт B5 Другой конверт	Указание формата загружаемого вручную конверта. <b>Примечание.</b> Заводская настройка по умолчанию для США — Конверт10 . Заводская настройка по умолчанию для других стран — Конверт DL.
<b>Тип конвертов для подачи вручную</b> Конверт Грубый конверт Пользовательский тип [x]	Указание типа загружаемого вручную конверта. <b>Примечание.</b> Значение по умолчанию, заданное изготовителем, — «Конверт».
<b>Примечание.</b> В этом меню отображаются только установленные лотки.	

## Меню «Конфигурация МУП»

Компонент	Предназначение
<b>Конфигурация МУП</b> Кассета Ручная В первую очередь	Определяет условия, при выполнении которых подача бумаги в принтер выполняется из многоцелевого устройства подачи.  <b>Примечания.</b> <ul style="list-style-type: none"> <li>Значение по умолчанию, заданное изготовителем — «Кассета». При выборе значения «Кассета» многоцелевое устройство подачи настраивается в качестве автоматического устройства подачи бумаги.</li> <li>При выборе значения «Вручную» многоцелевое устройство подачи может использоваться только для заданий на печать с подачей бумаги вручную.</li> <li>При выборе «Первый» многоцелевое устройство подачи настраивается в качестве первичного устройства подачи бумаги.</li> </ul>

## Меню «Замена форматов»

Компонент	Предназначение
<b>Замена форматов</b> Выкл. Statement/A5 Letter/A4 Все из списка	Служит для применения указанного формата бумаги в случае отсутствия запрашиваемого формата бумаги.  <b>Примечания.</b> <ul style="list-style-type: none"> <li>Значение по умолчанию, заданное изготовителем — «Все из списка». Разрешается использовать все доступные замены форматов.</li> <li>При выборе значения «Откл.» замена формата запрещена.</li> <li>Если замена формата разрешена, задание печати продолжается без отображения сообщения <b>Замените бумагу</b>.</li> </ul>

## меню «Плотность бумаги»

Компонент	Предназначение
<b>Плотность обычной бумаги</b> Светлая Стандартная Плотная	Указание относительной плотности загруженной обычной бумаги.  <b>Примечание.</b> Заводской настройкой по умолчанию является значение «Стандартная».
<b>Плотность карточки</b> Светлая Стандартная Плотная	Указание относительной плотности загруженных карточек.  <b>Примечание.</b> Заводской настройкой по умолчанию является значение «Стандартная».
<b>Плотность прозрачной пленки</b> Светлая Стандартная Плотная	Указание относительной плотности загруженных прозрачных пленок.  <b>Примечание.</b> Заводской настройкой по умолчанию является значение «Стандартная».
<b>Плотность бумаги из вторсырья</b> Светлая Стандартная Плотная	Указание относительной плотности загруженной бумаги из вторсырья.  <b>Примечание.</b> Заводской настройкой по умолчанию является значение «Стандартная».

Компонент	Предназначение
<b>Плотность гляцевой бумаги</b> Светлая Стандартная Плотная	Указание относительной плотности загруженной гляцевой бумаги. <b>Примечание.</b> Заводской настройкой по умолчанию является значение «Стандартная».
<b>Плотность плотной гляцевой бумаги</b> Светлая Стандартная Плотная	Указание относительной плотности загруженной плотной гляцевой бумаги. <b>Примечание.</b> Заводской настройкой по умолчанию является значение «Стандартная».
<b>Плотность этикетки</b> Светлая Стандартная Плотная	Указание относительной плотности загруженных этикеток. <b>Примечание.</b> Заводской настройкой по умолчанию является значение «Стандартная».
<b>Плотность виниловой этикетки</b> Светлая Стандартная Плотная	Указание относительной плотности загруженных виниловых этикеток. <b>Примечание.</b> Заводской настройкой по умолчанию является значение «Стандартная».
<b>Плотность бумаги для документов</b> Светлая Стандартная Плотная	Указание относительной плотности загруженной бумаги для документов. <b>Примечание.</b> Заводской настройкой по умолчанию является значение «Стандартная».
<b>Плотность конверта</b> Светлая Стандартная Плотная	Указание относительной плотности загруженных конвертов. <b>Примечание.</b> Заводской настройкой по умолчанию является значение «Стандартная».
<b>Плотность грубого конверта</b> Светлая Стандартная Плотная	Указание относительной плотности загруженных грубых конвертов. <b>Примечание.</b> Заводской настройкой по умолчанию является значение «Стандартная».
<b>Плотность фирменного бланка</b> Светлая Стандартная Плотная	Указание относительной плотности загруженных фирменных бланков. <b>Примечание.</b> Заводской настройкой по умолчанию является значение «Стандартная».
<b>Плотность печатного бланка</b> Светлая Стандартная Плотная	Указание относительной плотности загруженных печатных бланков. <b>Примечание.</b> Заводской настройкой по умолчанию является значение «Стандартная».
<b>Плотность цветной бумаги</b> Светлая Стандартная Плотная	Указание относительной плотности загруженной цветной бумаги. <b>Примечание.</b> Заводской настройкой по умолчанию является значение «Стандартная».
<b>Низкая плотность</b> Светлая	Указание относительной плотности загруженной бумаги.



Компонент	Предназначение
<b>Средняя плотность</b> Плотная	Указание относительной плотности загруженной бумаги.
<b>Плотность грубой/хлопковой бумаги</b> Светлая Стандартная Плотная	Указание относительной плотности загруженной хлопковой бумаги. <b>Примечание.</b> Заводской настройкой по умолчанию является значение «Стандартная».
<b>Плотность пользовательского типа [x]</b> Светлая Стандартная Плотная	Указание относительной плотности загруженной бумаги пользовательского типа. <b>Примечания.</b> <ul style="list-style-type: none"> <li>Заводской настройкой по умолчанию является значение «Стандартная».</li> <li>Значения отображаются только в том случае, если данный пользовательский тип поддерживается принтером.</li> </ul>

## меню «Загрузка бумаги»

Компонент	Предназначение
<b>Загрузка карточек</b> Двусторонняя печать Выкл.	Определяет и задает печать на двух сторонах для всех заданий на печать с указанием типа бумаги «Карточки».
<b>Загрузка бумаги из вторсырья</b> Двусторонняя печать Выкл.	Определяет и задает печать на двух сторонах для всех заданий на печать с указанием типа бумаги «Из вторсырья».
<b>Загрузка глянцевой бумаги</b> Двусторонняя печать Выкл.	Определяет и задает печать на двух сторонах для всех заданий на печать с указанием типа бумаги «Глянцевая».
<b>Загрузка плотной глянцевой бумаги</b> Выкл. Двусторонняя печать	Определяет и задает печать на двух сторонах для всех заданий на печать с указанием типа бумаги «Плотная глянцевая».
<b>Загрузка наклеек</b> Выкл. Двусторонняя печать	Определяет и задает печать на двух сторонах для всех заданий на печать с указанием типа бумаги «Этикетки».
<b>Загрузка виниловых этикеток</b> Выкл. Двусторонняя печать	Определяет и задает печать на двух сторонах для всех заданий на печать с указанием типа бумаги «Виниловые этикетки».
<b>Примечания.</b> <ul style="list-style-type: none"> <li>«Выкл.» является параметром по умолчанию для всех пунктов меню "Загрузка бумаги".</li> <li>Параметр «Двусторонняя» настраивает принтер для использования по умолчанию двустороннего режима печати для каждого задания на печать, если в окне «Свойства принтера» в Windows или в диалоговом окне «Print» в Macintosh не выбран параметр 1-сторонней печати.</li> <li>При выборе значения «Двусторонняя печать» все задания на печать передаются через устройство двусторонней печати, включая задания для печати на одной стороне листа.</li> </ul>	

Компонент	Предназначение
<b>Загрузка бумаги для документов</b> Двусторонняя печать Выкл.	Определяет и задает печать на двух сторонах для всех заданий на печать с указанием типа бумаги «Бумага для документов».
<b>Загрузка фирменных бланков</b> Двусторонняя печать Выкл.	Определяет и задает печать на двух сторонах для всех заданий на печать с указанием типа бумаги «Фирменный бланк».
<b>Загрузка печ. бланков</b> Двусторонняя печать Выкл.	Определяет и задает печать на двух сторонах для всех заданий на печать с указанием типа бумаги «Печатный бланк».
<b>Загрузка цветной бумаги</b> Двусторонняя печать Выкл.	Определяет и задает печать на двух сторонах для всех заданий на печать с указанием типа бумаги «Цветная».
<b>Загрузка тонкой бумаги</b> Двусторонняя печать Выкл.	Определяет и задает печать на двух сторонах для всех заданий на печать с указанием типа бумаги «Тонкая».
<b>Загрузка плотной бумаги</b> Двусторонняя печать Выкл.	Определяет и задает печать на двух сторонах для всех заданий на печать с указанием типа бумаги «Плотная».
<b>Загрузка груб./хлопок. бумаги</b> Двусторонняя печать Выкл.	Определяет и задает печать на двух сторонах для всех заданий на печать с указанием типа бумаги «Шероховатая или хлопковая».
<b>Загрузка польз. бумаги [x]</b> Двусторонняя печать Выкл.	Определяет и задает печать на двух сторонах для всех заданий на печать с указанием типа бумаги «Пользовательская [x]». <b>Примечание.</b> Режим "Загрузка польз. бумаги [x]" доступен только при поддержке данного типа бумаги, определенного пользователем.
<b>Примечания.</b> <ul style="list-style-type: none"> <li>• «Выкл.» является параметром по умолчанию для всех пунктов меню "Загрузка бумаги".</li> <li>• Параметр «Двусторонняя» настраивает принтер для использования по умолчанию двустороннего режима печати для каждого задания на печать, если в окне «Свойства принтера» в Windows или в диалоговом окне «Print» в Macintosh не выбран параметр 1-сторонней печати.</li> <li>• При выборе значения «Двусторонняя печать» все задания на печать передаются через устройство двусторонней печати, включая задания для печати на одной стороне листа.</li> </ul>	

## Меню «Пользовательские типы»

Компонент	Предназначение
<b>Пользовательский тип [x]</b> Бумага Карточки Прозрачная пленка Глянцевая Наклейки Виниловые этикетки Конверт	Связывает тип бумаги или специального материала для печати с пользовательским именем, созданным пользователем в Embedded Web Server или в MarkVision™ Professional.  <b>Примечания.</b> <ul style="list-style-type: none"> <li>• Значение по умолчанию, заданное изготовителем — "Бумага".</li> <li>• Чтобы обеспечить возможность печати с определенных устройств, тип бумаги, назначенный пользователем, должен поддерживаться выбранным лотком или многоцелевым устройством подачи.</li> </ul>
<b>Из вторсырья</b> Бумага Карточки Прозрачная пленка Глянцевая Наклейки Виниловые этикетки Конверт	Задание типа бумаги, когда в других меню выбран параметр «Из вторсырья».  <b>Примечания.</b> <ul style="list-style-type: none"> <li>• Значение по умолчанию, заданное изготовителем — "Бумага".</li> <li>• Чтобы обеспечить возможность печати с определенных устройств, тип бумаги, назначенный пользователем, должен поддерживаться выбранным лотком или многоцелевым устройством подачи.</li> </ul>

## меню "Пользовательские форматы сканирования"

Параметр	Назначение
<b>Наст.разм.скан.изобр. [x]</b> Имя формата сканирования Ширина Длина Ориентация 2 сканирования на одной стороне листа Выкл. Вкл.	Определяет пользовательский формат сканирования, его имя и ориентация страницы.  <b>Примечания.</b> <ul style="list-style-type: none"> <li>• В США заводской настройкой по умолчанию является 8,5 дюймов для ширины. Значение ширины по умолчанию, заданное изготовителем для других стран – "216 мм".</li> <li>• В США заводской настройкой по умолчанию является 14 дюймов. для высоты. Значение длины по умолчанию, заданное изготовителем для других стран – "356 мм".</li> <li>• "Книжная" — значение по умолчанию, заданное изготовителем для параметра "Ориентация".</li> <li>• Off (Выкл) — значение по умолчанию, заданное изготовителем для 2 сканирований на одной стороне листа.</li> </ul>

## Меню «Пользовательские имена»

Используйте	с
<b>Пользовательское имя [x]</b> [нет]	Задание пользовательского имени для типа бумаги. Это имя заменяет Пользовательский тип [x] в меню принтера.

## Меню «Настройка формата Universal»

Компонент	Предназначение
<b>Единицы измерения</b> Дюймы Миллиметры	<p>Указание единицы измерения.</p> <p><b>Примечание.</b> Значение по умолчанию, заданное изготовителем для США — дюймы. Значение по умолчанию, заданное изготовителем для других стран — миллиметры.</p>
<b>Книжная - Ширина</b> 3-48 дюймов 76-1219 мм	<p>Установка ширины для книжной ориентации.</p> <p><b>Примечания.</b></p> <ul style="list-style-type: none"> <li>• Значение по умолчанию, заданное изготовителем для США — 8,5 дюймов. Значение по умолчанию, заданное изготовителем для других стран — 216 мм.</li> <li>• Если установленное значение превышает максимальное, принтер будет использовать максимально допустимую ширину.</li> <li>• Минимальное приращение ширины составляет 0,01 дюйм или 1мм.</li> </ul>
<b>Книжная - Высота</b> 3-48 дюймов 76-1219 мм	<p>Установка высоты для книжной ориентации.</p> <p><b>Примечания.</b></p> <ul style="list-style-type: none"> <li>• Значение по умолчанию, заданное изготовителем для США — 14 дюймов. Значение по умолчанию, заданное изготовителем для других стран — 356 мм.</li> <li>• Если указанная высота превышает максимальное значение, принтер использует максимально допустимую высоту.</li> <li>• Минимальное приращение высоты составляет 0,01 дюйм или 1 мм.</li> </ul>
<b>Направление подачи</b> Короткая сторона Длинная сторона	<p>Указание направления подачи.</p> <p><b>Примечания.</b></p> <ul style="list-style-type: none"> <li>• Значение по умолчанию, заданное изготовителем — «Короткая сторона».</li> <li>• Параметр «Длинная сторона» отображается только в том случае, если бумагу или специальный материал для печати можно загрузить в любом направлении.</li> </ul>

## Меню "Отчеты"

### Меню «Отчеты»

Компонент	Предназначение
<b>Страница настроек меню</b>	<p>Печать отчета, содержащего информацию о загруженной в лотки бумаге, установленных модулях памяти, общем количестве страниц, предупреждающих сигналах, времени ожидания, языке панели управления, адресах TCP/IP, состоянии расходных материалов и состоянии сетевого соединения, а также другие сведения.</p>
<b>Статистика устройства</b>	<p>Печать отчета, содержащего статистические данные по принтеру, в частности, сведения о расходных материалах и распечатанных страницах.</p>
<b>Страница настройки сети</b>	<p>Печать отчета, содержащего информацию о сетевых настройках принтера, например адрес TCP/IP.</p> <p><b>Примечание.</b> Этот пункт меню отображается только на сетевых принтерах или на принтерах, подключенных к серверам печати.</p>

Компонент	Предназначение
<b>Страница настройки сети [x]</b>	Печать отчета, содержащего информацию о сетевых настройках принтера, например адрес TCP/IP. <b>Примечание.</b> Этот пункт меню отображается только при наличии нескольких установленных сетевых устройств и только на сетевых принтерах и принтерах, подключенных к серверам печати.
<b>Список кодов быстрого доступа</b>	Печать отчета, содержащего сведения о настроенных кодах быстрого доступа.
<b>Журнал заданий факсимильной связи</b>	Печать отчета, содержащего сведения о последних 200 заданиях факсимильной связи. <b>Примечание.</b> Этот пункт меню отображается только в том случае, если в меню «Параметры факса» для параметра «Включить журнал заданий» установлено значение «Вкл.».
<b>Журнал вызовов факсимильной связи</b>	Печать отчета, содержащего сведения о последних 100 вызовах (попытках вызова, принятых и заблокированных вызовах). <b>Примечание.</b> Этот пункт меню отображается только в том случае, если в меню «Параметры факса» для параметра «Включить журнал заданий» установлено значение «Вкл.».
<b>Копирование кодов быстрого доступа</b>	Печать отчета, содержащего сведения о кодах быстрого выбора для выполнения копирования.
<b>Коды быстрого доступа для электронной почты</b>	Печать отчета, содержащего сведения о кодах быстрого доступа для работы с электронной почтой.
<b>Коды быстрого доступа для факсов</b>	Печать отчета, содержащего сведения о кодах быстрого доступа для работы с факсами.
<b>Коды быстрого доступа для FTP</b>	Печать отчета, содержащего сведения о кодах быстрого доступа для работы с FTP.
<b>Список профилей</b>	Печать списка профилей, сохраненных в принтере.
<b>Печать шрифтов</b>	Печать отчета обо всех шрифтах, доступных для того языка управления принтером, который в данный момент задан для принтера.
<b>Печать каталога</b>	Печать списка всех ресурсов, хранящихся на дополнительном модуле флэш-памяти или на жестком диске принтера. <b>Примечания.</b> <ul style="list-style-type: none"> <li>• Для параметра «Размер буфера заданий» необходимо задать значение «100%».</li> <li>• Убедитесь в том, что дополнительный модуль флэш-памяти или жесткий диск принтера установлен правильно и исправен.</li> </ul>
<b>Отчет о ресурсах</b>	Печать отчета, содержащего сведения об устройстве, включая серийный номер и название модели принтера. Отчет содержит текст и штрих-коды UPC, которые можно отсканировать в базу данных устройств.

## Меню "Сеть/Порты"

### Меню «Активная сетевая плата»

Используйте	с
<b>Активная сетевая плата</b> Авто [список сетевых плат]	<b>Примечания.</b> <ul style="list-style-type: none"> <li>• Заводской настройкой по умолчанию является значение «Авто».</li> <li>• Этот элемент меню отображается только в том случае, если установлена дополнительная сетевая плата.</li> </ul>

### Меню стандартной сети или сети [x]

**Примечание.** В этом меню указываются только активные порты. Все неактивные порты пропущены.

Компонент	Предназначение
<b>PCL SmartSwitch</b> Вкл. Выкл.	Независимо от языка управления принтером по умолчанию принтер автоматически переключается в режим эмуляции PCL при приеме задания, требующего такого переключения.  <b>Примечания.</b> <ul style="list-style-type: none"> <li>• Заводской настройкой по умолчанию является значение «Вкл.».</li> <li>• При выборе значения «Выкл.» на принтере не выполняется анализ поступающих данных. Принтер использует эмуляцию PostScript, если для параметра PS SmartSwitch установлено значение «Вкл». Если для параметра PS SmartSwitch установлено значение «Выкл», используется язык принтера по умолчанию, указанный в меню «Настройка».</li> </ul>
<b>PS SmartSwitch</b> Вкл. Выкл.	Независимо от языка управления принтером по умолчанию принтер автоматически переключается в режим эмуляции PS при приеме задания, требующего такого переключения.  <b>Примечания.</b> <ul style="list-style-type: none"> <li>• Заводской настройкой по умолчанию является значение «Вкл.».</li> <li>• При выборе значения «Выкл.» на принтере не выполняется анализ поступающих данных. Принтер использует эмуляцию PCL, если для параметра PCL установлено значение «Вкл». Если для параметра PCL SmartSwitch установлено значение «Выкл», используется язык принтера по умолчанию, указанный в меню «Настройка».</li> </ul>
<b>Режим NPA</b> Выкл. Авто	Настройка принтера для выполнения особых процедур обработки для двунаправленной связи в соответствии с соглашениями, определенными протоколом NPA.  <b>Примечания.</b> <ul style="list-style-type: none"> <li>• Заводской настройкой по умолчанию является значение «Авто».</li> <li>• В случае изменения этого параметра на панели управления принтера и выхода из меню принтер перезапускается. Затем выбор меню обновляется.</li> </ul>

Компонент	Предназначение
<b>Сетевой буфер</b> Авто От 3 КБ до [максимальный разрешенный размер]	Задание размера входного буфера сети. <b>Примечания.</b> <ul style="list-style-type: none"> <li>• Заводской настройкой по умолчанию является значение «Авто».</li> <li>• Минимальное приращение этого значения составляет 1 кбайт.</li> <li>• Максимально допустимый размер зависит от объема памяти принтера, размера буферов других каналов связи и значения параметра «Сохранение ресурсов» («Вкл.» или «Выкл.»).</li> <li>• Для расширения допустимого диапазона значений размера сетевого буфера отключите буфер параллельного интерфейса, последовательного интерфейса и буферы USB или уменьшите их размеры.</li> <li>• В случае изменения этого параметра на панели управления принтера и выхода из меню принтер перезапускается. Затем выбор меню обновляется.</li> </ul>
<b>Буферизация заданий</b> Выкл. Вкл. Авто	Временное сохранение заданий на печать на жестком диске принтера перед выполнением печати. Это меню отображается только, если установлен форматированный диск. <b>Примечания.</b> <ul style="list-style-type: none"> <li>• Заводской настройкой по умолчанию является значение «Выкл.».</li> <li>• При выборе значения «Вкл.» задания временно сохраняются на жестком диске принтера.</li> <li>• При выборе значения «Авто» задания на печать временно сохраняются на жестком диске только в том случае, если принтер занят обработкой данных, поступивших через другой входной порт.</li> <li>• В случае изменения этого параметра на панели управления принтера и выхода из меню принтер перезапускается. Затем выбор меню обновляется.</li> </ul>
<b>Двоичный PS для MAC</b> Вкл. Выкл. Авто	Настройка принтера для обработки двоичных заданий на печать PostScript с компьютеров Macintosh. <b>Примечания.</b> <ul style="list-style-type: none"> <li>• Заводской настройкой по умолчанию является значение «Авто».</li> <li>• При выборе значения «Выкл.» выполняется фильтрация заданий на печать с применением стандартного протокола.</li> <li>• При выборе значения «Вкл.» выполняется обработка заданий на печать PostScript с несформированными двоичными данными.</li> </ul>
<b>Настройка стандартной сети или сети [x]</b> Отчеты Сетевая плата TCP/IP IPv6 Беспроводная связь AppleTalk	Отображение и настройка сетевых параметров принтера. <b>Примечание.</b> Меню «Беспроводная связь» открывается, только если принтер подключен к беспроводной сети.

## Меню «Отчеты»

Чтобы открыть данное меню, выполните одну из следующих команд.

- **Сеть/порты меню >Сеть/порты >Стандартная сеть >Настройка стандартной сети >Отчеты**
- **Сеть/порты меню >Сеть/порты >Сеть [x] >Настройка сети [x] >Отчеты**

Компонент	Предназначение
Печать страницы настройки	Печать отчета, содержащего информацию о сетевых настройках принтера, например адрес TCP/IP.

## Меню «Сетевая плата»

Чтобы открыть данное меню, выполните одну из следующих команд.

- **Сеть/порты >Сеть/порты >Стандартная сеть >Настройка стандартной сети >Сетевая плата**
- **Меню «Сеть/порты» >Сеть/порты >Сеть [x] >Настройка сети [x] >Сетевая плата**

Компонент	Предназначение
Просмотреть состояние карты Подсоединен Отключено	Просмотр состояния подключения сетевой платы.
Просмотреть скорость карты	Просмотр скорости активной сетевой платы.
Сетевой адрес UAA-адрес LAA	Просмотр сетевых адресов.
Время ож. задан. 0, 10–255 секунд	Задание временного интервала, по истечению которого сетевое задание печати будет отменено. <b>Примечания.</b> <ul style="list-style-type: none"> <li>• Заводское значение по умолчанию – 90 секунд.</li> <li>• Значение параметра 0 отменяет действие этой настройки.</li> <li>• Если выбрано значение 1-9, то значение сохраняется как 10.</li> </ul>
Страница транспаранта Выкл. Вкл.	Позволяет распечатать страницу транспаранта на принтере. <b>Примечание.</b> Заводской настройкой по умолчанию является значение «Выкл».

## Меню "TCP/IP"

Чтобы открыть данное меню, выполните одну из следующих команд:

- **Сеть/порты >Стандартная сеть >Настройка стандартной сети >TCP/IP**
- **Сеть/порты >Сеть [x] >Настройка сети [x] >TCP/IP**

**Примечание.** Это меню доступно только на сетевых моделях и принтерах, подсоединенных к серверам печати.

Параметр	Чтобы
Задание имени узла	Задание текущего имени хоста TCP/IP.



Параметр	Чтобы
<b>Адрес IP</b>	Просмотр или изменение текущего адреса TCP/IP. <b>Примечание.</b> При настройке IP-адреса вручную для параметров "Включить DHCP" и "Авто IP-адрес" задается значение "Выкл.". Кроме того, параметры «Включить BOOTP» и «Включить RARP», поддерживающие BOOTP и RARP переключаются в положение Off (Выкл.).
<b>Маска подсети</b>	Просмотр или изменение текущей маски сети TCP/IP.
<b>Gateway (Шлюз)</b>	Просмотр или изменение текущего шлюза TCP/IP.
<b>Включить DHCP</b> Вкл. Выкл.	Задание адреса DHCP и назначение параметров. <b>Примечание.</b> По умолчанию установлено значение "Вкл".
<b>Включить RARP</b> Вкл. Выкл.	Указание адреса RARP и настройка параметров назначения. <b>Примечание.</b> Заводской настройкой по умолчанию является значение «Выкл.».
<b>Включить BOOTP</b> Вкл. Выкл.	Указание адреса BOOTP и настройка параметров назначения. <b>Примечание.</b> Заводской настройкой по умолчанию является значение «Вкл.».
<b>Включить AutoIP</b> Да Нет	Задание параметра «Сеть нулевой конфигурации». <b>Примечание.</b> Значение по умолчанию, заданное изготовителем, — "Да".
<b>Включить FTP/TFTP</b> Да Нет	Отправление файлов на принтер с использованием встроенного сервера FTP. <b>Примечание.</b> Значение по умолчанию, заданное изготовителем, — "Да".
<b>Включить сервер HTTP</b> Да Нет	Включение встроенного веб-сервера (Embedded Web Server), который позволяет удаленно контролировать и управлять принтером с помощью веб-браузера. <b>Примечание.</b> Заводское значение по умолчанию — «Да».
<b>Адрес сервера WINS</b>	Просмотр или изменение текущего адреса сервера WINS.
<b>Включить DDNS</b> Да Нет	Просмотр или изменение текущего параметра DDNS. <b>Примечание.</b> Значение по умолчанию, заданное изготовителем, — "Да".
<b>Включить mDNS</b> Да Нет	Просмотр или изменение текущего параметра mDNS. <b>Примечание.</b> Заводское значение по умолчанию — «Да».
<b>Адрес сервера DNS</b>	Просмотр или изменение текущего адреса сервера DNS.
<b>Адрес резервного сервера DNS [x]</b>	Просмотр или изменение текущего адреса сервера DNS.
<b>Включить HTTPS</b> Да Нет	Просмотр или изменение текущего параметра HTTPS. <b>Примечание.</b> Заводское значение по умолчанию — «Да».

## Меню «IPv6»

Чтобы открыть данное меню, выполните одну из следующих команд.

- Меню «Сеть/порты» >Стандартная сеть >Настройка стандартной сети >IPv6
- Меню «Сеть/порты» >Сеть [x] >Настройка сети [x] >IPv6

**Примечание.** Это меню доступно только на сетевых моделях и принтерах, подсоединенных к серверам печати.

Компонент	Предназначение
<b>Включить IPv6</b> Вкл. Выкл.	Включение IPv6 в принтере. <b>Примечание.</b> Заводской настройкой по умолчанию является значение «Вкл.».
<b>Автонастройка</b> Вкл. Выкл.	Показывает, принимает ли сетевой адаптер данные автоматической настройки адреса IPv6, предоставляемые маршрутизатором. <b>Примечание.</b> Заводской настройкой по умолчанию является значение «Вкл.».
<b>Настройка имени хоста</b>	Задание имени хоста.
<b>Просмотреть адрес</b>	<b>Примечание.</b> Эти параметры можно изменять только с Embedded Web Server.
<b>Просмотреть адрес маршрутизатора</b>	
<b>Включить DHCPv6</b> Вкл. Выкл.	Включение DHCPv6 в принтере. <b>Примечание.</b> Заводской настройкой по умолчанию является значение «Вкл.».

## меню "Беспроводная связь"

**Примечание.** Это меню доступно только в моделях принтера, подключенных к беспроводной сети.

Чтобы открыть данное меню, выполните одну из следующих команд:

- Сеть/порты >Стандартная сеть >Настройка стандартной сети >Беспроводная связь
- Сеть/Порты >Сеть [x] >Настройка сети [x] >Беспроводная связь

Компонент	Предназначение
<b>Настройка защищенной Wi-Fi (WPS)</b> Запуск метода нажатия кнопки Запуск метода подключения по PIN-коду	Установка беспроводной сети и включение сетевой безопасности. <b>Примечания.</b> <ul style="list-style-type: none"> <li>• Параметр «Запуск метода нажатия кнопки» позволяет подключать принтер к беспроводной сети нажатием кнопок как на принтере, так и на точке доступа (беспроводной маршрутизатор) в течение заданного периода времени.</li> <li>• Параметр «Запуск метода подключения по PIN-коду» позволяет подключать принтер к беспроводной сети с использованием PIN-кода на принтере и вводом его в качестве настройки беспроводного соединения точки доступа.</li> </ul>

Компонент	Предназначение
<b>Включение/отключение автоопределения WPS</b> Включить Отключить	Автоматическое определение способа подключения, которое используется точкой доступа с WPS: метода нажатия кнопки или метода подключения по PIN-коду. <b>Примечание.</b> Заводской настройкой по умолчанию является значение «Отключено».
<b>Режим сети</b> Инфраструктура Одноранговый	Задание режима сети. <b>Примечания.</b> <ul style="list-style-type: none"> <li>• Заводской настройкой по умолчанию является значение «Одноранговый». Беспроводная связь настраивается непосредственно между принтером и компьютером.</li> <li>• Инфраструктура позволяет принтеру получать доступ к сети с использованием точки доступа.</li> </ul>
<b>Совместимость</b> 802.11b/g 802.11b/g/n	Задание стандарта беспроводной связи для беспроводной сети. <b>Примечание.</b> Заводской настройкой по умолчанию является значение «802.11b/g/n».
<b>Выбрать сеть</b>	Выбор доступной сети, которую должен использовать принтер.
<b>Просмотреть качество сигнала</b>	Посмотреть качество беспроводного соединения.
<b>Просмотреть режим безопасности</b>	Посмотреть способ шифрования для беспроводной сети.

## Меню «AppleTalk»

**Примечание.** Это меню доступно только для моделей принтеров, подключенных к проводной сети, или в случае установки дополнительной сетевой карты.

Чтобы открыть данное меню, выполните одну из следующих команд.

- Сеть/порты >Стандартная сеть >Настройка стандартной сети >AppleTalk
- Сеть/порты >Настройка сети [x] >AppleTalk

Компонент	Предназначение
<b>Включить</b> Да Нет	Включение или отключение поддержки AppleTalk. <b>Примечание.</b> Заводское значение по умолчанию — «Да».
<b>Просмотреть имя</b>	Отображение назначенного имени AppleTalk. <b>Примечание.</b> Имя можно изменять только со встроенного веб-сервера.
<b>Просмотреть адрес</b>	Отображение назначенного адреса AppleTalk. <b>Примечание.</b> Адрес можно изменять только со встроенного веб-сервера.
<b>Настройка зоны</b> [список зон, доступных в сети]	Отображение списка зон AppleTalk, доступных в сети. <b>Примечание.</b> Заводской настройкой по умолчанию является зона по умолчанию для сети. Если зона по умолчанию не указана, то заводской настройке по умолчанию соответствует зона, отмеченная звездочкой (*).

## меню «Стандартный USB»

Компонент	Предназначение
<b>PCL SmartSwitch</b> Вкл. Выкл.	Настройка автоматического переключения принтера на эмуляцию PCL, когда это требуется для задания на печать, полученного через последовательный порт USB, независимо от языка принтера по умолчанию.  <b>Примечания.</b> <ul style="list-style-type: none"> <li>• Заводской настройкой по умолчанию является значение «Вкл.».</li> <li>• При выборе значения «Выкл.» на принтере не выполняется анализ поступающих данных. Принтер использует эмуляцию PostScript, если для параметра PS SmartSwitch установлено значение «Вкл». Если для параметра PS SmartSwitch установлено значение «Выкл», используется язык принтера по умолчанию, указанный в меню «Настройка».</li> </ul>
<b>PS SmartSwitch</b> Вкл. Выкл.	Настройка автоматического переключения принтера на эмуляцию PS, когда это требуется для задания на печать, полученного через последовательный порт USB, независимо от языка принтера по умолчанию.  <b>Примечания.</b> <ul style="list-style-type: none"> <li>• Заводской настройкой по умолчанию является значение «Вкл.».</li> <li>• При выборе значения «Выкл.» на принтере не выполняется анализ поступающих данных. Принтер использует эмуляцию PCL, если для параметра PCL установлено значение «Вкл». Если для параметра PCL SmartSwitch установлено значение «Выкл», используется язык принтера по умолчанию, указанный в меню «Настройка».</li> </ul>
<b>Режим NPA</b> Вкл. Выкл. Авто	Настройка принтера для выполнения особых процедур обработки для двунаправленной связи в соответствии с соглашениями, определенными протоколом NPA.  <b>Примечания.</b> <ul style="list-style-type: none"> <li>• Заводской настройкой по умолчанию является значение «Авто». При выборе «Авто» принтер выполняет анализ данных, распознает формата, после чего данные обрабатываются с учетом результатов анализа.</li> <li>• В случае изменения этого параметра на панели управления принтера принтер автоматически перезапускается. Затем выбор меню обновляется.</li> </ul>
<b>Буфер USB</b> Отключено Авто От 3 КБ до [максимальный разрешенный размер]	Настройка размера буфера входного порта USB.  <b>Примечания.</b> <ul style="list-style-type: none"> <li>• Заводской настройкой по умолчанию является значение «Авто».</li> <li>• При отключении отключается буферизация заданий. Все задания печати, ранее помещенные в буфер на диске принтера, распечатываются до возобновления обычной обработки заданий.</li> <li>• Размер буфера USB можно менять с шагом в 1-КБ.</li> <li>• Максимально допустимый размер зависит от объема памяти принтера, размера буферов других каналов связи и значения параметра «Сохранение ресурсов» («Вкл.» или «Выкл.»).</li> <li>• Для расширения допустимого диапазона значений размера буфера USB отключите буфер параллельного интерфейса, последовательного интерфейса и сетевой буфер или уменьшите их размеры.</li> <li>• В случае изменения этого параметра на панели управления принтера принтер автоматически перезапускается. Затем выбор меню обновляется.</li> </ul>

Компонент	Предназначение
<b>Буферизация заданий</b> Выкл. Вкл. Авто	Временное сохранение заданий на печать на жестком диске принтера перед выполнением печати. <b>Примечания.</b> <ul style="list-style-type: none"> <li>• Заводской настройкой по умолчанию является значение «Выкл».</li> <li>• При выборе значения «Вкл.» задания временно сохраняются на жестком диске принтера.</li> <li>• При выборе значения «Авто» задания на печать временно сохраняются на жестком диске только в том случае, если принтер занят обработкой данных, поступивших через другой входной порт.</li> <li>• В случае изменения этого параметра на панели управления принтера и выхода из меню принтер перезапускается. Затем выбор меню обновляется.</li> </ul>
<b>Двоичный PS для MAC</b> Вкл. Выкл. Авто	Настройка принтера для обработки двоичных заданий на печать PostScript с компьютеров Macintosh. <b>Примечания.</b> <ul style="list-style-type: none"> <li>• Заводской настройкой по умолчанию является значение «Авто».</li> <li>• При выборе значения «Вкл.» выполняется обработка заданий на печать PostScript с несформированными двоичными данными.</li> <li>• При выборе значения «Выкл.» выполняется фильтрация заданий на печать с применением стандартного протокола.</li> </ul>
<b>Адрес ENA</b> ууу.ууу.ууу.ууу	Задание сетевого адреса для внешнего сервера печати. <b>Примечание.</b> Этот элемент меню доступен только в том случае, если принтер подключен к внешнему серверу печати с использованием порта USB.
<b>Сетевая маска ENA</b> ууу.ууу.ууу.ууу	Задание сетевой маски для внешнего сервера печати. <b>Примечание.</b> Этот элемент меню доступен только в том случае, если принтер подключен к внешнему серверу печати с использованием порта USB.
<b>Шлюз ENA</b> ууу.ууу.ууу.ууу	Задание шлюза для внешнего сервера печати. <b>Примечание.</b> Этот элемент меню доступен только в том случае, если принтер подключен к внешнему серверу печати с использованием порта USB.

## меню «Параллельный [x]»

**Примечание.** Это меню отображается только при наличии установленной платы параллельного интерфейса.

Компонент	Предназначение
<b>PCL SmartSwitch</b> Вкл. Выкл.	Настройка автоматического переключения принтера на эмуляцию PCL, когда это требуется для задания на печать, полученного через последовательный порт, независимо от языка принтера по умолчанию. <b>Примечания.</b> <ul style="list-style-type: none"> <li>• Заводской настройкой по умолчанию является значение «Вкл.».</li> <li>• При выборе значения "Выкл." на сканере не выполняется анализ поступающих данных. Принтер использует эмуляцию PostScript, если для параметра PS SmartSwitch установлено значение «Вкл». Если для параметра PS SmartSwitch установлено значение «Выкл», используется язык принтера по умолчанию, указанный в меню «Настройка».</li> </ul>

Компонент	Предназначение
<b>PS SmartSwitch</b> Вкл. Выкл.	Настройка автоматического переключения принтера на эмуляцию PS, когда это требуется для задания на печать, полученного через последовательный порт, независимо от языка принтера по умолчанию.  <b>Примечания.</b> <ul style="list-style-type: none"> <li>• Заводской настройкой по умолчанию является значение «Вкл.».</li> <li>• При выборе значения "Выкл." на сканере не выполняется анализ поступающих данных. Принтер использует эмуляцию PCL, если для параметра PCL установлено значение "Вкл". Если для параметра PCL SmartSwitch установлено значение "Выкл", используется язык принтера по умолчанию, указанный в меню "Настройка".</li> </ul>
<b>Режим NPA</b> Вкл. Выкл. Авто	Настройка принтера для выполнения особых процедур обработки для двунаправленной связи в соответствии с соглашениями, определенными протоколом NPA.  <b>Примечания.</b> <ul style="list-style-type: none"> <li>• Заводской настройкой по умолчанию является значение «Авто».</li> <li>• В случае изменения этого параметра на панели управления принтера и выхода из меню принтер перезапускается. Затем выбор меню обновляется.</li> </ul>
<b>Буфер параллельного порта</b> Отключено Авто От 3 КБ до [максимальный разрешенный размер]	Задание размера буфера параллельного входного порта.  <b>Примечания.</b> <ul style="list-style-type: none"> <li>• Заводской настройкой по умолчанию является значение «Авто».</li> <li>• При отключении отключается буферизация заданий. Все задания печати, ранее помещенные в буфер на диске принтера, распечатываются до возобновления обычной обработки заданий.</li> <li>• Минимальное приращение размера буфера параллельного интерфейса составляет 1 КБ.</li> <li>• Максимально допустимый размер зависит от объема памяти принтера, размера буферов других каналов связи и значения параметра «Сохранение ресурсов» («Вкл.» или «Выкл.»).</li> <li>• Для расширения допустимого диапазона значений размера буфера параллельного интерфейса отключите буфер USB, буфер параллельного интерфейса и сетевой буфер или уменьшите их размеры.</li> <li>• В случае изменения этого параметра на панели управления принтера и выхода из меню принтер перезапускается. Затем выбор меню обновляется.</li> </ul>
<b>Буферизация заданий</b> Выкл. Вкл. Авто	Временное сохранение заданий на печать на жестком диске принтера перед выполнением печати.  <b>Примечания.</b> <ul style="list-style-type: none"> <li>• Заводской настройкой по умолчанию является значение «Выкл.».</li> <li>• При выборе значения «Вкл.» задания временно сохраняются на жестком диске принтера.</li> <li>• При выборе значения «Авто» задания на печать временно сохраняются на жестком диске только в том случае, если принтер занят обработкой данных, поступивших через другой входной порт.</li> <li>• В случае изменения этого параметра на панели управления принтера и выхода из меню принтер перезапускается. Затем выбор меню обновляется.</li> </ul>

Компонент	Предназначение
<b>Расширенный статус</b> Вкл. Выкл.	Включение двунаправленного обмена данными через параллельный порт. <b>Примечания.</b> <ul style="list-style-type: none"> <li>• Заводской настройкой по умолчанию является значение «Вкл.».</li> <li>• При выборе «Выкл» взаимодействие через порт параллельного интерфейса отключено.</li> </ul>
<b>Протокол</b> Стандартное Fastbytes	Указание протокола для параллельного порта. <b>Примечания.</b> <ul style="list-style-type: none"> <li>• Fastbytes – заводская настройка по умолчанию. Это значение обеспечивает совместимость с большинством существующих портов параллельного интерфейса и является рекомендуемым.</li> <li>• Выбор значения «Стандартный» в некоторых случаях позволяет устранить неполадки обмена данными через порт параллельного интерфейса.</li> </ul>
<b>Учитывать Init</b> Вкл. Выкл.	Определяет, должен ли принтер отслеживать запросы на аппаратную инициализацию от компьютера. <b>Примечания.</b> <ul style="list-style-type: none"> <li>• Заводской настройкой по умолчанию является значение «Выкл.».</li> <li>• Запрос на аппаратный сброс передается компьютером путем активизации сигнала Init через порт параллельного интерфейса. На многих персональных компьютерах сигнал инициализации активируется каждый раз при включении компьютера.</li> </ul>
<b>Режим параллельного порта 2</b> Вкл. Выкл.	Определяет, должна ли выполняться дискретизация данных, передаваемых через параллельный порт, по переднему или заднему фронту импульса. <b>Примечание.</b> Заводской настройкой по умолчанию является значение «Вкл.»
<b>Двоичный PS для MAC</b> Вкл. Выкл. Авто	Настройка принтера для обработки двоичных заданий на печать PostScript с компьютеров Macintosh. <b>Примечания.</b> <ul style="list-style-type: none"> <li>• Заводской настройкой по умолчанию является значение «Авто».</li> <li>• При выборе значения «Выкл.» выполняется фильтрация заданий на печать с применением стандартного протокола.</li> <li>• При выборе значения «Вкл.» выполняется обработка заданий на печать PostScript с несформированными двоичными данными.</li> </ul>
<b>Адрес ENA</b> ууу.ууу.ууу.ууу	Задание сетевого адреса для внешнего сервера печати. <b>Примечание.</b> Этот элемент меню доступен только в том случае, если принтер подключен к внешнему серверу печати с использованием порта USB.
<b>Сетевая маска ENA</b> ууу.ууу.ууу.ууу	Задание сетевой маски для внешнего сервера печати. <b>Примечание.</b> Этот элемент меню доступен только в том случае, если принтер подключен к внешнему серверу печати с использованием порта USB.
<b>Шлюз ENA</b> ууу.ууу.ууу.ууу	Задание шлюза для внешнего сервера печати. <b>Примечание.</b> Этот элемент меню доступен только в том случае, если принтер подключен к внешнему серверу печати с использованием порта USB.

## Меню «Последовательный [x]»

**Примечание.** Это меню отображается только при наличии установленной платы последовательного интерфейса.

Компонент	Предназначение
<b>PCL SmartSwitch</b> Вкл. Выкл.	Настройка автоматического переключения принтера на эмуляцию PCL, когда это требуется для задания на печать, полученного через последовательный порт, независимо от языка принтера по умолчанию.  <b>Примечания.</b> <ul style="list-style-type: none"> <li>• Заводской настройкой по умолчанию является значение «Вкл.».</li> <li>• При выборе значения «Выкл.» на принтере не выполняется анализ поступающих данных. Принтер использует эмуляцию PostScript, если для параметра PS SmartSwitch установлено значение «Вкл». Если для параметра PS SmartSwitch установлено значение «Выкл», используется язык принтера по умолчанию, указанный в меню «Настройка».</li> </ul>
<b>PS SmartSwitch</b> Вкл. Выкл.	Настройка автоматического переключения принтера на эмуляцию PS, когда это требуется для задания на печать, полученного через последовательный порт, независимо от языка принтера по умолчанию.  <b>Примечания.</b> <ul style="list-style-type: none"> <li>• Заводской настройкой по умолчанию является значение «Вкл.».</li> <li>• При выборе значения «Выкл.» на принтере не выполняется анализ поступающих данных. Принтер использует эмуляцию PCL, если для параметра PCL установлено значение «Вкл». Если для параметра PCL SmartSwitch установлено значение «Выкл», используется язык принтера по умолчанию, указанный в меню «Настройка».</li> </ul>
<b>Режим NPA</b> Вкл. Выкл. Авто	Настройка принтера для выполнения особых процедур обработки для двунаправленной связи в соответствии с соглашениями, определенными протоколом NPA.  <b>Примечания.</b> <ul style="list-style-type: none"> <li>• Заводской настройкой по умолчанию является значение «Авто». При выборе «Авто» принтер выполняет анализ данных, распознает формата, после чего данные обрабатываются с учетом результатов анализа.</li> <li>• При выборе значения «Вкл.» принтер обрабатывает данные в соответствии с протоколом NPA. При поступлении данных в формате, отличном от NPA, они отклоняются как ошибочные.</li> <li>• При выборе значения «Выкл.» принтер не обрабатывает данные в соответствии с протоколом NPA.</li> <li>• В случае изменения этого параметра на панели управления принтера и выхода из меню принтер перезапускается. Затем выбор меню обновляется.</li> </ul>



Компонент	Предназначение
<b>Буфер последовательного порта</b> Отключено Авто От 3 КБ до [максимальный разрешенный размер]	Настройка размера буфера входного последовательного порта. <b>Примечания.</b> <ul style="list-style-type: none"> <li>• Заводской настройкой по умолчанию является значение «Авто».</li> <li>• При отключении отключается буферизация заданий. Все задания, ранее помещенные в буфер на диске, распечатываются до возобновления обычной обработки заданий.</li> <li>• Минимальное приращение размера буфера параллельного интерфейса составляет 1 КБ.</li> <li>• Максимально допустимый размер зависит от объема памяти принтера, размера буферов других каналов связи и значения параметра «Сохранение ресурсов» («Вкл.» или «Выкл.»).</li> <li>• Для расширения допустимого диапазона значений размера буфера последовательного интерфейса отключите буферы параллельного интерфейса, буфер USB и сетевой буфер или уменьшите их размеры.</li> <li>• В случае изменения этого параметра на панели управления принтера и выхода из меню принтер перезапускается. Затем выбор меню обновляется.</li> </ul>
<b>Буферизация заданий</b> Выкл. Вкл. Авто	Временное сохранение заданий на печать на жестком диске принтера перед выполнением печати. <b>Примечания.</b> <ul style="list-style-type: none"> <li>• Заводской настройкой по умолчанию является значение «Выкл». Принтер не помещает задания печати в буфер на жесткий диск.</li> <li>• При выборе значения «Вкл.» задания временно сохраняются на жестком диске принтера.</li> <li>• При выборе значения «Авто» задания на печать временно сохраняются на жестком диске только в том случае, если принтер занят обработкой данных, поступивших через другой входной порт.</li> <li>• В случае изменения этого параметра на панели управления принтера и выхода из меню принтер перезапускается. Затем выбор меню обновляется.</li> </ul>
<b>Протокол</b> DTR DTR/DSR XON/XOFF XON/XOFF/DTR XONXOFF/DTRDSR	Выбор настроек подтверждения связи оборудования и программного обеспечения для последовательного порта. <b>Примечания.</b> <ul style="list-style-type: none"> <li>• DTR – заводская настройка по умолчанию.</li> <li>• Для подтверждения связи аппаратными средствами применяется значение «DTR/DSR».</li> <li>• Для подтверждения связи программными средствами применяется значение «XON/XOFF».</li> <li>• Для подтверждения связи с использованием как аппаратных, так и программных средств применяются значения «XON/XOFF/DTR» и «XON/XOFF/DTR/DSR».</li> </ul>
<b>Надежный XON</b> Вкл. Выкл.	Определения возможности связи принтера с компьютером. <b>Примечания.</b> <ul style="list-style-type: none"> <li>• Заводской настройкой по умолчанию является значение «Выкл».</li> <li>• Этот пункт меню применяется к порту последовательного интерфейса только в том случае, когда для параметра «Послед. протокол» установлено значение «XON/XOFF».</li> </ul>

Компонент	Предназначение
<b>Бод</b> 1200 2400 4800 9600 19200 38400 57600 115200 138200 172800 230400 345600	Задание скорости, с которой можно получить данные через последовательный порт.  <b>Примечания.</b> <ul style="list-style-type: none"> <li>• Заводской настройкой по умолчанию является значение 9600.</li> <li>• Значения скорости 138200, 172800, 230400 и 345600 бод отображаются только в меню «Станд. последов». Эти параметры не отображаются в меню «Дополнительный последовательный порт 1», «Дополнительный последовательный порт 2» или «Дополнительный последовательный порт 3».</li> </ul>
<b>Биты данных</b> 7 8	Указание количества битов данных, отправленных в каждом кадре данных.  <b>Примечание.</b> Заводской настройкой по умолчанию является значение 8.
<b>Проверка четности</b> Четные Нечетные Нет Пропустить	Задание проверки четности кадров данных последовательного входного и выходного порта.  <b>Примечание.</b> Заводская настройка по умолчанию — «Нет».
<b>Учитывать DSR</b> Вкл. Выкл.	Определяет, использует ли принтер сигнал DSR.  <b>Примечания.</b> <ul style="list-style-type: none"> <li>• Заводской настройкой по умолчанию является значение «Выкл».</li> <li>• Сигнал DSR является сигналом подтверждения связи, применяемым в большинстве кабелей последовательного интерфейса. Последовательный порт использует DSR для разграничения данных, отправленных компьютером, и данных, созданных в последовательном кабеле электрическими помехами. Электрические помехи могут привести к печати случайных символов. Установите для этого параметра значение «Вкл» во избежание печати случайных символов.</li> </ul>

## Меню «Настройка SMTP»

Компонент	Предназначение
<b>Первичный шлюз SMTP</b> <b>Порт основного шлюза SMTP</b> <b>Вторичный шлюз SMTP</b> <b>Порт вспомогательного шлюза SMTP</b>	Указание данных о шлюзе и порте сервера SMTP.  <b>Примечание.</b> Значение порта шлюза SMTP по умолчанию – 25.
<b>Время ожидания SMTP</b> 5–30	Определяет промежуток времени (в секундах) до прекращения сервером попыток передачи электронной почты.  <b>Примечание.</b> «30» — заводская настройка по умолчанию.

Компонент	Предназначение
<b>Обратный адрес</b>	Задаёт адрес для ответа длиной до 128 символов в сообщении электронной почты, отправляемом принтером.
<b>Использовать SSL</b> Отключено Согласование Требуется	Настройка использования SSL на принтере для повышения безопасности при подключении к серверу SMTP.  <b>Примечания.</b> <ul style="list-style-type: none"> <li>• Заводское значение по умолчанию – «Отключено».</li> <li>• Когда используется параметр «Согласование», сервер SMTP определяет, должно ли использоваться шифрование SSL.</li> </ul>
<b>Проверка подлинности сервера SMTP</b> Проверка подлинности не требуется Вход/обычная CRAM-MD5 Digest-MD5 NTLM Kerberos 5	Определите тип проверки подлинности пользователя в соответствии с полномочиями для сканирования в сообщении электронной почты.  <b>Примечание.</b> Значение по умолчанию, заданное изготовителем, — «Проверка подлинности не требуется».
<b>Эл. сообщение от устройства</b> Нет Испол. учет. данные SMTP	Задаёт учетные данные, которые будут использоваться при подключении к серверу SMTP. На некоторых серверах SMTP требуются учетные данные для отправки сообщения электронной почты.  <b>Примечания.</b>
<b>Эл. сообщение от пользователя</b> Нет Испол. учет. данные SMTP Использовать имя пользователя и пароль сеанса Использовать эл. адрес и пароль сеанса Запрос пользователя	<ul style="list-style-type: none"> <li>• Заводской настройкой по умолчанию для параметров «Эл. сообщение от устройства» и «Эл. сообщение от пользователя» является значение «Нет».</li> <li>• Параметры «Имя пользователя устройства» и «Пароль устройства» используются для входа на сервер SMTP, когда выбран параметр «Использовать учетные данные SMTP».</li> </ul>
<b>Имя польз. устройства</b>	
<b>Пароль устройства</b>	
<b>Область Kerberos 5</b>	
<b>Домен NTLM</b>	

## Меню "Безопасность"

### меню «Изменение настройки безопасности»

Использование	Для
<b>Изменить резервный пароль</b>	Создание пароля для резервной копии. <b>Примечание.</b> Этот пункт меню отображается только в том случае, если существует пароль для резервной копии.
<b>Изменить строительные блоки</b>	Изменение внутренних учетных записей, NTLM, настроек, пароля и PIN-кода.
<b>Изменить шаблоны безопасности</b>	Добавление или изменение шаблона безопасности
<b>Изменение управления доступом</b>	Управление доступом к меню принтера, обновлениям программного обеспечения, отложенным заданиям и другим точкам доступа.

### Меню «Другие параметры безопасности»

Используйте	для
<b>Ограничений входа</b> Ошибки входа Интервал ошибки Время блокировки Время ожидания входа с помощью панели Время ожидания удаленного входа	Ограничение количества неудачных попыток входа на панель принтера и временных интервалов между ними, после которых все пользователи будут заблокированы.  <b>Примечания.</b> <ul style="list-style-type: none"> <li>• Параметр "Ошибки входа" задает количество неудачных попыток входа, после которых пользователи будут заблокированы. Диапазон настройки — от 1 до 10 попыток. Заводская настройка по умолчанию — 3 попытки.</li> <li>• Параметр "Интервал ошибки" задает временной интервал, через который могут происходить неудачные попытки входа, после которых пользователи будут заблокированы. Диапазон настройки — от 1 до 60 минут. 5 минут — заводская настройка по умолчанию.</li> <li>• Параметр "Время блокировки" задает продолжительность блокировки пользователей после достижения предельного значения неудачных попыток входа. Диапазон настройки — от 1 до 60 минут. 5 минут — заводская настройка по умолчанию. "1" указывает на то, что на принтере не установлено время блокировки.</li> <li>• Параметр "Время ожидания входа в систему с панели управления" указывает, как долго принтер остается неактивным на начальном экране до автоматического выхода пользователей из системы. Диапазон настройки — от 1 до 900 секунд. Заводское значение по умолчанию — 30 секунд.</li> <li>• Параметр "Время ожидания удаленного входа в систему" указывает, как долго удаленный интерфейс остается неактивным до автоматического выхода пользователей из системы. Диапазон настройки — от 1 до 120 минут. 10 минут — заводская настройка по умолчанию.</li> </ul>

Используйте	для
<p><b>Переключатель сброса параметров безопасности</b></p> <p>Параметры управления доступом = "Без защиты"</p> <p>Без результата Сброс заводских значений безопасности</p>	<p>Настройка параметров безопасности.</p> <p><b>Примечания.</b></p> <ul style="list-style-type: none"> <li>• Параметры управления доступом = "Без защиты" — сохраняются все сведения о безопасности, определенные пользователем. "Без защиты" — заводская настройка по умолчанию.</li> <li>• Если выбрано значение "Не влияет", при восстановлении значений по умолчанию конфигурация безопасности устройства не будет изменена.</li> <li>• При выборе параметра "Сброс заводских значений безопасности" будут удалены все сведения о безопасности, определенные пользователем, и сброшены заводские настройки в меню "Другие параметры безопасности".</li> </ul>
<p><b>Проверка сертификата LDAP</b></p> <p>Запрашивать</p> <p>Попытаться</p> <p>Разрешить</p> <p>Никогда</p>	<p>Позволяет пользователю запросить сертификат сервера.</p> <p><b>Примечания.</b></p> <ul style="list-style-type: none"> <li>• Значение "Запрашивать" означает, что требуется сертификат сервера. Если предоставлен неправильный сертификат или сертификат не предоставлен, сеанс будет сразу прерван. "Запрашивать" — значение по умолчанию, заданное изготовителем.</li> <li>• Значение "Попытаться" означает, что выполнен запрос сертификата сервера. Если сертификат не предоставлен, сеанс будет продолжен обычным образом. Если предоставлен неправильный сертификат, сеанс будет сразу прерван.</li> <li>• Значение "Разрешить" означает, что выполнен запрос сертификата сервера. Если сертификат не предоставлен, сеанс будет продолжен обычным образом. Если предоставлен неправильный сертификат, он будет проигнорирован и сеанс продолжится обычным образом.</li> <li>• Значение "Никогда" означает, что запрос сертификата сервера не выполнен.</li> </ul>
<p><b>Минимальная длина PIN-кода</b></p> <p>1–16</p>	<p>Ограничить длину персонального идентификационного номера (PIN-кода).</p> <p><b>Примечание.</b> «4» — заводская настройка по умолчанию.</p>

## Меню «Конфиденциальная печать»

Компонент	Предназначение
<p><b>Максимальное число неверных попыток ввода PIN-кода</b></p> <p>Выкл.</p> <p>2–10</p>	<p>Ограничение количества попыток ввода неверного PIN-кода.</p> <p><b>Примечания.</b></p> <ul style="list-style-type: none"> <li>• Этот элемент меню отображается только в том случае, если установлен исправный форматированный жесткий диск принтера.</li> <li>• По достижении предельного значения выполняется удаление заданий печати для данного сочетания имени пользователя и PIN-кода.</li> </ul>
<p><b>Примечание.</b> Заводской настройкой по умолчанию является значение «Выкл».</p>	

Компонент	Предназначение
<b>Истечение срока действия конфиденциального задания</b> Выкл. 1 час 4 часа 24 часа 1 неделя	Ограничение времени хранения конфиденциального задания печати в памяти принтера до удаления.  <b>Примечания.</b> <ul style="list-style-type: none"> <li>• Если параметр «Истечение срока действия конфиденциального задания» был изменен, когда в оперативной памяти или на жестком диске принтера находились конфиденциальные задания печати, то срок хранения этих заданий не изменяется на новое значение по умолчанию.</li> <li>• Если принтер отключен, все конфиденциальные задания, хранящиеся в оперативной памяти принтера, удаляются.</li> </ul>
<b>Срок действия повтор. задания</b> Выкл. 1 час 4 часа 24 часа 1 неделя	Устанавливается ограничение времени хранения принтером заданий на печать.
<b>Проверьте срок действия задания</b> Выкл. 1 час 4 часа 24 часа 1 неделя	Устанавливается ограничение времени хранения принтером заданий на печать, требующих проверки.
<b>Резерв. срок дейст. задания</b> Выкл. 1 час 4 часа 24 часа 1 неделя	Устанавливается ограничение времени хранения принтером заданий на печать для печати позднее.
<b>Примечание.</b> Заводской настройкой по умолчанию является значение «Выкл».	

## Очистка временных файлов данных меню

При очистке временных файлов данных с жесткого диска принтера удаляются *только* данные задания на печать, которые в настоящее время *не* используются файловой системой. Все постоянные данные на жестком диске сканера, например, загруженные шрифты, макросы и отложенные задания, сохраняются.

**Примечание.** Этот параметр отображается только при установке рабочего отформатированного жесткого диска.

Параметр	Назначение
<b>Режим очистки</b> Выкл. Автовыбор Вручную	Укажите режим для очистки временных файлов данных.  <b>Примечание.</b> Значение по умолчанию – "Авто".

Параметр	Назначение
<b>Автоматический метод</b> Однопроходная Многопроходная	Определяет метод автоматической очистки диска. <b>Примечания.</b> <ul style="list-style-type: none"> <li>По умолчанию используется однопроходная очистка.</li> <li>Для удаления секретной информации следует использовать <i>только</i> метод многопроходной очистки.</li> </ul>
<b>Ручной метод</b> Однопроходная Многопроходная	Определяет метод ручной очистки диска. <b>Примечание.</b> По умолчанию используется однопроходная очистка.
<b>Метод запланированной очистки</b> Однопроходная Многопроходная	Определяет метод плановой очистки диска. <b>Примечание.</b> По умолчанию используется однопроходная очистка.

## Меню «Журнал проверки безопасности»

Компонент	Предназначение
<b>Журнал экспорта</b>	Позволяет авторизованным пользователям экспортировать файл журнала безопасности. <b>Примечания.</b> <ul style="list-style-type: none"> <li>Чтобы экспортировать журнал проверки с панели управления принтера, к принтеру необходимо подключить флэш-диск.</li> <li>Чтобы экспортировать файл журнала из встроенного веб-сервера, загрузите журнал в компьютер.</li> </ul>
<b>Удаление журнала</b> Да Нет	Указывает, удаляются ли файлы журнала проверки. <b>Примечание.</b> Заводское значение по умолчанию — «Да».
<b>Настроить журнал</b> Включить проверку Да Нет Включить удаленный системный журнал Да Нет Удаленный сервер Syslog [строка из 256 символов] Порт удаленного Syslog 1–65535 Удаленный метод Syslog Обычный UDP Stunnel Функция удаленного системного журнала 0–23 Свойства журнала Переписать первые записи Отправка файла журнала по электронной почте и удаление всех записей Адрес эл. почты администратора [строка из 256 символов]	Указывает принципы создания файлов журнала проверки.

Компонент	Предназначение
<p>Экспорт цифровых подписей</p> <p>Выкл. Вкл.</p> <p>Важность регистрируемых событий 0–7</p> <p>Незарегистрированные события удаленного Syslog</p> <p>Нет Да</p> <p>Предупреждение об очистке журнала сообщений эл. почты</p> <p>Нет Да</p> <p>Предупреждение об свертывании журнала сообщений эл. почты</p> <p>Нет Да</p> <p>Сообщение о заполненности эл. почты на %</p> <p>Нет Да</p> <p>Сообщение об уровне заполнения на %</p> <p>1–99</p> <p>Предупреждение об экспорте журнала сообщений эл. почты</p> <p>Нет Да</p> <p>Предупреждение об изменении параметров журнала сообщений эл. почты</p> <p>Нет Да</p> <p>Журнал окончаний строки</p> <p>LF (\n) CR (\r) CRLF (\r\n)</p>	<p><b>Примечания.</b></p> <ul style="list-style-type: none"> <li>• Параметр «Включить проверку» определяет, регистрируются ли события в журнале проверки безопасности и удаленном системном журнале. Значение по умолчанию «Нет».</li> <li>• Параметр «Включить удаленный системный журнал» определяет, отправляются ли файлы журнала на удаленный сервер. Значение по умолчанию, — «Нет».</li> <li>• Параметр «Сервер удаленного системного журнала» определяет значение, используемое для отправки файлов журнала на сервер удаленного системного журнала. Настройка по умолчанию — 4.</li> <li>• Параметр «Порт удаленного системного журнала» определяет порт, через который принтер передает зарегистрированные события на удаленный сервер.</li> <li>• Параметр «Метод удаленного системного журнала» определяет протокол, который принтер использует для передачи зарегистрированных событий на удаленный сервер. Настройка по умолчанию — «Обычный UDP».</li> <li>• Параметр «Функция удаленного системного журнала» определяет значение функции, которое принтер использует при отправке событий на сервер удаленного системного журнала. Настройка по умолчанию — 4.</li> <li>• Параметр «Поведение в случае заполнения журнала» определяет, какие действия выполняет принтер, когда отведенная для журнала память заполняется. Значение по умолчанию, — «Затирать самые старые записи».</li> <li>• Значением параметра «Адрес электронной почты администратора» может быть один адрес электронной почты или список адресов электронной почты, разделенный запятой.</li> <li>• Параметр «Цифровое подписание экспортируемого материала» определяет, подписывает ли принтер автоматически каждый экспортируемый журнал безопасности. Настройка по умолчанию — «Выкл».</li> <li>• Параметр «Важность регистрируемых событий» определяет степень значимости каждого события. Настройка по умолчанию — 4.</li> <li>• Параметр «Нерегистрируемые события удаленного системного журнала» определяет, отправляет ли принтер события на удаленный сервер, у которого уровень критичности выше, чем значение параметра «Важность регистрируемых событий». Значение по умолчанию — «Нет».</li> <li>• Параметр «Предупреждение об очистке журнала сообщением эл. почты» определяет, отправляет ли принтер сообщение электронной почты администратору каждый раз, когда журнал удаляется через панель управления принтера или встроенный веб-сервер. Значение по умолчанию, — «Нет».</li> <li>• Параметр «Предупреждение о перезаписи журнала сообщением эл. почты» определяет, отправляет ли принтер сообщение электронной почты администратору, когда записи журнала переписываются. Значение по умолчанию — «Нет».</li> <li>• Параметр «Сообщение об уровне заполнения на %» определяет, когда пространство, занимаемое журналом, равно или превышает выбранное значение уровня заполнения. «90» — настройка по умолчанию.</li> <li>• Параметр «Предупреждение о % заполнения журнала сообщением эл. почты» определяет, отправляет ли принтер сообщение электронной почты администратору, когда журнал достигает определенного объема отведенного ему пространства. Значение по умолчанию — «Нет».</li> <li>• Параметр «Предупреждение об экспорте журнала сообщением эл. почты» определяет, отправляет ли принтер сообщение электронной почты администратору, когда журнал экспортируется. Значение по умолчанию — «Нет».</li> <li>• Параметр «Предупреждение об изменении настроек журнала сообщением эл. почты» определяет, отправляет ли принтер сообщение электронной почты администратору, когда изменяется</li> </ul>



## Меню «Установка даты и времени»

Компонент	Предназначение
<b>Текущие дата и время</b>	Просмотр текущих настроек даты и времени для принтера.
<b>Установка даты и времени вручную</b>	Ввод даты и времени. <b>Примечания.</b> <ul style="list-style-type: none"> <li>Дата и время устанавливаются в формате ГГГГ-ММ-ДД ЧЧ:ММ:СС.</li> <li>При установке даты и времени вручную значение параметра «Включить NTP» изменяется на «Нет».</li> </ul>
<b>Часовой пояс</b>	Выбор часового пояса. <b>Примечание.</b> GMT — заводская настройка по умолчанию.
<b>Автопереход на летнее время</b> Вкл. Выкл.	Настройка принтера для включения перехода на летнее и зимнее время с учетом настройки часового пояса принтера. <b>Примечание.</b> Вкл — заводская настройка по умолчанию. При этом используется переход на летнее время, соответствующий выбранному часовому поясу.
<b>Настройка часового пояса пользователя</b> Смещение перехода на летнее время Неделя начала перехода на летнее время Переход на летнее время в выходные Месяц начала перехода на летнее время Время начала перехода на летнее время Неделя окончания перехода на летнее время День окончания перехода на летнее время Месяц окончания перехода на летнее время Время окончания перехода на летнее время Смещение перехода на летнее время	Выбор часового пояса.
<b>Включить NTP</b> Вкл. Выкл.	Включение или выключение сетевого протокола времени, который синхронизирует часы на принтерах в сети. <b>Примечание.</b> Заводской настройкой по умолчанию является значение «Вкл».
<b>Сервер NTP</b>	Просмотр адреса сервера NTP.

Компонент	Предназначение
<b>Включить проверку подлинности</b> Выкл. Вкл.	Включение и выключение параметров проверки подлинности. <b>Примечания.</b> <ul style="list-style-type: none"> <li>• Заводской настройкой по умолчанию является значение «Выкл».</li> <li>• Если включен параметр проверки подлинности, принтер запрашивает учетные данные пользователя, например идентификатор пользователя и пароль.</li> </ul>

## Меню "Параметры"

### Меню "Общие параметры"

Параметр	Назначение
<b>Язык дисплея</b> English Francais Deutsch Italiano Espanol Greek Dansk Norsk Nederlands Svenska Portugues Suomi Русский Polski Magyar Turkce Cesky Упрощенный китайский Традиционный китайский Корейский Японский	Служит для выбора языка отображаемого на дисплее текста.
<b>Eco-Mode</b> Выкл. Энергосбережение Энергосбережение/экономия бумаги Бумага	Минимизация потребления электроэнергии, расхода бумаги или специальной бумаги. <b>Примечание.</b> Значение по умолчанию – "Выкл". Значение "Выкл" восстанавливает заводские настройки принтера по умолчанию.
<b>Загруженный звуковой сигнал УАПД</b> Включено Отключено	Определяет подачу звукового сигнала УАПД при загрузке бумаги. <b>Примечание.</b> Значение по умолчанию – "Отключено".

Параметр	Назначение
<b>Тихий режим</b> Выкл. Вкл.	Снижение уровня шума, создаваемого принтером. <b>Примечание.</b> Значение по умолчанию – "Выкл". При данной настройке принтер работает с максимальными характеристиками.
<b>Запустить начальную установку</b> Да Нет	Запуск мастера настройки.
<b>Клавиатура</b> Тип клавиатуры English Francais Francais Canadien Deutsch Italiano Espanol Greek Dansk Norsk Nederlands Svenska Suomi Portugues Русский Polski Swiss German Swiss French Turkce Корейский Пользовательская клавиша [x] Вкладка "Доп. буквы/Символы" Вкл. Выкл. Вкладка "Русский/Польский" Вкл. Выкл. Вкладка "Korean" Вкл. Выкл.	Служит для задания языка и ключевой пользовательской информации для клавиатуры панели управления принтера. Дополнительные вкладки позволяют получить доступ к диакритическим знакам и символам с клавиатуры.
<b>Форматы бумаги</b> США Метрические единицы	Служит для задания единиц измерения для форматов бумаги. <b>Примечания.</b> <ul style="list-style-type: none"> <li>• США – значение по умолчанию. Для других стран значения по умолчанию в метрической системе.</li> <li>• Исходная настройка зависит от выбора страны или региона при первоначальной настройке.</li> </ul>

Параметр	Назначение
<b>Сканировать в диапазон портов ПК</b> [диапазон портов]	Задает допустимый диапазон портов для принтеров, находящихся за брандмауэром, блокирующим порты. <b>Примечание.</b> 9751:Значение по умолчанию – "12000".
<b>Отображаемая информация</b> Левая сторона Правая сторона Пользовательский текст [x] [ввод текста]	Служит для задания элементов, отображаемых в верхних углах начального экрана. Для левой и правой стороны, выберите из следующих значений: Отсутствует IP-адрес Имя узла Имя контакта Местоположение Дата и время Имя службы mDNS/DDNS Имя нулевой конфигурации Уровень в картридже Пользовательский текст [x] <b>Примечания.</b> <ul style="list-style-type: none"> <li>• IP-адрес - значение по умолчанию, заданное для левой стороны.</li> <li>• Дата/время - значение по умолчанию, заданное для правой стороны.</li> </ul>
<b>Отображаемые сведения (продолжение)</b> [x] картридж [x] фотопроводник Термоблок Модуль передачи	Настройте отображаемую информацию для расходных материалов. Выберите один из следующих параметров: Когда отображать Не отображать Отобразить Сообщение По умолчанию Альтернативный По умолчанию [ввод текста] Альтернативный [ввод текста] <b>Примечания.</b> <ul style="list-style-type: none"> <li>• Выкл - заводская настройка по умолчанию для параметра "Отображать при регистрации расходных материалов".</li> <li>• "По умолчанию" – заводская настройка по умолчанию для параметра "Сообщение для отображения".</li> </ul>

Параметр	Назначение
<p><b>Отображаемые сведения (продолжение)</b>            Контейнер для отработанного тонера            Замятие бумаги            Загрузите бумагу            Ошибки, требующие технического обслуживания принтера</p>	<p>Настройте отображаемую информацию для конкретных меню. Выберите один из следующих параметров:</p> <p>Включить            Да            Нет</p> <p>Тип отображаемого сообщения            По умолчанию            Альтернативный</p> <p>Сообщение по умолчанию            [ввод текста]</p> <p>Альтернативное сообщение            [ввод текста]</p> <p><b>Примечания.</b></p> <ul style="list-style-type: none"> <li>• Для параметра "Включить" заводские настройки по умолчанию отсутствуют.</li> <li>• "По умолчанию" – заводская настройка по умолчанию для параметра "Сообщение для отображения на дисплее".</li> </ul>
<p><b>Пользовательские настройки начального экрана</b>            Изменить язык            Копировать            Копирование кодов быстрого доступа            Факс            Коды быстрого доступа для факсов            Электронная почта            Коды быстрого доступа для электронной почты            FTP            Коды быстрого доступа для FTP            Поиск отложенных заданий            Отложенные задания            Накопитель USB            Профили и решения            Закладки            Задания от пользователя            Формы и Избранное</p>	<p>Позволяет изменять значки и кнопки, отображаемые на начальном экране.</p> <p>Для каждого значка можно настроить следующие параметры:</p> <p>Отобразить            Не отображать</p>
<p><b>Формат даты</b>            ММ-ДД-ГГГГ            ДД-ММ-ГГГГ            ГГГГ-ММ-ДД</p>	<p>Формат для даты.</p>
<p><b>Формат времени</b>            12-часовой            24-часовой</p>	<p>Формат для времени.</p>
<p><b>Яркость экрана</b>            20–100</p>	<p>Настройка яркости дисплея.</p>

Параметр	Назначение
<b>Односторонняя печать</b> Вкл. Выкл.	Устанавливает копирование со стекла экспонирования сканера по одной странице за один раз. <b>Примечание.</b> Значение по умолчанию – "Выкл".
<b>Более светлое изображение по сравнению с оригиналом</b> Светодиодный индикатор стандартного выходного лотка Режим "Стандартная/Ожидание" Яркий Неяркий Выкл. Режим энергосбережения Яркий Неяркий Выкл.	Задание более светлого изображения по сравнению с оригиналом. <b>Примечания.</b> <ul style="list-style-type: none"> <li>• "Яркий" – значение по умолчанию в стандартном режиме и в режиме ожидания.</li> <li>• "Неяркий" - значение по умолчанию в режиме энергосбережения.</li> <li>• Этот пункт меню отображается только при наличии выходящего интегрированного индикатора или дополнительного выходного лотка с установленным световым индикатором.</li> </ul>
<b>Звуковые сигналы</b> Обратная связь кнопок Вкл. Выкл. Громкость 1–10	Задаёт громкость звукового сигнала для кнопок. <b>Примечания.</b> <ul style="list-style-type: none"> <li>• "Вкл" – значение по умолчанию для параметра "Обратная связь кнопок".</li> <li>• Значение по умолчанию для уровня громкости – "5".</li> </ul>
<b>Отобразить закладки</b> Вкл. Выкл.	Указывает, следует ли отображать закладки из области "Отложенные задания". <b>Примечание.</b> Значение по умолчанию – "Вкл".
<b>Разрешить удаление фона</b> Вкл. Выкл.	Указывается разрешение на удаление фонового изображения. <b>Примечание.</b> Значение по умолчанию – "Вкл".
<b>Разрешить пользовательские задания сканирования</b> Вкл. Выкл.	Сканировать несколько заданий в один файл. <b>Примечание.</b> Значение по умолчанию – "Вкл". Если выбрано значение "Вкл.", для некоторых заданий можно установить значение "Разрешить пользовательские задания сканирования".
<b>Устранение замятия в сканере</b> Уровень задания Уровень страницы	Определяет способ повторной загрузки отсканированного задания в случае возникновения замятия в УАПД. <b>Примечания.</b> <ul style="list-style-type: none"> <li>• "Уровень задания" – значение по умолчанию.</li> <li>• Если выбрано значение "Уровень задания", при возникновении замятия выполняется повторное сканирование всего задания.</li> <li>• Если выбрано значение Уровень страницы, повторное сканирование выполняется с замятой страницы.</li> </ul>
<b>Частота обновления веб-страницы</b> 30–300	Определяет промежуток времени (в секундах) между обновлениями встроенного веб-сервера. <b>Примечание.</b> Значение по умолчанию – "120".

Параметр	Назначение
<b>Имя контакта</b>	Определяет имя для контакта. <b>Примечание.</b> Имя для контакта сохраняется на встроенном веб-сервере.
<b>Местоположение</b>	Определяет местоположение. <b>Примечание.</b> Местоположение сохраняется на встроенном веб-сервере.
<b>Предупредительные сигналы</b> Аварийный сигнал Сигнал картриджа	Устанавливает предупредительный сигнал, когда необходимо вмешательство оператора. Для предупредительного сигнала каждого типа выберите один из следующих параметров: Выкл. Одинарный Непрерывный <b>Примечания.</b> <ul style="list-style-type: none"> <li>• Значение по умолчанию – "Однократный". При выборе значения "Однократный" подаются три коротких звуковых сигнала.</li> <li>• Выкл. – значение по умолчанию для сигнала картриджа. При выборе значения "Выкл." предупреждающие звуковые сигналы не подаются.</li> <li>• При выборе значения "Непрерывный" три коротких звуковых сигнала повторяются каждые 10 секунд.</li> </ul>
<b>Таймауты</b> Режим ожидания Отключено 1 – 240	Определяет продолжительность простоя (в минутах) до перехода принтера в режим пониженного энергопотребления. <b>Примечание.</b> Значение по умолчанию, заданное изготовителем – 15.
<b>Таймауты</b> Спящий режим 1–180	Определяет промежуток времени (в секундах), по истечении которого принтер после печати задания переходит в состояние пониженного энергопотребления. <b>Примечания.</b> <ul style="list-style-type: none"> <li>• Значение по умолчанию – "20".</li> <li>• При низких значениях достигается более существенная экономия электроэнергии, но может потребоваться более длительное время прогрева.</li> <li>• Если принтер подключен к той же электрической цепи, что и осветительные приборы, а также в том случае, если наблюдается мерцание освещения, рекомендуется выбрать наименьшее значение.</li> <li>• При постоянной эксплуатации принтера следует выбрать более высокое значение. В большинстве случаев это обеспечивает готовность принтера с минимальным временем прогрева.</li> </ul>

Параметр	Назначение
<b>Таймауты</b> Таймаут режима гибернации Отключено 20 с 1-3 часа 6 часов 1-3 дня 1-2 недели 1 месяц	Задание времени задержки до перехода принтера в режим гибернации. <b>Примечание.</b> Значение по умолчанию – "3 дня".
<b>Таймауты</b> Таймаут дисплея 15 – 300	Задание продолжительности ожидания принтера в секундах, прежде чем панель управления перейдет в состояние "Готов". <b>Примечание.</b> Значение по умолчанию – "30".
<b>Таймауты</b> Таймаут печати Отключено 1 – 255	Определяет продолжительность времени (в секундах), по истечении которого отменяется выполнение на принтере оставшейся части задания на печать в случае отсутствия сообщения об окончании задания. <b>Примечания.</b> <ul style="list-style-type: none"> <li>• "90" – заводская настройка по умолчанию.</li> <li>• По истечении указанного периода времени распечатываются все частично распечатанные страницы, еще находящиеся в памяти принтера, после чего выполняется проверка наличия новых заданий на печать.</li> <li>• Параметр "Таймаут печати" доступен только при использовании PCL. Этот параметр не влияет на задания печати с эмуляцией PostScript.</li> </ul>
<b>Таймауты</b> Таймаут ожидания Отключено 15 – 65535	Определяет продолжительность времени (в секундах), по истечении которого отменяется выполнение задания на печать в случае отсутствия дополнительных данных. <b>Примечания.</b> <ul style="list-style-type: none"> <li>• "40" – заводская настройка по умолчанию.</li> <li>• Параметр "Таймаут ожидания" доступен только в режиме эмуляции PostScript. Этот параметр не влияет на задания печати с эмуляцией PCL.</li> </ul>
<b>Таймауты</b> Таймаут удержания задания 5 – 255	Задание времени, в течение которого принтер ожидает действий пользователя, после чего откладываются задания, требующие недоступных ресурсов, и продолжается печать других заданий из очереди. <b>Примечания.</b> <ul style="list-style-type: none"> <li>• Значение по умолчанию – "30".</li> <li>• Этот пункт меню отображается только при наличии в принтере жесткого диска.</li> </ul>
<b>Восстановление печати</b> Отключено Автопродолжение: 5 – 255	Если этот режим включен, при возникновении определенных ситуаций в автономном режиме и их сохранении в течение указанного периода времени печать на принтере автоматически возобновляется. <b>Примечание.</b> Значение по умолчанию – "Отключено".



Параметр	Назначение
<b>Восстановление печати</b> Восстановление после замятия Автовыбор Вкл. Выкл.	Определяет, должен ли принтер повторять печать замятых страниц. <b>Примечания.</b> <ul style="list-style-type: none"> <li>• Значение по умолчанию – "Авто". Замятые страницы повторно распечатываются на принтере в том случае, если требуемый для хранения этой страницы объем памяти принтера не задействован для выполнения других задач.</li> <li>•</li> </ul>
<b>Восстановление печати</b> Защита страницы: Выкл. Вкл.	Успешная печать страниц, которые могут не распечатываться в другом режиме. <b>Примечания.</b> <ul style="list-style-type: none"> <li>• Значение по умолчанию – "Выкл.". Если выбрано значение "Выкл.", при недостаточном объеме памяти для печати всей страницы распечатывается часть страницы.</li> <li>• Если выбрано значение "Вкл.", на принтере выполняется обработка страницы, обеспечивающая печать всей страницы.</li> </ul>
<b>Нажатие кнопки перехода в спящий ожидания</b> Спящий режим Гиббернация Не выполнять действий	Определение реакции принтера в состоянии ожидания на кратковременное нажатие кнопки "Спящий режим". <b>Примечания.</b> <ul style="list-style-type: none"> <li>• "Спящий режим" – значение по умолчанию.</li> <li>• Для выхода из спящего режима или режима гибернации коснитесь сенсорного экрана или нажмите любую кнопку на панели управления.</li> </ul>
<b>Нажмите и удерживайте кнопку перехода в режим ожидания</b> Не выполнять действий Спящий режим Гиббернация	Определение реакции принтера в состоянии ожидания на длительное нажатие кнопки "Спящий режим". <b>Примечания.</b> <ul style="list-style-type: none"> <li>• "Ничего не делать" – значение по умолчанию.</li> <li>• Для выхода из спящего режима или режима гибернации коснитесь сенсорного экрана или нажмите любую кнопку на панели управления.</li> </ul>
<b>Настройки производителя</b> Не восстанавливать Восстановить сейчас	Использование заводских настроек по умолчанию. <b>Примечание.</b> Значение по умолчанию – "Не восстанавливать".

## Меню "Параметры копирования"

Параметр	Назначение
<b>Тип содержимого</b> Текст Графика Текст/фото Фото	Определяет содержимое оригинала. <b>Примечание.</b> Значение по умолчанию, заданное изготовителем – "Текст/Фото".

Параметр	Назначение
<b>Источник содержимого</b> Монохромный лазерный Цветной лазерный Для струйных принтеров Фото/Пленка Журнал Газета Пресса Другое	Определение способа изготовления оригинала. <b>Примечание.</b> Заводской настройкой по умолчанию является значение "Цветной лазерный".
<b>Цветной</b> Вкл. Выкл.	Указывает, выполняется ли цветная печать копий. <b>Примечание.</b> Значение по умолчанию – "Вкл".
<b>Разрешить цветные копии</b> Вкл. Выкл.	Включить и отключить цветное копирование. <b>Примечания.</b> <ul style="list-style-type: none"> <li>• Значение по умолчанию – "Вкл".</li> <li>• При установке значения "Выкл" все меню спецификации цветов будут скрыты.</li> <li>• При выборе этого режима значение параметра "Цвет" игнорируется.</li> </ul>
<b>Автообнаружение цвета</b> Цветочувств-ность 1–9 Чувств-ность области 1–9	Задаёт количество цвета, которое принтер может обнаружить в оригинальном документе. <b>Примечание.</b> Этот параметр меню может быть применим только при установке для параметра "Цвет" значения "Авто".
<b>Стороны (двусторонняя печать)</b> 1-стор. на 1-стор. 1-стор. на 2-стор. 2-стор. на 1-стор. 2-стор. на 2-стор.	Указать, является оригинал документа двусторонним или односторонним, а также определить режим копирования (двусторонний или односторонний). <b>Примечание.</b> "1-стор. на 1-стор." – значение по умолчанию. Это значение выбирается при использовании одностороннего оригинала для одностороннего задания копирования.
<b>Экономия бумаги</b> Выкл. 2 на 1 книжная 2 на 1 альбомная 4 на 1 книжная 4 на 1 альбомная	Разрешить копирование двух или четырех листов документа на одной странице. <b>Примечание.</b> Значение по умолчанию – "Выкл".
<b>Печать рамок вокруг страниц</b> Вкл. Выкл.	Указать, распечатываются ли рамки. <b>Примечание.</b> Значение по умолчанию – "Выкл".
<b>Разобрать</b> Выкл [1,1,1,2,2,2] Вкл [1,2,1,2,1,2]	Формирование стопок последовательных страниц при печати нескольких копий. <b>Примечание.</b> Значение по умолчанию – "Вкл".

Параметр	Назначение
<b>Формат оригинала</b> Letter (по умолчанию) Legal Executive Folio Statement Oficio (Мехико) Universal Автораспознавание формата Смешанный формат A4 A5 A6 JIS B5 Пользовательский формат сканирования [x] Оригинал книги Визитные карточки 3 x 5 4 x 6 Личная карта	Определяет размер оригинала документа. <b>Примечание.</b> Letter – настройка по умолчанию для США. Значение по умолчанию, заданное изготовителем для других стран – "A4".
<b>Источник бумаги для копий</b> Лоток [x] Автовыбор формата Устройство ручной подачи	Задание источника бумаги для заданий копирования. <b>Примечание.</b> По умолчанию используется лоток 1.
<b>Разделители прозрачных пленок</b> Вкл. Выкл.	Указывает на то, вставляется ли между прозрачными пленками лист бумаги. <b>Примечание.</b> Значение по умолчанию – "Вкл".
<b>Страницы-разделители</b> Выкл. Между копиями Между заданиями Между страницами	Размещение листа бумаги между страницами, копиями или заданиями. <b>Примечание.</b> Значение по умолчанию – "Выкл".
<b>Источник страницы-разделителя</b> Лоток [x] Устройство ручной подачи	Служит для указания источника бумаги, из которого подаются страницы-разделители. <b>Примечание.</b> По умолчанию используется лоток 1.
<b>Плотность</b> 1–9	Делает документ более светлым или темным. <b>Примечание.</b> Значение по умолчанию – "5".
<b>Количество копий</b> 1 - 999	Определение количества копий для задания копирования. <b>Примечание.</b> Значение по умолчанию, заданное изготовителем – 1.

Параметр	Назначение
<b>Верхний/нижний колонтитул</b> [Местоположение] Выкл. Дата и время Номер страницы Польз. текст Печать на Все страницы Только первая страница Все, кроме первой страницы Польз. текст	Определяет данные верхнего и нижнего колонтитула и его местоположения на странице. Для выбора местоположения, выберите один из следующих параметров: <ul style="list-style-type: none"> <li>• Слева сверху</li> <li>• Сверху посередине</li> <li>• Справа сверху</li> <li>• Слева снизу</li> <li>• Снизу посередине</li> <li>• Справа снизу</li> </ul> <b>Примечания.</b> <ul style="list-style-type: none"> <li>• "Выкл." – значение по умолчанию для местоположения.</li> <li>• "Все страницы" – настройка по умолчанию для параметра "Печать на".</li> </ul>
<b>Перекрытие</b> Конфиденциальная Копировать Черновое Срочный Пользовательский Выкл.	Определяет текст наложения, который распечатывается на каждой странице копии. <b>Примечание.</b> Значение по умолчанию – "Выкл".
<b>Пользовательское наложение</b>	Определяет пользовательский текст наложения.
<b>Разрешить приоритетные копии</b> Вкл. Выкл.	Сохранить пользовательские настройки копирования в виде кодов быстрого доступа. <b>Примечание.</b> Значение по умолчанию – "Вкл".
<b>Пользовательское задание на сканирование</b> Выкл. Вкл.	Сканировать документ, содержащий бумагу разного формата, в одном задании копирования. <b>Примечания.</b> <ul style="list-style-type: none"> <li>• Значение по умолчанию – "Выкл".</li> <li>• Этот параметр отображается только при установке рабочего отформатированного жесткого диска.</li> </ul>
<b>Разрешить сохранение в виде кода быстрого доступа</b> Вкл. Выкл.	Сохранить пользовательские настройки копирования в виде кодов быстрого доступа. <b>Примечание.</b> Значение по умолчанию – "Вкл".
<b>Удаление фона</b> с -4 до 4	Регулирование степени видимости фона, видимого на копии. <b>Примечание.</b> Значение по умолчанию – "0".
<b>Автоцентрирование</b> Выкл. Вкл.	Автоматически расположить содержимое по центру страницы. <b>Примечание.</b> Значение по умолчанию – "Выкл".
<b>Цветовой баланс</b> Голубой – красный Пурпурный – зеленый Желтый – синий	Включение сбалансированных цветов отпечатков.

Параметр	Назначение
<b>Выпадение цвета</b> Выпадение цвета Отсутствует Красный Зеленый Синий Порог по умолчанию для красного цвета 0 – 255 Порог по умолчанию для зеленого цвета 0 – 255 Порог по умолчанию для синего цвета 0 – 255	Определяет цвет для исключения, а также настраивает параметр выпадения цвета для порогового значения каждого цвета.  <b>Примечания.</b> <ul style="list-style-type: none"> <li>• "Нет" – заводская настройка по умолчанию для параметра "Выпадение цвета".</li> <li>• "128" – заводская настройка по умолчанию для порогового значения каждого цвета.</li> </ul>
<b>Контрастность</b> 0–5 Оптимизация в зависимости от содержимого	Задать контрастность, используемую на выходе.  <b>Примечание.</b> Значение по умолчанию – "Оптимизация в зависимости от содержимого".
<b>Зеркальное отображение</b> Выкл. Вкл.	Создание зеркального отображения оригинала документа.  <b>Примечание.</b> Значение по умолчанию – "Выкл.".
<b>Негатив изображения</b> Выкл. Вкл.	Создание изображения негатива для оригинала.  <b>Примечание.</b> Значение по умолчанию – "Выкл.".
<b>Темные детали</b> с -4 до 4	Настроить затенение деталей, видимых на копии.  <b>Примечание.</b> Значение по умолчанию – "0".
<b>Сканировать от края до края</b> Выкл. Вкл.	Определить, сканируется ли оригинал документа от края до края.  <b>Примечание.</b> Значение по умолчанию – "Выкл.".
<b>Резкость</b> 1–5	Настроить степень резкости копии.  <b>Примечание.</b> Значение по умолчанию – "3".
<b>Температура</b> с -4 до 4	Определяет температуры печати – "теплая" или "прохладная". При значении "прохладная" создается изображение с оттенками голубого; при значении "теплая" создается изображение с оттенками красного.
<b>Образец копии</b> Выкл. Вкл.	Создать образец копии оригинала.  <b>Примечание.</b> Значение по умолчанию – "Выкл.".

## Меню "Параметры факса"

### Меню "Режим факса (Настройка аналогового факса)"

Режим "Настройка аналогового факса" служит для передачи факса по телефонной линии.

## Параметры факса - Общие

Параметр	Назначение
<b>Восстановить заводские настройки по умолчанию</b>	Восстановление всех заводских настроек факса по умолчанию.
<b>Оптимизация совместимости факса</b>	Оптимизация совместимости факса с другими факсимильными аппаратами.
<b>Имя станции</b>	Служит для задания имени факса в принтере.
<b>Номер станции</b>	Определяет номер телефона для передачи факса.
<b>ID станции</b> Имя станции Номер станции	Определяет способ идентификации факса. <b>Примечание.</b> "Номер факса" – заводское значение по умолчанию.
<b>Разрешить передачу факса вручную</b> Вкл. Выкл.	Служит для перевода принтера в режим передачи факсов только вручную; для этого режима требуется разветвитель телефонной линии и телефонная трубка. <b>Примечания.</b> <ul style="list-style-type: none"> <li>• Значение по умолчанию – "Выкл".</li> <li>• Используйте обычный телефонный аппарат для ответа на входящий сигнал факсимильной связи и для набора номера факса.</li> <li>• Нажмите # 0 на цифровой клавиатуре, чтобы перейти напрямую к функции отправки факса вручную.</li> </ul>
<b>Использование памяти</b> Все полученные В основном прием Равно В основном отправка Все отправленные	Определяет распределение энергонезависимой памяти между заданиями отправки и приема факсов. <b>Примечание.</b> Значение по умолчанию – "Поровну".
<b>Отмена факсов</b> Разрешить Запрещено	Указывается разрешение на отмену заданий факса. <b>Примечание.</b> Заводской настройкой по умолчанию является значение "Разрешить".
<b>Маскирование номеров факсов</b> Выкл. Слева Справа	Определяет направление, в котором выполняется маскирование цифр номера исходящего факса. <b>Примечания.</b> <ul style="list-style-type: none"> <li>• Значение по умолчанию – "Выкл".</li> <li>• Количество скрываемых символов задается параметром "Маскируемые цифры".</li> </ul>
<b>Маскируемые цифры</b> 0–58	Определяет количество цифр, маскируемых в номере исходящего факса. <b>Примечание.</b> Значение по умолчанию – "0".

Параметр	Назначение
<b>Титульная страница факса</b> Титульная страница факса Выкл. по умолчанию Вкл. по умолчанию Не использовать Всегда использовать Включить получателя Вкл. Выкл. Включить отправителя Вкл. Выкл. С помощью Включить сообщение Вкл. Выкл. Сообщение Включить логотип Вкл. Выкл. Включить нижний колонтитул [x] Вкл. Выкл. Нижний колонтитул [x]	Настройка титульной страницы факса. <b>Примечания.</b> <ul style="list-style-type: none"> <li>• "Выкл. по умолчанию" – настройка по умолчанию для титульной страницы факса.</li> <li>• Настройкой по умолчанию для всех прочих пунктов меню является значение – "Выкл."</li> </ul>

### Параметры передачи факсов

Параметр	Назначение
<b>Разрешение</b> Стандартный Высокое 200 dpi Сверхвысокое 300 dpi	Задаёт качество в точках на дюйм (dpi). Чем выше разрешение, тем лучше качество печати; однако при этом увеличивается время передачи исходящих факсов. <b>Примечание.</b> Значение по умолчанию – "Стандартное".

Параметр	Назначение
<b>Формат оригинала</b> Letter (по умолчанию) Legal Executive Folio Statement Oficio (Мехико) Universal Смешанный формат A4 A5 A6 JIS B5 Пользовательский формат сканирования [x] Оригинал книги Визитные карточки 3 x 5 " 4 x 6 "	Определяет размер оригинала документа. <b>Примечание.</b> "Смешанный формат" – настройка по умолчанию для США. Значение по умолчанию, заданное изготовителем для других стран – "A4".
<b>Стороны (двусторонняя печать)</b> Выкл. Длинная сторона Короткая сторона	Определяет ориентацию оригиналов, загруженных в УАПД для двустороннего сканирования. <b>Примечание.</b> Значение по умолчанию – "Выкл".
<b>Тип содержимого</b> Текст Графика Текст/фото Фото	Определяет содержимое оригинала. <b>Примечание.</b> Заводской настройкой по умолчанию является значение "Текст".
<b>Источник содержимого</b> Монохромный лазерный Цветной лазерный Для струйных принтеров Фото/Пленка Журнал Газета Пресса Другое	Определение способа изготовления оригинала. <b>Примечание.</b> Заводской настройкой по умолчанию является значение "Цветной лазерный".
<b>Плотность</b> 1–9	Делает документ более светлым или темным. <b>Примечание.</b> Значение по умолчанию – "5".
<b>Префикс набора</b>	Позволяет ввести префикс набора, например, 99. Предоставляется поле для ввода цифр.
<b>Правила набор префикса</b> Правило префикса [x]	Определяет правило префикса набора.



Параметр	Назначение
<b>Автоматический повтор набора</b> 0–9	Определяет число попыток передачи принтером факса на указанный номер. <b>Примечание.</b> Значение по умолчанию – "5".
<b>Частота повтора</b> 1–200	Определяет промежуток времени (в минутах) между повторными наборами номера. <b>Примечание.</b> Значение по умолчанию – "3".
<b>Через УАТС</b> Да Нет	Служит для включения или отключения режима скрытого набора номера коммутатором без тонального сигнала набора номера. <b>Примечание.</b> Значение по умолчанию – "Нет".
<b>Включить ESM</b> Да Нет	Включение или отключение режима коррекции ошибок для заданий факсимильной связи. <b>Примечание.</b> Значение по умолчанию – "Да".
<b>Включить сканирование с передачей по факсу</b> Вкл. Выкл.	Позволяет передавать отсканированные факсы на принтер. <b>Примечание.</b> Значение по умолчанию – "Вкл".
<b>Драйвер на факс</b> Да Нет	Разрешить передачу факсимильных заданий через драйвер печати. <b>Примечание.</b> Значение по умолчанию – "Да".
<b>Разрешить сохранение в виде кода быстрого доступа</b> Вкл. Выкл.	Сохраняет номера факсов в виде кодов быстрого доступа в принтере. <b>Примечание.</b> Значение по умолчанию – "Вкл".
<b>Режим набора</b> Звук Импульсный	Определяет режим набора. <b>Примечание.</b> "Тональный" - настройка по умолчанию.
<b>Максимальная скорость</b> 2400 4800 9600 14400 33600	Определяет максимальную скорость передачи данных факсимильного сообщения. <b>Примечание.</b> Значение по умолчанию – "33600".
<b>Пользовательское задание на сканирование</b> Вкл. Выкл.	Сканирует документ, содержащий бумагу разного формата, в один файл. <b>Примечания.</b> <ul style="list-style-type: none"> <li>• Значение по умолчанию – "Выкл".</li> <li>• Этот пункт меню отображается только при установленном и отформатированном жестком диске.</li> </ul>
<b>Предварительный просмотр сканирования</b> Вкл. Выкл.	Показывает, включен ли режим предварительного просмотра для заданий сканирования. <b>Примечания.</b> <ul style="list-style-type: none"> <li>• Значение по умолчанию – "Выкл".</li> <li>• Этот пункт меню отображается только при установленном и отформатированном жестком диске.</li> </ul>

Параметр	Назначение
<b>Удаление фона</b> с -4 до 4	Настройка степени видимости фона на сканированном изображении. <b>Примечание.</b> Значение по умолчанию – "0".
<b>Цветовой баланс</b> Голубой – красный Пурпурный – зеленый Желтый – синий	Включение равного баланса в цветах сканированного изображения.
<b>Выпадение цвета</b> Выпадение цвета Отсутствует Красный Зеленый Синий Порог по умолчанию для красного цвета 0 – 255 Порог по умолчанию для зеленого цвета 0 – 255 Порог по умолчанию для синего цвета 0 – 255	Определяет цвет для исключения, а также настраивает параметр выпадения цвета для порогового значения каждого цвета. <b>Примечания.</b> <ul style="list-style-type: none"> <li>• "Нет" – заводская настройка по умолчанию для параметра "Выпадение цвета".</li> <li>• "128" – заводская настройка по умолчанию для порогового значения каждого цвета.</li> </ul>
<b>Контрастность</b> 0–5 Оптимизация в зависимости от содержимого	Задание контрастности сканируемого изображения. <b>Примечание.</b> Значение по умолчанию – "Оптимизация в зависимости от содержимого".
<b>Зеркальное отображение</b> Выкл. Вкл.	Создание зеркального отображения оригинала документа. <b>Примечание.</b> Значение по умолчанию – "Выкл".
<b>Негатив изображения</b> Выкл. Вкл.	Создание изображения негатива для оригинала. <b>Примечание.</b> Значение по умолчанию – "Выкл".
<b>Темные детали</b> с -4 до 4	Служит для настройки затенения видимых деталей. <b>Примечание.</b> Значение по умолчанию – "0".
<b>Сканировать от края до края</b> Выкл. Вкл.	Определяет, выполняется ли сканирование оригинала от края до края. <b>Примечание.</b> Значение по умолчанию – "Выкл".
<b>Резкость</b> 1–5	Настройка резкости факса. <b>Примечание.</b> Значение по умолчанию – "3".
<b>Температура</b> с -4 до 4	Определяет температуру печати – "теплая" или "прохладная". При значении "прохладная" создается изображение с оттенками голубого; при значении "теплая" создается изображение с оттенками красного. <b>Примечание.</b> Значение по умолчанию – "0".

Параметр	Назначение
<b>Разрешить сканирование цветного факса</b> Выкл. по умолчанию Вкл. по умолчанию Не использовать Всегда использовать	Включает отправку цветных факсов. <b>Примечание.</b> Настройка по умолчанию – "Выкл. по умолчанию".
<b>Автопреобразование цветных факсов в черно-белые</b> Вкл. Выкл.	Преобразование всех исходящих факсов в черно-белые. <b>Примечание.</b> Значение по умолчанию – "Вкл.".

### Параметры приема факсов

Параметр	Назначение
<b>Разрешить прием факсов</b> Вкл. Выкл.	Позволяет принтеру получать задания факса. <b>Примечание.</b> Значение по умолчанию – "Вкл.".
<b>Включить идентификатор вызывающего абонента</b> Вкл. Выкл.	Отображение идентификатора абонента всех входящих факсов. <b>Примечание.</b> Значение по умолчанию – "Вкл.".
<b>Ожидание задания факса</b> Отсутствует Тонер Тонер и расходные материалы	Удалите из очереди все задания факса, если для задания требуются особые недоступные ресурсы. <b>Примечание.</b> Заводская настройка по умолчанию - "Нет".
<b>Звонок до ответа</b> 1–25	Определяет число звонков до ответа на входящий вызов факсимильной связи. <b>Примечание.</b> Значение по умолчанию – "3".
<b>Автоматическое уменьшение</b> Вкл. Выкл.	Масштабирование входящего факса в соответствии с форматом бумаги, загруженной в указанное устройство подачи бумаги для факса. <b>Примечание.</b> Значение по умолчанию – "Вкл.".
<b>Устройство подачи</b> Автовыбор Лоток [x] Многоцелевое устройство подачи Устройство ручной подачи	Указывает устройство подачи для печати входящих факсов. <b>Примечание.</b> Значение по умолчанию – "Авто".
<b>Страницы-разделители</b> Выкл. Перед заданием После задания	Позволяет принтеру включать страницы-разделители для входящих факсов. <b>Примечание.</b> Значение по умолчанию – "Выкл.".
<b>Источник страницы-разделителя</b> Лоток [x] Устройство ручной подачи	Служит для указания источника бумаги, из которого подаются страницы-разделители. <b>Примечание.</b> По умолчанию используется лоток 1.

Параметр	Назначение
<b>Стороны (двусторонняя печать)</b> Выкл. Вкл.	Включение двусторонней печати для входящих факсов. <b>Примечание.</b> Значение по умолчанию – "Выкл".
<b>Нижний колонтитул</b> Вкл. Выкл.	Печать информации о передаче внизу каждой страницы принятого факса. <b>Примечание.</b> Значение по умолчанию – "Выкл".
<b>Метка времени нижнего колонтитула факса</b> Время печати Время получения	Напечатать время получения факса. <b>Примечание.</b> Receive Time is the factory default setting.
<b>Максимальная скорость</b> 2400 4800 9600 14400 33600	Определяет максимальную скорость передачи данных для принимаемых факсов. <b>Примечание.</b> Значение по умолчанию – "33600".
<b>Пересылка факса</b> Печать Печать и отправка Переслать	Включение пересылки принятых факсов другим получателям. <b>Примечание.</b> Значение по умолчанию – "Печатать".
<b>Пересылка</b> Факс Электронная почта FTP LDSS eSF	Определяет тип получателя, которому пересылается факс. <b>Примечания.</b> <ul style="list-style-type: none"> <li>• Значение по умолчанию – "Факс".</li> <li>• Этот элемент меню доступен только со встроенного веб-сервера.</li> </ul>
<b>Пересылка по коду быстрого доступа</b>	Позволяет ввести номер быстрого выбора, соответствующий типу получателя (Факс, Эл.почта, FTP, LDSS или eSF).
<b>Блокировать факсы без имени</b> Выкл. Вкл.	Включение блокирования входящих факсов, передаваемых с устройств с неизвестным идентификатором станции или факса. <b>Примечание.</b> Значение по умолчанию – "Выкл".
<b>Список запрещенных факсов</b>	Включение списка номеров запрещенных факсов, хранящихся в принтере.
<b>Откладывание факсов</b> Режим отложенной факсимильной связи Выкл. Всегда вкл Вручную Запланированный Планирование отложенных факсов	Включить задержку печати на принтере полученных факсов до соответствующей команды пользователя. Разблокирование отложенных факсов можно произвести вручную или в запланированный день и час. <b>Примечание.</b> Значение по умолчанию – "Выкл".
<b>Разрешить получение цветного факса</b> Вкл. Выкл.	Позволяет принтеру получать цветные факсы и распечатывать их в оттенках серого. <b>Примечание.</b> Значение по умолчанию – "Вкл".

## Параметры журнала факсов

Параметр	Назначение
<b>Журнал передачи</b> Печатать журнал Не печатать журнал Печатать только при ошибке	Включение печати журнала передачи после выполнения каждого задания факсимильной связи. <b>Примечание.</b> Значение по умолчанию – "Печатать журнал".
<b>Журнал ошибок при приеме</b> Не печатать никогда Печатать при ошибке	Включить печать журнала ошибок при приеме. <b>Примечание.</b> "Не печатать" – настройка по умолчанию.
<b>Автоматическая печать отчетов</b> Вкл. Выкл.	Включение автоматической печати журналов факсимильной связи. <b>Примечания.</b> <ul style="list-style-type: none"> <li>• Значение по умолчанию – "Вкл".</li> <li>• Журналы печатаются после выполнения каждого 200 задания факса.</li> </ul>
<b>Источник бумаги для журналов</b> Лоток [x] Устройство ручной подачи	Служит для выбора устройства подачи бумаги при печати журналов. <b>Примечание.</b> По умолчанию используется лоток 1.
<b>Отображение журналов</b> Имя удаленной станции Набранный номер	Определяет отображение в распечатанных журналах набранного номера или имени станции. <b>Примечание.</b> "Имя удаленной станции" – заводская настройка по умолчанию.
<b>Включить журнал заданий</b> Вкл. Выкл.	Разрешает доступ к журналу заданий факса. <b>Примечание.</b> Значение по умолчанию – "Вкл".
<b>Включить журнал вызовов</b> Вкл. Выкл.	Разрешает доступ к журналу вызовов факса. <b>Примечание.</b> Значение по умолчанию – "Вкл".

## Параметры динамика

Параметр	Назначение
<b>Режим динамика</b> Всегда выкл Включено, когда подключено Всегда вкл	Определяет режим работы динамика. <b>Примечание.</b> Настройка по умолчанию – "Включено, когда подключено". Динамик включен до установления соединения факсимильной связи.
<b>Громкость динамика</b> Высокая Низкая	Определяет громкости динамика: высокая или низкая. <b>Примечание.</b> Значение по умолчанию – "Высокое".
<b>Громкость звонка</b> Выкл. Вкл.	Включение или отключение звука звонка. <b>Примечание.</b> Значение по умолчанию – "Вкл".

**Ответ включен**

Параметр	Назначение
Все звонки Только один звонок Только двойной звонок Только тройной звонок Только единичные или двойные звонки Только единичные или тройные звонки Только двойной или тройной звонок	Определяет шаблоны звонка при ответе принтера на звонки. <b>Примечание.</b> "Все звонки" – настройка по умолчанию.

**Меню "Режим факса (Настройка сервера факсов)"**

Режим "Сервер факсов" служит для передачи заданий факсимильной связи серверу факсов.

Чтобы открыть данное меню с начального экрана, выберите:



>Настройки >Параметры факса >Настройка режима «Сервер факсов»

Использование	Для
<b>В формат</b> <b>Обратный адрес</b> <b>Тема</b> <b>Сообщение</b>	Задаёт информацию с помощью виртуальной клавиатуры на панели управления принтера.
<b>Настройка SMTP</b>	
<b>Первичный шлюз SMTP</b>	
<b>Вторичный шлюз SMTP</b>	
<b>Формат изображения</b> PDF (.pdf) XPS (.xps) TIFF (.tif)	Определяет тип изображения для сканирования в факс.
<b>Тип содержимого</b> Текст Текст/фото Графика Фото	Задание содержимого оригинала. <b>Примечание.</b> Заводской настройкой по умолчанию является значение "Текст".
<b>Источник содержимого</b> Цветной лазерный Струйный Фото/пленка Журнальный Газетный Нажмите клавишу Другой	Определение способа изготовления оригинала. <b>Примечание.</b> Заводской настройкой по умолчанию является значение «Цветной лазерный».

Использование	Для
<b>Разрешение факса</b> Стандартное Высокое 200 точек/дюйм Сверхвысокое 300 точек/дюйм Наивысшее 600 точек/дюйм	Определяет уровень разрешения при сканировании в факс.
<b>Плотность</b> 1–9	Делает документ более светлым или темным. <b>Примечание.</b> 5 — заводская настройка по умолчанию.
<b>Ориентация</b> Книжная Альбомная	Определяет ориентацию отсканированного изображения.
<b>Формат оригинала</b> Letter Legal Executive Folio Statement Oficio (Мексика) Universal Автораспознавание формата Смешанный формат A4 A5 A6 JIS B5 Пользоват. формат скан. [x] Визитная карточка 3 x 5 дюйма 4 x 6 дюйма	Определяет формат бумаги для сканируемого документа. <b>Примечание.</b> "Смешанный формат" — заводская настройка по умолчанию для США. Международная заводская настройка по умолчанию — «A4».
<b>Использовать многостраничные файлы TIFF</b> Вкл. Выкл.	Предлагает выбор между одностраничными и многостраничными файлами TIFF. При сканировании многостраничного документа в факс создается либо один файл TIFF, содержащий все страницы, либо несколько файлов TIFF, каждый из которых содержит по одной странице документа. <b>Примечания.</b> <ul style="list-style-type: none"> <li>• Заводской настройкой по умолчанию является значение "Вкл".</li> <li>• Этот пункт меню предусмотрен для всех функций сканирования.</li> </ul>
<b>Включить аналоговый прием</b> Выкл. Вкл.	Разрешение приема аналоговых факсов. <b>Примечание.</b> Заводской настройкой по умолчанию является значение «Выкл.»

## Меню "Параметры электронной почты"

Параметр	Назначение
<b>Настройка сервера электронной почты</b> Тема Сообщение Имя файла	Определяет сведения о сервере электронной почты.
<b>Настройка сервера электронной почты</b> Передать мне копию Не отображается Вкл. по умолчанию Выкл. по умолчанию Всегда вкл	Отправлять копию сообщения электронной почты отправителю. <b>Примечание.</b> "Никогда" – заводская настройка по умолчанию.
<b>Настройка сервера электронной почты</b> Максимальный размер электронной почты 0-65535 КБ	Указывает на максимальный размер эл. письма. <b>Примечание.</b> Эл. письма больше указанного размера не отправляются.
<b>Настройка сервера электронной почты</b> Сообщение о недопустимом размере	Отправлять сообщения при превышении допустимого размера сообщения электронной почты.
<b>Настройка сервера электронной почты</b> Ограничить получателей	Указывает имя домена, например, имя домена организации, а затем ограничивает адреса получателей сообщений электронной почты до одного этого имени домена. <b>Примечания.</b> <ul style="list-style-type: none"> <li>• Электронную почту можно отправить только на указанный домен.</li> <li>• Допускается задание только одного домена.</li> </ul>
<b>Настройка сервера электронной почты</b> Настройка Web Link Сервер Вход Пароль Путь Имя файла Web Link	Определяет параметры сервера Web Link для электронной почты. <b>Примечание.</b> Символы * : ? < >   недопустимы в имени пути.
<b>Формат</b> PDF (.pdf) TIFF (.tif) JPEG (.jpg) XPS (.xps) RTF (.rtf) TXT (.txt)	Указать формат. <b>Примечание.</b> Значение по умолчанию – "PDF (.pdf)".



Параметр	Назначение
<b>Параметры PDF</b> Версия PDF 1.2–1.7 A–1a A–1b Сжатие PDF Стандартная Высокая Защищенный PDF Выкл. Вкл. PDF с поиском Выкл. Вкл.	Настройка параметров PDF. <b>Примечания.</b> <ul style="list-style-type: none"> <li>• 1.5 – версия PDF по умолчанию.</li> <li>• "Нормальное" – значение по умолчанию для параметра "Сжатие PDF". Этот пункт меню отображается только при установленном и отформатированном жестком диске.</li> <li>• "Выкл." – значение по умолчанию для параметров "Защищенный PDF" и "PDF с поиском". Для параметра "Защищенный PDF" требуется дважды ввести пароль.</li> </ul>
<b>Тип содержимого</b> Текст Графика Текст/фото Фото	Определяет содержимое оригинала. <b>Примечание.</b> Значение по умолчанию, заданное изготовителем – "Текст/Фото".
<b>Источник содержимого</b> Монохромный лазерный Цветной лазерный Для струйных принтеров Фото/Пленка Журнал Газета Пресса Другое	Определение способа изготовления оригинала. <b>Примечание.</b> Заводской настройкой по умолчанию является значение "Цветной лазерный".
<b>Цветной</b> Выкл. Вкл.	Определяет режим обработки цветных изображений принтером. <b>Примечание.</b> Значение по умолчанию – "Вкл.".
<b>Разрешение</b> 75 dpi 150 dpi 200 dpi 300 dpi 400 dpi 600 dpi	Определяет разрешение в точках на дюйм для сканирования. <b>Примечание.</b> Значение по умолчанию – 150 dpi.
<b>Плотность</b> 1–9	Делает документ более светлым или темным. <b>Примечание.</b> Значение по умолчанию – "5".
<b>Ориентация</b> Книжная Альбомная	Определяет ориентацию отсканированного изображения. <b>Примечание.</b> Значение по умолчанию – "Книжная".

Параметр	Назначение
<b>Формат оригинала</b> Letter (по умолчанию) Legal Executive Folio Statement Oficio (Мехико) Universal Смешанный формат A4 A5 A6 JIS B5 Пользовательский формат сканирования [x] Оригинал книги Визитные карточки 3 x 5 " 4 x 6 "	Определяет размер оригинала документа. <b>Примечание.</b> Letter – настройка по умолчанию для США. Значение по умолчанию, заданное изготовителем для других стран – "A4".
<b>Стороны (двусторонняя печать)</b> Выкл. Длинная сторона Короткая сторона	Определяет ориентацию оригиналов, загруженных в УАПД для двустороннего сканирования. <b>Примечание.</b> Значение по умолчанию – "Выкл.".
<b>Качество JPEG</b> Оптимизация в зависимости от содержимого 5–90	Задание качества фотоизображения JPEG, в зависимости от размера файла и качества изображения. <b>Примечание.</b> Значение по умолчанию – "Оптимизация в зависимости от содержимого".
<b>Текст по умолчанию</b> 5–90	Задание качества изображения текста в зависимости от размера файла и качества изображения. <b>Примечание.</b> Значение по умолчанию – 75.
<b>Текст/Фото по умолчанию</b> 5–90	Задание качества изображения текста или фотографии в зависимости от размера файла и качества изображения. <b>Примечание.</b> Значение по умолчанию – 75.
<b>Фото по умолчанию</b> 5–90	Задание качества изображения фотографии в зависимости от размера файла и качества изображения. <b>Примечание.</b> Значение по умолчанию – 50.
<b>Отправлять изображения по эл. почте как</b> Вложение Web Link	Определяет способ передачи изображений. <b>Примечание.</b> Значение по умолчанию – "Вложение".
<b>Использовать многостраничные файлы TIFF</b> Вкл. Выкл.	Предлагается выбор между одностраничным и многостраничным файлами TIFF. При сканировании многостраничного документа в эл. сообщении, создается либо один файл TIFF, содержащий все страницы, либо несколько файлов TIFF, каждый из которых содержит по одной странице документа. <b>Примечание.</b> Значение по умолчанию – "Вкл.".

Параметр	Назначение
<b>Сжатие TIFF</b> LZW JPEG	Определяет используемый формат для сжатия файлов TIFF. <b>Примечание.</b> LZW (по Гринвичу) – заводское значение по умолчанию.
<b>Журнал передачи</b> Печатать журнал Не печатать журнал Печатать только при ошибке	Определяет, печатать ли файлы журналов передачи. <b>Примечание.</b> Значение по умолчанию – "Печатать журнал".
<b>Источник бумаги для журналов</b> Лоток [x] Устройство ручной подачи	Определяет источник бумаги для распечатываемых журналов электронной почты. <b>Примечание.</b> По умолчанию используется лоток 1.
<b>Глубина цвета в битах при передаче по эл. почте</b> 1 бит 8 бит	Включение режима "Текст/Фото" для уменьшения размера файлов, используя 1-битовые изображения в том случае, если для параметра "Цвет" установлен на значение "Выкл." <b>Примечание.</b> Значение по умолчанию – 8 бит.
<b>Пользовательское задание на сканирование</b> Вкл. Выкл.	Копирование документов, содержащих страницы разного формата. <b>Примечания.</b> <ul style="list-style-type: none"> <li>• Значение по умолчанию – "Выкл".</li> <li>• Этот пункт меню отображается только при установленном и отформатированном жестком диске.</li> </ul>
<b>Предварительный просмотр сканирования</b> Вкл. Выкл.	Определяет режим предварительного просмотра для заданий сканирования. <b>Примечания.</b> <ul style="list-style-type: none"> <li>• Значение по умолчанию – "Выкл".</li> <li>• Этот пункт меню отображается только при установленном и отформатированном жестком диске.</li> </ul>
<b>Разрешить сохранение в виде кода быстрого доступа</b> Вкл. Выкл.	Сохранение адреса электронной почты для быстрого доступа. <b>Примечания.</b> <ul style="list-style-type: none"> <li>• Значение по умолчанию – "Вкл".</li> <li>• Если выбрано значение "Выкл", кнопка "Сохранение в виде кода быстрого доступа" не отображается на экране "Назначение электронной почты".</li> </ul>
<b>Удаление фона</b> с -4 до 4	Настройка степени видимости фона на сканированном изображении. <b>Примечание.</b> Значение по умолчанию – "0".
<b>Цветовой баланс</b> Голубой – красный Пурпурный – зеленый Желтый – синий	Включение сбалансированных цветов отпечатков.

Параметр	Назначение
<p><b>Выпадение цвета</b></p> <p>Выпадение цвета</p> <p>Отсутствует</p> <p>Красный</p> <p>Зеленый</p> <p>Синий</p> <p>Порог по умолчанию для красного цвета</p> <p>0 – 255</p> <p>Порог по умолчанию для зеленого цвета</p> <p>0 – 255</p> <p>Порог по умолчанию для синего цвета</p> <p>0 – 255</p>	<p>Определяет цвет для исключения, а также настраивает параметр выпадения цвета для порогового значения каждого цвета.</p> <p><b>Примечания.</b></p> <ul style="list-style-type: none"> <li>• "Нет" – заводская настройка по умолчанию для параметра "Выпадение цвета".</li> <li>• "128" – заводская настройка по умолчанию для порогового значения каждого цвета.</li> </ul>
<p><b>Контрастность</b></p> <p>0–5</p> <p>Оптимизация в зависимости от содержимого</p>	<p>Определяет контрастность выходного документа.</p> <p><b>Примечание.</b> Значение по умолчанию – "Оптимизация в зависимости от содержимого".</p>
<p><b>Зеркальное отображение</b></p> <p>Выкл.</p> <p>Вкл.</p>	<p>Создание зеркального отображения оригинала документа.</p> <p><b>Примечание.</b> Значение по умолчанию – "Выкл".</p>
<p><b>Негатив изображения</b></p> <p>Выкл.</p> <p>Вкл.</p>	<p>Создание изображения негатива для оригинала.</p> <p><b>Примечание.</b> Значение по умолчанию – "Выкл".</p>
<p><b>Темные детали</b></p> <p>с -4 до 4</p>	<p>Регулировка степени видимости темных деталей на сканированном изображении.</p> <p><b>Примечание.</b> Значение по умолчанию – "0".</p>
<p><b>Сканировать от края до края</b></p> <p>Выкл.</p> <p>Вкл.</p>	<p>Определяет, выполняется ли сканирование оригинала от края до края.</p> <p><b>Примечание.</b> Значение по умолчанию – "Выкл".</p>
<p><b>Резкость</b></p> <p>1–5</p>	<p>Настройка степени резкости на сканированном изображении.</p> <p><b>Примечание.</b> Значение по умолчанию – "3".</p>
<p><b>Температура</b></p> <p>с -4 до 4</p>	<p>Определяет температуру печати – "теплая" или "прохладная". При значении "прохладная" создается изображение с оттенками голубого; при значении "теплая" создается изображение с оттенками красного.</p> <p><b>Примечание.</b> Значение по умолчанию – "0".</p>
<p><b>Использовать сс:/всс:</b></p> <p>Выкл.</p> <p>Вкл.</p>	<p>Разрешение использования полей "Копия": и "Скрытая копия": .</p> <p><b>Примечание.</b> Значение по умолчанию – "Выкл".</p>

## Меню "Параметры FTP"

Параметр	Назначение
<b>Формат</b> PDF (.pdf) TIFF (.tif) JPEG (.jpg) XPS (.xps) RTF (.rtf) TXT (.txt)	Указать формат. <b>Примечание.</b> Значение по умолчанию – "PDF (.pdf)".
<b>Параметры PDF</b> Версия PDF 1.2–1.7 A–1a A–1b Сжатие PDF Стандартная Высокая Защищенный PDF Выкл. Вкл. PDF с поиском Выкл. Вкл.	Настройка параметров PDF. <b>Примечания.</b> <ul style="list-style-type: none"> <li>• 1.5 – версия PDF по умолчанию.</li> <li>• "Нормальное" – значение по умолчанию для параметра "Сжатие PDF". Этот пункт меню отображается только при установленном и отформатированном жестком диске.</li> <li>• "Выкл." – значение по умолчанию для параметров "Защищенный PDF" и "PDF с поиском". Для параметра "Защищенный PDF" требуется дважды ввести пароль.</li> </ul>
<b>Тип содержимого</b> Текст Графика Текст/фото Фото	Определяет содержимое оригинала. <b>Примечание.</b> Значение по умолчанию, заданное изготовителем – "Текст/Фото".
<b>Источник содержимого</b> Монохромный лазерный Цветной лазерный Для струйных принтеров Фото/Пленка Журнал Газета Пресса Другое	Определение способа изготовления оригинала. <b>Примечание.</b> Заводской настройкой по умолчанию является значение "Цветной лазерный".
<b>Цветной</b> Выкл. Вкл.	Определяет режим обработки цветных изображений принтером. <b>Примечание.</b> Значение по умолчанию – "Вкл.".

Параметр	Назначение
<b>Разрешение</b> 75 dpi 150 dpi 200 dpi 300 dpi 400 dpi 600 dpi	Определяет разрешение в точках на дюйм (dpi) для сканирования. <b>Примечание.</b> Значение по умолчанию – 150 dpi.
<b>Плотность</b> 1–9	Делает документ более светлым или темным. <b>Примечание.</b> Значение по умолчанию – "5".
<b>Ориентация</b> Книжная Альбомная	Определяет ориентацию отсканированного изображения. <b>Примечание.</b> Значение по умолчанию – "Книжная".
<b>Формат оригинала</b> Letter (по умолчанию) Legal Executive Folio Statement Oficio (Мехико) Universal Смешанный формат A4 A5 A6 JIS B5 Пользовательский формат сканирования [x] Оригинал книги Визитные карточки 3 x 5 " 4 x 6 "	Определяет размер оригинала документа. <b>Примечание.</b> Letter – настройка по умолчанию для США. Значение по умолчанию, заданное изготовителем для других стран – "A4".
<b>Стороны (двусторонняя печать)</b> Выкл. Длинная сторона Короткая сторона	Определяет ориентацию оригиналов, загруженных в УАПД для двустороннего сканирования. <b>Примечание.</b> Значение по умолчанию – "Выкл.".
<b>Качество JPEG</b> Оптимизация в зависимости от содержимого 5–90	Задание качества изображения JPEG в зависимости от размера файла и качества изображения. <b>Примечания.</b> <ul style="list-style-type: none"> <li>• Значение по умолчанию – "Оптимизация в зависимости от содержимого".</li> <li>• При значении 5 уменьшается размер файла, однако качество изображения ухудшается.</li> <li>• Значение 90 обеспечивает наилучшее качество изображения, однако файл имеет очень большой размер.</li> </ul>

Параметр	Назначение
<b>Текст по умолчанию</b> 5–90	Задание качества текста в зависимости от размера файла и качества изображения. <b>Примечание.</b> Значение по умолчанию – 75.
<b>Текст/Фото по умолчанию</b> 5–90	Задание качества изображения текста или фотографии в зависимости от размера файла и качества изображения. <b>Примечание.</b> Значение по умолчанию – 75.
<b>Фото по умолчанию</b> 5–90	Задание качества изображения в зависимости от размера файла и качества изображения. <b>Примечание.</b> Значение по умолчанию – 50.
<b>Использовать многостраничные файлы TIFF</b> Вкл. Выкл.	Предлагается выбор между одностраничным и многостраничным файлами TIFF. При сканировании многостраничного документа в FTP создается либо один файл TIFF, содержащий все страницы, либо несколько файлов TIFF, каждый из которых содержит по одной странице документа. <b>Примечание.</b> Значение по умолчанию – "Вкл".
<b>Сжатие TIFF</b> LZW JPEG	Определяет используемый формат для сжатия файлов TIFF. <b>Примечание.</b> LZW (по Гринвичу) – заводское значение по умолчанию.
<b>Журнал передачи</b> Печатать журнал Не печатать журнал Печатать только при ошибке	Определяет печатать ли файлы журналов передачи. <b>Примечание.</b> Значение по умолчанию – "Печатать журнал".
<b>Источник бумаги для журналов</b> Лоток [x] Устройство ручной подачи	Определяет источник бумаги для печати журналов FTP. <b>Примечание.</b> По умолчанию используется лоток 1.
<b>Битовая глубина при передаче по FTP</b> 1 бит 8 бит	Включает режим "Текст/Фото" для воспроизведения маленьких форматов файлов с помощью 1-битных изображений. <b>Примечание.</b> Значение по умолчанию – 8.
<b>Имя файла</b>	Введите базовое имя файла.
<b>Сканирование пользовательского задания</b> Вкл. Выкл.	Позволяет копировать документ, состоящий из разных форматов бумаги, в одном задании сканирования. <b>Примечание.</b> Значение по умолчанию – "Выкл".
<b>Предварительный просмотр сканирования</b> Вкл. Выкл.	Определяет режим предварительного просмотра для заданий сканирования. <b>Примечания.</b> <ul style="list-style-type: none"> <li>• Значение по умолчанию – "Выкл".</li> <li>• Этот пункт меню отображается только при наличии в принтере установленного, отформатированного жесткого диска.</li> </ul>
<b>Разрешить сохранение в виде кода быстрого доступа</b> Вкл. Выкл.	Позволяет создавать коды быстрого доступа для адресов FTP. <b>Примечание.</b> Значение по умолчанию – "Вкл".

Параметр	Назначение
<b>Удаление фона</b> с -4 до 4	Регулирование степени видимости фона, видимого на копии. <b>Примечание.</b> Значение по умолчанию – "0".
<b>Цветовой баланс</b> Голубой-красный Пурпурный-зеленый Желтый-синий	Включение сбалансированных цветов отпечатков.
<b>Выпадение цвета</b> Выпадение цвета Отсутствует Красный Зеленый Синий Порог по умолчанию для красного цвета 0 – 255 Порог по умолчанию для зеленого цвета 0 – 255 Порог по умолчанию для синего цвета 0 – 255	Определяет цвет для исключения, а также настраивает параметр выпадения цвета для порогового значения каждого цвета. <b>Примечания.</b> <ul style="list-style-type: none"> <li>• "Нет" – заводская настройка по умолчанию для параметра "Выпадение цвета".</li> <li>• "128" – заводская настройка по умолчанию для порогового значения каждого цвета.</li> </ul>
<b>Контрастность</b> 0–5 Оптимизация в зависимости от содержимого	Определяет контрастность выходного документа. <b>Примечание.</b> Значение по умолчанию – "Оптимизация в зависимости от содержимого".
<b>Зеркальное отображение</b> Выкл. Вкл.	Создание зеркального отображения оригинала документа. <b>Примечание.</b> Значение по умолчанию – "Выкл".
<b>Негатив изображения</b> Выкл. Вкл.	Создание изображения негатива для оригинала. <b>Примечание.</b> Значение по умолчанию – "Выкл".
<b>Темные детали</b> с -4 до 4	Регулировка степени видимости темных деталей на сканированном изображении. <b>Примечание.</b> Значение по умолчанию – "0".
<b>Сканировать от края до края</b> Выкл. Вкл.	Определяет, выполняется ли сканирование оригинала от края до края. <b>Примечание.</b> Значение по умолчанию – "Выкл".
<b>Резкость</b> 1–5	Настройка степени резкости на сканированном изображении. <b>Примечание.</b> Значение по умолчанию – "3".
<b>Температура</b> с -4 до 4	Позволяет пользователю указать значения для изображений: "теплый" или "прохладный". При значении "прохладная" создается изображение с оттенками голубого; при значении "теплая" создается изображение с оттенками красного. <b>Примечание.</b> Значение по умолчанию – "0".



## Меню флэш-диска

### Параметры сканирования

Параметр	Назначение
<b>Формат</b> PDF (.pdf) TIFF (.tif) JPEG (.jpg) XPS (.xps) RTF (.rtf) TXT (.txt)	Указать формат. <b>Примечание.</b> Значение по умолчанию – "PDF (.pdf)".
<b>Параметры PDF</b> Версия PDF 1.2–1.7 A–1a A–1b Сжатие PDF Стандартная Высокая Защищенный PDF Выкл. Вкл. PDF с поиском Выкл. Вкл.	Настройка параметров PDF. <b>Примечания.</b> <ul style="list-style-type: none"> <li>• 1.5 – версия PDF по умолчанию.</li> <li>• "Нормальное" – значение по умолчанию для параметра "Сжатие PDF".</li> <li>• "Выкл." – значение по умолчанию для параметров "Защищенный PDF" и "PDF с поиском". Для параметра "Защищенный PDF" требуется дважды ввести пароль.</li> </ul>
<b>Тип содержимого</b> Текст Графика Текст/фото Фото	Определяет содержимое оригинала. <b>Примечание.</b> Значение по умолчанию, заданное изготовителем – "Текст/Фото".
<b>Источник содержимого</b> Монохромный лазерный Цветной лазерный Для струйных принтеров Фото/Пленка Журнал Газета Пресса Другое	Определение способа изготовления оригинала. <b>Примечание.</b> Заводской настройкой по умолчанию является значение "Цветной лазерный".
<b>Цветной</b> Вкл. Выкл.	Определяет режим обработки цветных изображений принтером. <b>Примечание.</b> Значение по умолчанию – "Вкл.".

Параметр	Назначение
<b>Разрешение</b> 75 dpi 150 dpi 200 dpi 300 dpi 400 dpi 600 dpi	Определяет разрешение в точках на дюйм (dpi) для сканирования. <b>Примечание.</b> Значение по умолчанию – 150 dpi.
<b>Плотность</b> 1–9	Делает документ более светлым или темным. <b>Примечание.</b> Значение по умолчанию – "5".
<b>Ориентация</b> Книжная Альбомная	Определяет ориентацию отсканированного изображения. <b>Примечание.</b> Значение по умолчанию – "Книжная".
<b>Формат оригинала</b> Letter (по умолчанию) Legal Executive Folio Statement Oficio (Мехико) Universal Смешанный формат A4 A5 A6 JIS B5 Пользовательский формат сканирования [x] Оригинал книги Визитные карточки 3 x 5 " 4 x 6 "	Определяет размер оригинала документа. <b>Примечание.</b> Letter – настройка по умолчанию для США. Значение по умолчанию, заданное изготовителем для других стран – "A4".
<b>Стороны (двусторонняя печать)</b> Выкл. Длинная сторона Короткая сторона	Определяет ориентацию оригиналов, загруженных в УАПД для двустороннего сканирования. <b>Примечание.</b> Значение по умолчанию – "Выкл".
<b>Качество JPEG</b> Оптимизация в зависимости от содержимого 5–90	Задание качества фотоизображений JPEG в зависимости от размера файла и качества. <b>Примечания.</b> <ul style="list-style-type: none"> <li>• Значение по умолчанию – "Оптимизация в зависимости от содержимого".</li> <li>• При значении 5 уменьшается размер файла, однако качество изображения ухудшается.</li> <li>• Значение 90 обеспечивает наилучшее качество изображения, однако файл имеет очень большой размер.</li> </ul>

Параметр	Назначение
<b>Текст по умолчанию</b> 5–90	Задание качества текста в зависимости от размера файла и качества изображения. <b>Примечание.</b> Значение по умолчанию – 75.
<b>Текст/Фото по умолчанию</b> 5–90	Задаёт качество изображения текста или фотографии в зависимости от размера файла и качества изображения. <b>Примечание.</b> Значение по умолчанию – 75.
<b>Фото по умолчанию</b> 5–90	Задаёт качество фотоизображения в зависимости от размера файла и качества изображения. <b>Примечание.</b> Значение по умолчанию – 50.
<b>Использовать многостраничные файлы TIFF</b> Вкл. Выкл.	Предлагается выбор между одностраничным и многостраничным файлами TIFF. При сканировании многостраничного документа в FTP создается либо один файл TIFF, содержащий все страницы, либо несколько файлов TIFF, каждый из которых содержит по одной странице документа. <b>Примечание.</b> Значение по умолчанию – "Вкл".
<b>Сжатие TIFF</b> LZW JPEG	Определяет используемый формат для сжатия файлов TIFF. <b>Примечание.</b> LZW (по Гринвичу) – заводское значение по умолчанию.
<b>Битовая глубина при сканировании</b> 1 бит 8 бит	Включает режим "Текст/Фото" для воспроизведения маленьких форматов файлов с помощью 1-битных изображений. <b>Примечание.</b> Значение по умолчанию – 8 бит.
<b>Имя файла</b>	Введите базовое имя файла.
<b>Сканирование пользовательского задания</b> Вкл. Выкл.	Копирование документов, содержащих страницы разного формата. <b>Примечание.</b> Значение по умолчанию – "Выкл".
<b>Предварительный просмотр сканирования</b> Вкл. Выкл.	Определяет режим предварительного просмотра для заданий сканирования. <b>Примечания.</b> <ul style="list-style-type: none"> <li>• Значение по умолчанию – "Выкл".</li> <li>• Этот пункт меню отображается только при установленном и отформатированном жестком диске.</li> </ul>
<b>Удаление фона</b> с -4 до 4	Регулирование степени видимости фона, видимого на копии. <b>Примечание.</b> Значение по умолчанию – "0".
<b>Цветовой баланс</b> Голубой – красный Пурпурный – зеленый Желтый – синий	Включение сбалансированных цветов отпечатков.

Параметр	Назначение
<p><b>Выпадение цвета</b></p> <p>Выпадение цвета</p> <p>Отсутствует</p> <p>Красный</p> <p>Зеленый</p> <p>Синий</p> <p>Порог по умолчанию для красного цвета</p> <p>0 – 255</p> <p>Порог по умолчанию для зеленого цвета</p> <p>0 – 255</p> <p>Порог по умолчанию для синего цвета</p> <p>0 – 255</p>	<p>Определяет цвет для исключения, а также настраивает параметр выпадения цвета для порогового значения каждого цвета.</p> <p><b>Примечания.</b></p> <ul style="list-style-type: none"> <li>• "Нет" – заводская настройка по умолчанию для параметра "Выпадение цвета".</li> <li>• "128" – заводская настройка по умолчанию для порогового значения каждого цвета.</li> </ul>
<p><b>Контрастность</b></p> <p>0–5</p> <p>Оптимизация в зависимости от содержания</p>	<p>Задание контрастности сканируемого изображения.</p> <p><b>Примечание.</b> Значение по умолчанию – "Оптимизация в зависимости от содержимого".</p>
<p><b>Зеркальное отображение</b></p> <p>Выкл.</p> <p>Вкл.</p>	<p>Создание зеркального отображения оригинала документа.</p> <p><b>Примечание.</b> Значение по умолчанию – "Выкл".</p>
<p><b>Негатив изображения</b></p> <p>Выкл.</p> <p>Вкл.</p>	<p>Создание изображения негатива для оригинала.</p> <p><b>Примечание.</b> Значение по умолчанию – "Выкл".</p>
<p><b>Темные детали</b></p> <p>с -4 до 4</p>	<p>Регулировка степени видимости темных деталей на сканированном изображении.</p> <p><b>Примечание.</b> Значение по умолчанию – "0".</p>
<p><b>Сканировать от края до края</b></p> <p>Выкл.</p> <p>Вкл.</p>	<p>Определяет, выполняется ли сканирование оригинала от края до края.</p> <p><b>Примечание.</b> Значение по умолчанию – "Выкл".</p>
<p><b>Резкость</b></p> <p>1–5</p>	<p>Настройка степени резкости на сканированном изображении.</p> <p><b>Примечание.</b> Значение по умолчанию – "3".</p>
<p><b>Температура</b></p> <p>с -4 до 4</p>	<p>Определяет температуру печати – "теплая" или "прохладная". При значении "прохладная" создается изображение с оттенками голубого; при значении "теплая" создается изображение с оттенками красного.</p> <p><b>Примечание.</b> Значение по умолчанию – "0".</p>

## Параметры печати

<b>Копии</b> 1 - 999	Служит для задания значения по умолчанию для числа копий каждого задания на печать. <b>Примечание.</b> Значение по умолчанию, заданное изготовителем – 1.
<b>Устройство подачи</b> Лоток [x] МУП Выбор бумаги вручную Конверт вручную	Определяет устройство подачи бумаги по умолчанию для всех заданий на печать. <b>Примечание.</b> По умолчанию используется лоток 1.
<b>Цветной</b> Цветной Только черный	Указывает, следует ли выполнять цветную печать документа. <b>Примечание.</b> По умолчанию применяется значение "Цветная".
<b>Разобрать</b> Вкл [1,2,1,2,1,2] Выкл [1,1,1,2,2,2]	Формирование стопок последовательных страниц при печати нескольких копий. <b>Примечание.</b> Значение по умолчанию – "Вкл".
<b>Стороны (двусторонняя печать)</b> 1-сторонняя 2-сторонняя	Включение двусторонней печати для входящих заданий печати. <b>Примечание.</b> "1-сторонняя" – настройка по умолчанию.
<b>Переплет при двусторонней печати</b> Длинная сторона Короткая сторона	Определяет сшивание двусторонних страниц относительно ориентации страницы. <b>Примечания.</b> <ul style="list-style-type: none"> <li>• Значение по умолчанию – "Длинная сторона". При использовании переплета по длинной стороне страницы переплетаются по длинной кромке страницы (с левой стороны при использовании книжной ориентации и с верхней стороны при использовании альбомной ориентации).</li> <li>• При использовании переплета по короткой стороне страницы переплетаются по короткой кромке страницы (с верхней стороны при использовании книжной ориентации и с левой стороны при использовании альбомной ориентации).</li> </ul>
<b>Ориентация экономии бумаги</b> Автовыбор Альбомная Книжная	Определяет ориентацию листа, на котором распечатывается несколько страниц документа. <b>Примечание.</b> Значение по умолчанию – "Авто".
<b>Экономия бумаги</b> Выкл. 2 стр 3 стр 4 стр 6 стр 9 стр 12 стр 16 стр	Печать изображений нескольких страниц на одной стороне листа бумаги. <b>Примечание.</b> Значение по умолчанию – "Выкл".
<b>Граница экономии бумаги</b> Отсутствует Сплошной	Печать границы на каждом изображении страницы. <b>Примечание.</b> Заводская настройка по умолчанию - "Нет".

<b>Порядок экономии бумаги</b> Горизонтальный Обратный горизонтальный Обратный вертикальный Вертикальный	Служит для задания положения изображений нескольких страниц. <b>Примечания.</b> <ul style="list-style-type: none"> <li>• Значение по умолчанию – "Горизонтально".</li> <li>• Расположение страниц на листе зависит от их количества и ориентации (книжная или альбомная).</li> </ul>
<b>Страницы-разделители</b> Выкл. Между копиями Между заданиями Между страницами	Указывает на то, требуется ли вставлять страницы-разделители. <b>Примечание.</b> Значение по умолчанию – "Выкл".
<b>Источник страницы-разделителя</b> Лоток [x] Вручную	Служит для указания устройства подачи, из которого подаются страницы-разделители. <b>Примечание.</b> По умолчанию используется лоток 1.
<b>Пустые страницы</b> Не печатать Печать	Указывает на то, требуется ли вставлять при печати задания чистые страницы. <b>Примечание.</b> Значение по умолчанию – "Не печатать".

## Меню "Параметры OCR"

Параметр	Назначение
<b>Автоповорот</b> Вкл. Выкл.	Автоматическое определение ориентации отсканированных документов. <b>Примечание.</b> Значение по умолчанию – "Вкл".
<b>Очистить</b> Выкл. Вкл.	Удаление точек на отсканированном изображении. <b>Примечание.</b> Значение по умолчанию – "Выкл".
<b>Обнаружение инверсии</b> Вкл. Выкл.	Распознавание и создание редактируемого текста при белом шрифте на черном фоне. <b>Примечание.</b> Значение по умолчанию – "Вкл".
<b>Автоматическое повышение контрастности</b> Выкл. Вкл.	Автоматическая регулировка контрастности для улучшения качества OCR. <b>Примечание.</b> Значение по умолчанию – "Выкл".

Параметр	Назначение
<b>Распознанные языки</b> English French (французский) German (немецкий) Spanish (Испанский) Italian (итальянский) Portugues Danish (датский) Dutch (нидерландский) Norwegian (норвежский) Swedish (шведский) Finnish (финский) Hungarian Polish (польский)	Настройка языка или языков, которые могут распознаваться функцией OCR. Для каждого языка выберите одно из следующих значений: Выкл. Вкл. <b>Примечание.</b> Язык активирован по умолчанию. Если задано значение, которого нет в списке распознаваемых языков, языком по умолчанию является английский.

## Параметры печати

### Меню «Настройка»

Компонент	Предназначение
<b>Язык принтера</b> Эмуляция PS Эмуляция PCL	Задание язык интерфейса принтера по умолчанию. <b>Примечания.</b> <ul style="list-style-type: none"> <li>• Эмуляция PS – это заводская настройка по умолчанию для языка принтера. При выборе значения «Эмуляция PS» для обработки заданий на печать применяется интерпретатор PS.</li> <li>• При выборе значения «Эмуляция PCL» для обработки заданий на печать применяется интерпретатор PCL.</li> <li>• Установка языка принтера по умолчанию не мешает программному обеспечению отправлять задания на печать, использующие другой язык принтера.</li> </ul>
<b>Ожидание задания</b> Вкл. Выкл.	Указание заданий на печать, которые необходимо удалить из очереди на печать, если для них требуются недоступные дополнительные устройства принтера или специальные настройки. Эти задания на печать сохраняются в отдельной очереди печати, поэтому остальные задания печатаются как обычно. При получении недостающих данных или установке дополнительных устройств сохраненные задания распечатываются. <b>Примечания.</b> <ul style="list-style-type: none"> <li>• Заводской настройкой по умолчанию является значение «Выкл».</li> <li>• Этот элемент меню отображается только в том случае, если установлен жесткий диск принтера, который доступен не только для чтения. Это требование предотвращает удаление сохраненных заданий в случае отключения питания принтера.</li> </ul>

Компонент	Предназначение
<b>Область печати</b> Стандартная Страница целиком	Задание логической и физической областей для печати. <b>Примечания.</b> <ul style="list-style-type: none"> <li>• Заводской настройкой по умолчанию является значение «Стандартная». При попытке печати данных за пределами области печати, определяемой значением "Стандартная", изображение распечатывается по границам этой области.</li> <li>• При выборе значения «Страница целиком» изображения можно перемещать за пределы области печати, определяемой значением «Стандартная», но изображение распечатывается только в границах этой области. Этот параметр влияет только на страницы, распечатываемые с использованием интерпретатора PCL 5e. Этот параметр не влияет на страницы, распечатываемые с использованием интерпретатора PCL XL или PostScript.</li> </ul>
<b>Режим принтера</b> Макс. эфф-сть Максимальная скорость	Настройка более высокой скорости печати и увеличение ресурса тонера. <b>Примечание.</b> Максимальный ресурс – заводская настройка по умолчанию.
<b>Режим «Только черный»</b> Вкл. Выкл.	Настройка принтера для печати текста и графики с использованием только черного картриджа. <b>Примечание.</b> Заводской настройкой по умолчанию является значение «Выкл».
<b>Устройство назначения</b> ОЗУ Флэш-память Диск	Настройка папки для сохранения загруженных файлов. <b>Примечания.</b> <ul style="list-style-type: none"> <li>• RAM – заводская настройка по умолчанию. Оперативная память (ОЗУ) предназначена для временного хранения загруженных ресурсов.</li> <li>• Флэш-память и жесткий диск принтера предназначены для постоянного хранения загруженных ресурсов. Ресурсы, загруженные во флэш-память и на жесткий диск принтера, сохраняются даже при выключении принтера.</li> <li>• Этот элемент меню отображается только в том случае, если установлен флэш-диск или жесткий диск принтера.</li> <li>• После каждого выключения питания восстанавливаются заводские настройки меню, использовавшиеся по умолчанию.</li> </ul>
<b>Экономия ресурсов</b> Вкл. Выкл.	Указание способа обработки временных загруженных файлов, например шрифтов и макросов, сохраненных в ОЗУ, при получении принтером задания на печать, для выполнения которого требуется больше памяти, чем доступно. <b>Примечания.</b> <ul style="list-style-type: none"> <li>• Заводской настройкой по умолчанию является значение «Выкл». При настройке значения «Выкл» принтер сохраняет загруженные файлы, пока не потребуется память. Загруженные ресурсы удаляются, если это требуется для обработки заданий на печать.</li> <li>• При выборе значения «Вкл.» загруженные ресурсы сохраняются в памяти принтера при сбросе принтера и при изменении языка. Если свободной памяти принтера становится недостаточно, отображается сообщение <b>38 Память полна</b>, но загруженные файлы не удаляются.</li> </ul>



Компонент	Предназначение
<b>Порядок печати всех</b> По алфавиту Начиная с первых Начиная с последних	Определение порядка печати отложенных и конфиденциальных заданий при выборе параметра «Печать всех».  <b>Примечания.</b> <ul style="list-style-type: none"> <li>• "По алфавиту" – заводская настройка по умолчанию.</li> <li>• Задания на печать всегда появляются на панели управления принтера в алфавитном порядке.</li> </ul>

## Меню «Оформление»

Компонент	Предназначение
<b>Стороны (двусторонняя печать)</b> 1-сторонняя 2-сторонняя	Указывает на то, применяется ли режим двусторонней печати («2-сторонняя») по умолчанию ко всем заданиям на печать.  <b>Примечания.</b> <ul style="list-style-type: none"> <li>• "1-сторонняя" — заводская настройка по умолчанию.</li> <li>• Если выбран параметр двусторонней печати, а материал для печати не одинаковый на обеих сторонах, материал должен быть загружен в лотки с разной ориентацией бумаги.</li> <li>• Если выбран параметр двусторонней печати, а материал для печати не одинаковый на обеих сторонах, материал должен быть загружен в лотки с разной ориентацией бумаги.</li> <li>• Можно установить двустороннюю печать в программе. Для пользователей ОС Windows: выберите <b>Файл &gt;Печать</b>, затем нажмите <b>Свойства, Параметры, Возможные действия</b> или <b>Настройка</b>. Для пользователей Macintosh: выберите <b>Файл &gt;Печать</b>, а затем измените значения настроек в диалоговом окне печати и всплывающих меню.</li> </ul>
<b>Двусторонняя печать: сшивание</b> Длинная сторона Короткая сторона	Определение места сшивания отпечатанных с двух сторон листов относительно ориентации бумаги.  <b>Примечания.</b> <ul style="list-style-type: none"> <li>• Значение по умолчанию, заданное изготовителем — "Длинная сторона". При использовании переплета по длинной стороне страницы переплетаются по длинной кромке страницы (с левой стороны при использовании книжной ориентации и с верхней стороны при использовании альбомной ориентации).</li> <li>• При использовании переплета по короткой стороне страницы переплетаются по короткой кромке страницы (с верхней стороны при использовании книжной ориентации и с левой стороны при использовании альбомной ориентации).</li> </ul>
<b>Копии</b> 1–999	Служит для задания значения по умолчанию числа копий каждого задания на печать.  <b>Примечание.</b> «1» — заводская настройка по умолчанию.
<b>Пустые страницы</b> Не печатать Печать	Указывает на то, требуется ли вставлять при печати задания чистые страницы.  <b>Примечание.</b> "Не печатать" — заводская настройка по умолчанию.

Компонент	Предназначение
<b>Разбор по копиям</b> Выкл. (1,1,1,2,2,2) Вкл. (1,2,1,2,1,2)	Формирование стопок последовательных страниц при печати нескольких копий. <b>Примечания.</b> <ul style="list-style-type: none"> <li>• Заводской настройкой по умолчанию является значение «Выкл.».</li> <li>• При выборе "Вкл." формируются стопки последовательных страниц для данного задания на печать.</li> </ul>
<b>Страницы-разделители</b> Выкл. Между копиями Между заданиями Между страницами	Указывает на то, требуется ли вставлять страницы-разделители. <b>Примечания.</b> <ul style="list-style-type: none"> <li>• Заводской настройкой по умолчанию является значение «Выкл.».</li> <li>• При выборе значения "Между копиями" чистый лист вставляется после каждой копии задания на печать, если для параметра "Разбор по копиям" задано значение "Вкл.". Если для параметра "Разбор по копиям" задано значение "Выкл.", чистый лист вставляется после набора копий каждой страницы, например, после всех страниц 1, после всех страниц 2.</li> <li>• При выборе значения "Между заданиями" чистые листы вставляются между заданиями на печать.</li> <li>• При выборе значения "Между страницами" чистый лист вставляется после каждой страницы задания на печать. Эту настройку рекомендуется использовать при печати на прозрачных пленках, а также в тех случаях, когда требуется вставить в документ чистые страницы.</li> </ul>
<b>УП стр.-разд.</b> Лоток [x] Устройство ручной подачи	Служит для указания устройства подачи, из которого подаются страницы-разделители. <b>Примечание.</b> Значение по умолчанию, заданное изготовителем, — «Лоток 1 (стандартный лоток)».
<b>Экономия бумаги</b> Выкл. 2 стр./лист 3 стр./лист 4 стр./лист 6 стр./лист 9 стр./лист 12 стр./лист 16 стр./лист	Указывает на то, что на одной стороне листа бумаги требуется распечатывать изображения нескольких страниц. <b>Примечания.</b> <ul style="list-style-type: none"> <li>• Заводской настройкой по умолчанию является значение «Выкл.».</li> <li>• При выборе числового значения на одной стороне листа распечатывается соответствующее количество изображений страниц.</li> </ul>
<b>Порядок экономии бумаги</b> Горизонтально Обратн. горизонт. Обратн. вертик. Вертикально	Задание положения изображений нескольких страниц. <b>Примечания.</b> <ul style="list-style-type: none"> <li>• Значение по умолчанию, заданное изготовителем, — «Горизонтально».</li> <li>• Расположение изображений страниц на листе зависит от их количества и ориентации (книжная или альбомная).</li> </ul>
<b>Ориентация экономии бумаги</b> Авто Альбомная Книжная	Определяет ориентацию листа, на котором распечатывается несколько страниц документа. <b>Примечание.</b> Заводской настройкой по умолчанию является значение «Авто». Выбор книжной или альбомной ориентации осуществляется автоматически.

Компонент	Предназначение
<b>Граница экономии бумаги</b> Нет Сплошная	Печать границы на каждом изображении страницы. <b>Примечание.</b> Заводская настройка по умолчанию — «Нет».

## Меню "Качество"

Параметр	Назначение
<b>Режим печати</b> Цветной Только черный	Указывает, следует ли печатать цветные изображения. <b>Примечание.</b> По умолчанию применяется значение "Цветная".
<b>Цветокоррекция</b> Автовыбор Выкл. Вручную	Настройка цветопередачи распечатываемой страницы. <b>Примечание.</b> Значение по умолчанию – "Авто".
<b>Разрешение печати</b> 1200 dpi 4800 КЦ	Определяет разрешение отпечатка в точках на дюйм (dpi) или качество цветов (КЦ). <b>Примечание.</b> Значение по умолчанию, заданное изготовителем — "4800 КЦ"
<b>Плотность тонера</b> 1–5	Делает документ более светлым или темным. <b>Примечание.</b> Значение по умолчанию, заданное изготовителем — 4
<b>Улучшение тонких линий</b> Вкл. Выкл.	Этот режим печати является предпочтительным для некоторых файлов, например, для архитектурных чертежей, карт, электронных схем и блок-схем. <b>Примечание.</b> Значение по умолчанию – "Выкл".
<b>Экон цв тонера</b> Вкл. Выкл.	Уменьшение количества тонера, используемого для графики и изображений. <b>Примечания.</b> <ul style="list-style-type: none"> <li>Значение по умолчанию – "Выкл".</li> <li>При выборе значения "Вкл." значение параметра "Плотность тонера" игнорируется.</li> </ul>
<b>Яркость RGB</b> -6-6	Настройка яркости итогового документа. <b>Примечание.</b> Значение по умолчанию – "0".
<b>Контрастность RGB</b> 0–5	Настройка контрастности итогового документа. <b>Примечание.</b> Значение по умолчанию – "0".
<b>Насыщенность RGB</b> 0–5	Настройка насыщенности распечатываемых цветных изображений. <b>Примечание.</b> Значение по умолчанию – "0".

Параметр	Назначение
<b>Цветовой баланс</b> Бирюзовый -5-5 пурпурный -5-5 желтый -5-5 Черный -5-5 Восст. по умолч.	Включение сбалансированных цветов отпечатков. <b>Примечание.</b> Значение по умолчанию – "0".
<b>Образцы цветов</b> Дисплей sRGB Яркие цвета sRGB Дисплей — истинный черный Яркие цвета Отключен — RGB US CMYK Euro CMYK Яркие цвета CMYK Отключен — CMYK	Печать образцов страниц для каждой таблицы преобразования цветов RGB и CMYK, используемой в принтере.
<b>Ручные уст-ки цвета</b> Изображение RGB Текст RGB Графика RGB	Настройка преобразования цветов RGB. Выберите один из следующих параметров: Яркие цвета Дисплей sRGB Дисплей — истинный черный Яркие цвета sRGB Выкл. <b>Примечания.</b> <ul style="list-style-type: none"> <li>• "Дисплей sRGB" — значение по умолчанию, заданное изготовителем для изображения RGB.</li> <li>• "Яркие sRGB" — значение по умолчанию, заданное изготовителем для текста и графики, задаваемых по схеме RGB.</li> </ul>
<b>Ручные уст-ки цвета (продолжение)</b> Изображение CMYK Текст CMYK Графика CMYK	Настройка преобразования цветов CMYK. Выберите один из следующих параметров: US CMYK Euro CMYK Яркие цвета CMYK Выкл. <b>Примечание.</b> US CMYK — настройка по умолчанию для США. Euro CMYK: заводская настройка по умолчанию для других стран.
<b>Настройка цвета</b>	Запуск повторной калибровки таблиц преобразования цветов и разрешение принтеру выполнять настройку отклонений цветов в распечатываемом изображении.
<b>Замена цветных пятен</b>	Назначает специальные значения CMYK для определенных дополнительных цветов. <b>Примечание.</b> Это меню доступно только на встроенном веб-сервере.

Параметр	Назначение
<b>Замена RGB</b>	Обеспечивает соответствие цветов итогового документа и оригинала документа. <b>Примечание.</b> Это меню доступно только на встроенном веб-сервере.

## Меню «Учет заданий»

**Примечание.** Этот элемент меню отображается только в том случае, если установлен исправный форматированный жесткий диск принтера. Убедитесь, что жесткий диск принтера не защищен блокировкой чтения/записи или записи.

Компонент	Предназначение
<b>Журнал учета заданий</b> Выкл. Вкл.	Определяет, будет ли принтер создавать журнал полученных заданий печати. <b>Примечание.</b> Заводской настройкой по умолчанию является значение «Выкл.».
<b>Программы учета заданий</b>	Печатает и удаляет файлы журналов или экспортирует их на флэш-накопитель.
<b>Периодичность журнала учета</b> Еженедельно Ежемесячно	Определяет и устанавливает периодичность создания файла журнала. <b>Примечание.</b> Заводской настройкой по умолчанию является значение «Ежемесячно».
<b>Действие журнала в конце интервала</b> Нет Отправить текущий журнал по электронной почте Отправить текущий журнал по электронной почте и удалить Опубликовать текущий журнал Опубликовать и удалить текущий журнал	Определение и настройка ответа принтера по завершении интервала периодичности. <b>Примечание.</b> Заводская настройка по умолчанию — «Нет».
<b>Диск почти заполнен</b> Выкл. 1–99	Задаёт максимальный размер файла журнала до выполнения принтером действия при заполнении диска. <b>Примечание.</b> «5» — заводская настройка по умолчанию.

Компонент	Предназначение
<b>Действие при заполнении диска</b> Нет Отправить текущий журнал по электронной почте Отправить текущий журнал по электронной почте и удалить Отправить самый старый журнал по электронной почте и удалить Опубликовать текущий журнал Опубликовать и удалить текущий журнал Опубликовать и удалить самый старый журнал Удалить текущий журнал Удалить самый старый журнал Удалить все журналы Удалить все кроме текущего	Определяет и задает ответ принтера, когда жесткий диск принтера практически заполнен.  <b>Примечания.</b> <ul style="list-style-type: none"> <li>• Заводская настройка по умолчанию — «Нет».</li> <li>• Значение, заданное для параметра «Диск почти заполнен» определяет момент начала действия, которое выполняется при практически полном заполнении диска.</li> </ul>
<b>Действие при заполнении диска</b> Нет Отправить текущий журнал по электронной почте и удалить Отправить самый старый журнал по электронной почте и удалить Опубликовать и удалить текущий журнал Опубликовать и удалить самый старый журнал Удалить текущий журнал Удалить самый старый журнал Удалить все журналы Удалить все кроме текущего	Определяет и задает действия принтера при достижении ограничения заполнения диска (100 МБ).  <b>Примечание.</b> Заводская настройка по умолчанию — «Нет».
<b>URL-адрес для публикации журналов</b>	Определяет и задает место публикации журналов учета заданий.
<b>Адрес электронной почты для отправки журналов</b>	Указание адреса электронной почты, на который устройство отправляет журналы учета заданий.
<b>Префикс файла журнала</b>	Введите префикс для имени файла.  <b>Примечание.</b> Текущее имя хоста, указанное в меню «TCP/IP» используется как префикс файла журнала по умолчанию.

## Меню «Служебные программы»

Компонент	Предназначение
<b>Удаление отложенных заданий</b> Конфиденциальн. Отложить Не восстанавливать Все	Удаление с жесткого диска принтера конфиденциальных и отложенных заданий.  <b>Примечания.</b> <ul style="list-style-type: none"> <li>• Выбор значения этого параметра влияет только на задания, сохраненные в памяти принтера. На закладки, задания печати на флэш-дисках и другие типы отложенных заданий он не влияет.</li> <li>• При выборе значения «Не восстанавливать» с жесткого диска или памяти принтера будут удалены все задания печати и отложенные задания, которые <i>не</i> были восстановлены.</li> </ul>

Компонент	Предназначение
<b>Форматировать флэш-память</b> Да Нет	Выполните форматирование флэш-памяти. <b>ПРЕДУПРЕЖДЕНИЕ. Возможность повреждения:</b> Во время форматирования флэш-памяти не выключайте питание принтера. <b>Примечания.</b> <ul style="list-style-type: none"> <li>• При выборе значения «Да» из флэш-памяти удаляются все данные.</li> <li>• При выборе значения «Нет» запрос на форматирование отменяется.</li> <li>• Флэш-память добавляется к памяти принтера посредством установки в принтер дополнительной карты флэш-памяти.</li> <li>• Для дополнительного модуля флэш-памяти не должна быть установлена блокировка чтения/записи или записи.</li> <li>• Этот элемент меню отображается только в том случае, если установлена исправная карта флэш-памяти.</li> </ul>
<b>Удалить загруженные файлы на диске</b> Удалить сейчас Не удалять	Удаление загруженных файлов с жесткого диска принтера, включая все отложенные задания, задания в буфере и сохраненные задания. <b>Примечания.</b> <ul style="list-style-type: none"> <li>• При выборе параметра «Удалить сейчас» загруженные файлы будут удалены, а также имеется возможность вернуться к первоначальному экрану по завершении удаления.</li> <li>• При выборе параметра «Не удалять» осуществляется возвращение в главное меню «Служебные программы» для моделей принтеров с сенсорным экраном. При выборе параметра «Не удалять» в моделях принтеров с сенсорным экраном принтер возвращается к первоначальному экрану после завершения процесса удаления.</li> </ul>
<b>Активировать шестнадцатеричный дамп</b>	Упрощение обнаружения причины неполадки при выполнении задания на печать. <b>Примечания.</b> <ul style="list-style-type: none"> <li>• При выборе этого параметра все данные, передаваемые на принтер, распечатываются в шестнадцатеричном и символьном представлении, а управляющие коды не выполняются.</li> <li>• Для выхода из режима шестнадцатеричной трассировки или его отключения, выключите или перезагрузите принтер.</li> </ul>
<b>Оценка заполнения</b> Выкл. Вкл.	Расчет приблизительных значений заполнения страницы тонером, выраженный в процентах. Расчет печатается на отдельной странице после выполнения каждого задания. <b>Примечание.</b> Заводской настройкой по умолчанию является значение «Выкл.».

## Меню «XPS»

Компонент	Предназначение
<b>Печатать страницы с ошибками</b> Выкл. Вкл.	Печать страницы, содержащей сведения об ошибках, включая ошибки разметки XML. <b>Примечание.</b> Заводской настройкой по умолчанию является значение «Выкл.».

**меню «PDF»**

Компонент	Предназначение
<b>Уместить на стр.</b> Да Ном.	Масштабирование содержимого страницы в соответствии с выбранным форматом бумаги. <b>Примечание.</b> Значение по умолчанию, заданное изготовителем, — «Нет».
<b>Пометки</b> Не печатать Печать	Печать пометок в файле PDF. <b>Примечание.</b> "Не печатать" — заводская настройка по умолчанию.

**Меню «PostScript»**

Компонент	Предназначение
<b>Печать ошибок PS</b> Вкл. Выкл.	Печать страницы с ошибкой PostScript. <b>Примечание.</b> Заводской настройкой по умолчанию является значение «Выкл».
<b>Заблокировать режим запуска PS</b> Вкл. Выкл.	Разрешение пользователям отключать файл SysStart. <b>Примечание.</b> Заводской настройкой по умолчанию является значение «Выкл».
<b>Приоритет шрифта</b> Резидентный Флэш-диск/диск	Служит для задания порядка поиска шрифтов. <b>Примечания.</b> <ul style="list-style-type: none"> <li>• Значение по умолчанию, заданное изготовителем — «Встроенный».</li> <li>• Этот элемент меню отображается только в том случае, если установлен исправный дополнительный модуль флэш-памяти или жесткий диск принтера.</li> <li>• Убедитесь, что опциональная флэш-карта памяти или жесткий диск принтера не защищены от чтения/записи, записи или паролем.</li> <li>• Для параметра «Размер буфера заданий» необходимо задать значение, отличное от 100%.</li> </ul>
<b>Сглаживание изображения</b> Вкл. Выкл.	Увеличение контрастности и резкости изображений с низким разрешением и сглаживание цветовых переходов. <b>Примечания.</b> <ul style="list-style-type: none"> <li>• Заводской настройкой по умолчанию является значение «Выкл».</li> <li>• Функция сглаживания изображения не влияет на изображения с разрешением 300 точек на дюйм и выше.</li> </ul>



## меню «Эмуляция PCL»

Компонент	Предназначение
<b>Источник шрифта</b> Резидентный Диск Загрузка Флэш-память Все	Определяет набор шрифтов, используемых в меню «Название шрифта». <b>Примечания.</b> <ul style="list-style-type: none"> <li>• Значение по умолчанию, заданное изготовителем — «Встроенный». При выборе этого значения отображается набор шрифтов по умолчанию, загруженный в ОЗУ на заводе-изготовителе.</li> <li>• При выборе значения «Флэш-память» или «Диск» отображаются все шрифты, которые хранятся в соответствующем дополнительном устройстве. Убедитесь, что модуль флэш-памяти надлежащим образом отформатирован, не заблокирован от чтения или записи и не защищен паролем.</li> <li>• При выборе значения «Загруженный» отображаются все шрифты, загруженные в ОЗУ.</li> <li>• При выборе значения «Все» отображаются все шрифты, доступные при выборе какого-либо из указанных выше значений.</li> </ul>
<b>Название шрифта</b> Courier 10	Определяет конкретный шрифт и устройство, в котором он хранится. <b>Примечание.</b> Courier 10 — заводская настройка по умолчанию.
<b>Набор символов</b> 10U PC-8 12U PC-850	Определяет набор символов для каждого названия шрифта. <b>Примечания.</b> <ul style="list-style-type: none"> <li>• 10U PC-8 – заводская настройка по умолчанию для США. 12U PC-850 – заводская настройка по умолчанию для других стран.</li> <li>• Набор символов состоит из буквенных и цифровых символов, знаков препинания и специальных символов. Наборы символов поддерживают различные языки и специальные приложения (например, для научных текстов применяется набор математических символов). Отображаются только поддерживаемые наборы символов.</li> </ul>
<b>Парам. эмуляции PCL</b> Размер шрифта 1.00–1008.00	Изменение размера (в пунктах) масштабируемых типографских шрифтов. <b>Примечания.</b> <ul style="list-style-type: none"> <li>• Заводской настройкой по умолчанию является значение 12.</li> <li>• Размером шрифта называется высота символов шрифта. Один пункт составляет приблизительно 0,014 дюйма. Минимальное изменение размера в пунктах составляет 0,25.</li> </ul>
<b>Парам. эмуляции PCL</b> Плотность печати 0.08–100.00	Определяет ширину символов (количество sp) для масштабируемых моноширинных шрифтов. <b>Примечания.</b> <ul style="list-style-type: none"> <li>• Заводской настройкой по умолчанию является значение 10.</li> <li>• Плотностью печати называется количество символов постоянной ширины на один дюйм. Минимальное изменение размера в пунктах составляет 0,01.</li> <li>• Для немасштабируемых моноширинных шрифтов плотность печати отображается на дисплее, но не доступна для изменения.</li> </ul>

Компонент	Предназначение
<b>Парам. эмуляции PCL</b> Ориентация Книжная Альбомная	Служит для задания ориентации текста и графики на странице. <b>Примечания.</b> <ul style="list-style-type: none"> <li>• Значение по умолчанию, заданное изготовителем, — "Книжная". При печати текст и графика расположены параллельно короткой стороне страницы.</li> <li>• При выборе значения «Альбомная» текст и графика расположены параллельно длинной стороне страницы.</li> </ul>
<b>Парам. эмуляции PCL</b> Строк на стр. 1–255	Определяет количество строк на каждой распечатываемой странице. <b>Примечания.</b> <ul style="list-style-type: none"> <li>• Значение по умолчанию, заданное изготовителем для США — 60. Значение по умолчанию для других стран — 64.</li> <li>• Расстояние между строками при печати на принтере определяется значениями параметров «Строк на страницу», «Формат бумаги» и «Ориентация». Выберите формат бумаги и ориентацию, прежде чем задавать значение параметра «Строк на страницу».</li> </ul>
<b>Парам. эмуляции PCL</b> Ширина A4 198 мм 203 мм	Обеспечивает печать на бумаге формата A4. <b>Примечания.</b> <ul style="list-style-type: none"> <li>• Значение по умолчанию, заданное изготовителем — 198 мм.</li> <li>• Ширина страницы 203 мм соответствует печати восьмидесяти символов с плотностью печати 10 символов/дюйм.</li> </ul>
<b>Парам. эмуляции PCL</b> Авто CR после LF Вкл. Выкл.	Указывает на то, выполняется ли автоматически возврат каретки (CR) после управляющей команды перевода строки (LF). <b>Примечание.</b> Заводской настройкой по умолчанию является значение «Выкл».
<b>Парам. эмуляции PCL</b> Авто LF после CR Вкл. Выкл.	Указывает на то, выполняется ли автоматически перевод строки (LF) после управляющей команды возврата каретки (CR). <b>Примечание.</b> Заводской настройкой по умолчанию является значение «Выкл».
<b>Изменение номера лотка</b> Назначить МУП Выкл. Нет 0–199 Назначить лоток [x] Выкл. Нет 0–199 Назначить ручн. под. Выкл. Нет 0–199 Назнач руч под конвертов Выкл. Нет 0–199	Настройка принтера для работы с программным обеспечением принтера или приложениями, в которых применяется другая нумерация лотков, дополнительных лотков и других устройств подачи. <b>Примечания.</b> <ul style="list-style-type: none"> <li>• Заводской настройкой по умолчанию является значение «Выкл».</li> <li>• При выборе значения «Нет» команда «Выбрать режим подачи» игнорируется. Отображается только в том случае, если оно выбрано интерпретатором PCL 5e.</li> <li>• Значения 0 – 199 позволяют присваивать пользовательские номера.</li> </ul>

Компонент	Предназначение
<b>Изменение номера лотка</b> Просмотр заводских установок Значение МУП по умолчанию = 8 Значение T1 по умолчанию = 1 Значение T2 по умолчанию = 4 Значение T3 по умолчанию = 5 Значение T4 по умолчанию = 20 Значение T5 по умолчанию = 21 По умолч. конв = 6 По умолч. ручная подача = 2 По умолч. ручная подача конвертов = 3	Отображение номеров по умолчанию для всех лотков, дополнительных лотков и других устройств подачи.
<b>Изменение номера лотка</b> Восст. по умолч. Да Ном.	Восстановление номеров по умолчанию для всех лотков, дополнительных лотков и других устройств подачи.

## Меню «HTML»

Использование		Для
<b>Название шрифта</b> Albertus MT Antique Olive Apple Chancery Arial MT Avant Garde Bodoni Bookman Chicago Clarendon Cooper Black Copperplate Coronet Courier Eurostile Garamond Geneva Gill Sans Goudy Helvetica Hoefler Text Intl CG Times Intl Courier Intl Univers	Joanna MT Letter Gothic Lubalin Graph Marigold MonaLisa Recut Monaco New CenturySbk New York Optima Oxford Palatino StempelGaramond Taffy Times TimesNewRoman Univers Zapf Chancery NewSansMTCS NewSansMTCT New SansMTJA NewSansMTKO	Определяет шрифт по умолчанию для документов HTML. <b>Примечание.</b> В документах HTML, для которых не указан шрифт, применяется шрифт Times.

Использование	Для
<b>Размер шрифта</b> 1–255 пунктов	Определяет размер шрифта по умолчанию для документов HTML. <b>Примечания.</b> <ul style="list-style-type: none"> <li>• Значение по умолчанию, заданное изготовителем — 12 пунктов.</li> <li>• Минимальное приращение размера шрифта составляет 1 пункт.</li> </ul>
<b>Масштаб</b> 1–400%	Масштабирование шрифта по умолчанию для документов HTML. <b>Примечания.</b> <ul style="list-style-type: none"> <li>• Заводской настройкой по умолчанию является значение 100%.</li> <li>• Минимальное приращение коэффициента масштабирования составляет 1%.</li> </ul>
<b>Ориентация</b> Книжная Альбомная	Определяет ориентацию страниц для документов HTML. <b>Примечание.</b> Значение по умолчанию, заданное изготовителем, — "Книжная".
<b>Ширина поля</b> 8–255 мм	Определяет поля страниц для документов HTML. <b>Примечания.</b> <ul style="list-style-type: none"> <li>• Значение по умолчанию, заданное изготовителем — 19 мм.</li> <li>• Минимальное приращение ширины полей составляет 1 мм.</li> </ul>

Использование	Для
<b>Фон</b> Не печатать Печать	Указывает, следует ли печатать фон в документах HTML. <b>Примечание.</b> Значение по умолчанию, заданное изготовителем — «Печатать».

## меню «Изображение»

Использование	Для
<b>Автоподгонка</b> Вкл. Выкл.	Выбор оптимального формата бумаги, масштаба и ориентации. <b>Примечание.</b> Заводской настройкой по умолчанию является значение «Вкл.». При этом значения для некоторых изображений отменяются заданные значения масштабирования и ориентации.
<b>Инвертировать</b> Вкл. Выкл.	Инверсия монохромных изображений, содержащих два оттенка. <b>Примечания.</b> <ul style="list-style-type: none"> <li>• Заводской настройкой по умолчанию является значение «Выкл.».</li> <li>• Это значение не применяется к изображениям GIF и JPEG.</li> </ul>
<b>Масштаб</b> Привязать лев. вер. угол Наилучшее соответствие Привязать центр Подгон выс. и шир. Подгон по высоте Подгон по ширине	Масштабирование изображения в соответствии с форматом бумаги. <b>Примечания.</b> <ul style="list-style-type: none"> <li>• Значение по умолчанию, заданное изготовителем — «Наилучшее соответствие».</li> <li>• При задании для параметра «Автоподгонка» значения «Вкл.» для параметра «Масштабирование» автоматически задается значение «Наилучшее соответствие».</li> </ul>
<b>Ориентация</b> Книжная Альбомная Обратная книжная Обратная альбомная	Задание ориентации изображения. <b>Примечание.</b> Значение по умолчанию, заданное изготовителем, — «Книжная».

## Меню "Справка"

Меню "Справка" обеспечивает доступ к нескольким страницам справки, которые представляют собой набор файлов PDF, хранящихся в памяти многофункционального принтера (МФП). Они содержат сведения об использовании принтера и выполнении различных задач, включая копирование, сканирование и работу с факсом.

В памяти принтера хранятся переводы на английский, французский, немецкий и испанский языки.

Переводы на другие языки можно найти на веб-узле Lexmark по адресу: [www.lexmark.com](http://www.lexmark.com).

Пункт меню	Описание
Печать всех руководств	Печать всех руководств.
Руководство по копированию	Содержит информацию о создании копий и изменении параметров.
Руководство по использованию факса	Содержит сведения об отправке факсов с использованием адресов, кодов быстрого доступа или адресной книги, а также об изменении параметров

Пункт меню	Описание
Руководство по использованию электронной почты	Содержит сведения об отправке электронных сообщений с использованием адресов, кодов быстрого доступа или адресной книги, а также об изменении параметров
Руководство по использованию FTP	Содержит сведения о сканировании документов непосредственно на сервер FTP с использованием адреса FTP, кодов быстрого доступа или адресной книги, а также об изменении параметров
Руководство по устранению дефектов печати	Содержит рекомендации по устранению повторяющихся дефектов при копировании или печати.
Информационный справочник	Справка по источникам дополнительной информации.
Руководство по расходным материалам	Содержит информацию о номерах по каталогу для заказа расходных материалов.

## Экономия денег с заботой об окружающей среде

Компания Lexmark стремится сохранять экологию и постоянно совершенствует выпускаемые принтеры, чтобы уменьшить их воздействие на окружающую среду. При разработке новых устройств мы учитываем экологические аспекты, при выборе упаковки стараемся использовать минимальное количество материалов, а также проводим программы по сбору и утилизации. Для получения дополнительной информации см. раздел:

- Глава “Уведомления”
- Раздел "Забота об экологии" на веб-узле [www.lexmark.com/environment](http://www.lexmark.com/environment)
- Программа утилизации Lexmark на веб-узле [www.lexmark.com/recycle](http://www.lexmark.com/recycle)

С помощью выбора определенных настроек принтера или задач можно уменьшить воздействие принтера на экологию еще больше. В этой главе описаны параметры и задачи, которые помогут пользователю внести свой вклад в охрану окружающей среды.

## Экономия бумаги и тонера

Как показывают исследования, примерно 80% углекислого газа, выбрасываемого в атмосферу в результате использования принтера, связано с использованием бумаги. Можно существенно уменьшить уровень выброса углекислого газа благодаря использованию бумаги, изготовленной из вторсырья, а также выполняя такие рекомендации, как печать на обеих сторонах бумаги, а также печать нескольких страниц на одном листе бумаги.

Для получения сведений о том, как резко сократить использование бумаги и энергии с помощью одной настройки принтера, см. раздел [«использование экономичного режима»](#) на стр. 232.

## Использование бумаги из вторсырья

Поскольку компания Lexmark заботится о защите окружающей среды, она поддерживает использование офисной бумаги, изготовленной из вторсырья специально для лазерных принтеров. Для получения дополнительных сведений о бумаге из вторсырья, которую можно использовать для печати на данном принтере, см. раздел [«Использование бумаги, изготовленной из вторсырья, и другой офисной бумаги»](#) на стр. 79.

## Экономия расходных материалов

### Печать на обеих сторонах бумаги

Если в вашей модели принтера есть поддержка двусторонней печати, можно выбрать печать только на одной или обеих сторонах.

### Примечания.

- Двусторонняя печать является параметром по умолчанию в драйвере печати.
- Полный список поддерживаемых устройств по странам см. на сайте <http://support.lexmark.com>.

## Печать нескольких страниц на одном листе бумаги

Можно печатать до 16 последовательных страниц многостраничного документа на одной стороне листа, настроив многостраничную печать (N-страниц) для задания печати.

## Проверка точность первого черновика

Перед печатью или созданию нескольких копий документа:

- Для проверки макета документа перед печатью можно использовать функцию предварительного просмотра.
- Распечатайте одну копию документа, чтобы проверить точность содержимого и формата.

## Предотвращение замятий бумаги

Правильно настройте тип и размер бумаги во избежание замятий. Подробнее см. [«Предотвращение замятия материалов для печати» на стр. 268](#).

# Экономия энергии

## использование экономичного режима

**1** Откройте веб-обозреватель и в поле адреса введите IP-адрес принтера.

### Примечания.

- IP-адрес принтера указан на начальном экране принтера. IP-адрес отображается в виде четырех наборов цифр, разделенных точками, например 123.123.123.123.
- Если используется прокси-сервер, временно отключите его, чтобы обеспечить правильную загрузку веб-страницы.

**2** Выберите **Параметры >Общие параметры >Экономичный режим >** выберите параметр

Компонент	Предназначение
Выкл.	Использование заводских настроек по умолчанию для всех настроек, связанных с экономичным режимом. При данной настройке принтер работает с максимальными характеристиками.
Энергия	Снижение энергопотребления, особенно во время простоя принтера. <ul style="list-style-type: none"> <li>• Двигатели принтера не запускаются до тех пор, пока он не будет готов к печати. Перед началом печати первой страницы может быть заметна задержка.</li> <li>• Принтер переходит в спящий режим после минуты простоя.</li> </ul>
Энергия/Бумага	Использование всех настроек, связанных с режимами энергопотребления и бумаги.
Обычная бумага	<ul style="list-style-type: none"> <li>• Включение функции автоматической двусторонней печати.</li> <li>• Отключение функций журнала печати.</li> </ul>

**3** Нажмите **Отправить**.



## Уменьшение уровня шума, создаваемого принтером

Для выбора тихого режима через встроенный веб-сервер выполните следующие действия:

- 1 Откройте веб-обозреватель и в поле адреса введите IP-адрес принтера.

### Примечания.

- IP-адрес принтера указан на начальном экране принтера. IP-адрес отображается в виде четырех наборов цифр, разделенных точками, например 123.123.123.123.
- Если используется прокси-сервер, временно отключите его, чтобы обеспечить правильную загрузку веб-страницы.

- 2 Выберите **Параметры >Общие параметры >Тихий режим >** выберите параметр

Компонент	Предназначение
Вкл.	<p>Уменьшает шум от принтера.</p> <ul style="list-style-type: none"> <li>• Задания печати будут выполняться на пониженной скорости.</li> <li>• Двигатели принтера не запускаются до тех пор, пока документ не будет готов к печати. Перед началом печати первой страницы может быть небольшая задержка.</li> <li>• Если у принтера есть функция факса, звук факса снижен или отключен, в том числе динамик и звонок. Факс находится в режиме ожидания.</li> <li>• Аварийная сигнализация и звуки картриджа выключены.</li> <li>• Принтер проигнорирует команду заблаговременного запуска.</li> </ul>
<p>Выкл.</p> <p><b>Примечание.</b> Если в драйвере выбрать параметр Фото, тихий режим может быть отключен и обеспечено лучшее качество и максимальная скорость печати.</p>	<p>Использование параметров по умолчанию. При данной настройке принтер работает с максимальными характеристиками.</p>

- 3 Нажмите кнопку **Отправить**.

## Настройка спящего режима

- 1 На начальном экране выберите:



>Параметры >Общие параметры >Таймауты >Спящий режим

- 2 В поле "Спящий режим" выберите количество минут ожидания принтера до перехода в спящий режим.
- 3 Примените изменения.

## Использование режима гибернации

Режим гибернации – это режим работы с самым низким энергопотреблением.

### Примечания.

- По умолчанию принтер переходит в режим гибернации через три дня.
- Перед отправкой задания на печать выведите принтер из режима гибернации. Аппаратный сброс или длительное нажатие на кнопку перехода в спящий режим выводит принтер из режима гибернации.
- Если принтер находится в режиме гибернации, встроенный веб-сервер отключен.

1 На начальном экране выберите:



>Параметры >Общие параметры

2 Выберите **Нажмите кнопку для перехода в спящий режим** или **Нажмите и удерживайте кнопку для перехода в спящий режим**.

3 Коснитесь **Гибернация** > .

## Настройка яркости дисплея принтера

Для экономии энергии или при затруднениях с чтением надписей на дисплее вызывает затруднения, можно настроить яркость дисплея.

### Использование встроенного веб-сервера

1 Откройте веб-браузер и в поле адреса введите IP-адрес принтера.

#### Примечания.

- IP-адрес расположен в верхней части начального экрана. Он отображается в виде четырех наборов цифр, разделенных точками, например 123.123.123.123.
- Если используется прокси-сервер, временно отключите его, чтобы обеспечить правильную загрузку веб-страницы.

2 Выберите **Параметры >Общие параметры**.

3 В поле "Яркость экрана" введите необходимый процент яркости дисплея.

4 Примените изменения.

### Использование панели управления

1 На начальном экране выберите:



>Параметры >Общие параметры

2 В поле "Яркость экрана" введите необходимый процент яркости дисплея.

3 Примените изменения.



## Восстановление заводских настроек по умолчанию

Если требуется сохранить список текущих настроек меню для справки, прежде чем восстанавливать заводские настройки по умолчанию, распечатайте страницу настроек меню. Для получения дополнительных сведений см. раздел [«Печать страницы параметров меню» на стр. 57](#).

Если необходим более комплексный способ восстановления использующихся по умолчанию заводских настроек, воспользуйтесь функцией «Удалить все параметры». Для получения дополнительных сведений см. раздел [«Очистка энергонезависимой памяти» на стр. 238](#).

**ПРЕДУПРЕЖДЕНИЕ. Возможность повреждения:** При восстановлении заводских настроек по умолчанию восстанавливаются исходные заводские настройки для большинства параметров принтера. Исключения: язык дисплея, пользовательские форматы и сообщения, а также параметры меню "Сеть/порт". Все загруженные файлы, хранящиеся в оперативной памяти, удаляются. На загруженные файлы, хранящиеся во флэш-памяти или на жестком диске принтера, это не влияет.

На начальном экране выберите:

 > **Параметры** > **Общие параметры** > **Заводские настройки по умолчанию** > **Восстановить сейчас** > 

## Утилизация

Компания Lexmark предлагает программы сбора, а также экологичные способы утилизации. Подробнее см.:

- Глава "Уведомления"
- Раздел "Забота об экологии" на веб-узле Lexmark [www.lexmark.com/environment](http://www.lexmark.com/environment)
- Программа утилизации Lexmark на веб-узле [www.lexmark.com/recycle](http://www.lexmark.com/recycle)

## Утилизация продуктов Lexmark

Чтобы вернуть продукты Lexmark на переработку:

- 1** Перейдите на сайт [www.lexmark.com/recycle](http://www.lexmark.com/recycle).
- 2** Найдите тип продукта, который необходимо утилизировать, а затем выберите страну или регион в списке.
- 3** Следуйте инструкциям на экране компьютера.

**Примечание.** Расходные материалы принтера и оборудование, не вошедшее в список программы возврата и утилизации Lexmark, могут быть утилизированы в вашем местном пункте приема утильсырья. За информацией о возможности приемки этих предметов обратитесь в местный пункт приема утильсырья.

## Утилизация упаковки Lexmark

Компания Lexmark постоянно стремится использовать минимальное количество упаковочных материалов. Меньшее количество упаковочных материалов обеспечивает максимально эффективную транспортировку принтеров Lexmark, после которой придется выбрасывать меньше упаковочных материалов. Благодаря подобной оптимизации снижается уровень выброса парниковых газов, обеспечивается экономия энергии и сохранение природных ресурсов.

Картонные упаковки Lexmark могут полностью перерабатываться в тех местах, где имеется возможность переработки гофрированной бумаги. В вашей местности подобные пункты по переработке могут отсутствовать.

Используемый в упаковке изделий Lexmark пенопласт поддерживает переработку в соответствующих пунктах. В вашей местности подобные пункты по переработке могут отсутствовать.

При возврате картриджа в Lexmark можно повторно использовать коробку, в которой поставлялся картридж. Компания Lexmark утилизирует эту коробку.

## Возврат картриджей Lexmark для повторного использования или утилизации

Благодаря программе Lexmark по сбору картриджей каждый год удается предотвратить попадание на свалку миллионов картриджей. Компания Lexmark предлагает своим заказчикам просто и бесплатно вернуть использованные картриджи для повторного использования или переработки. Абсолютно все возвращаемые в Lexmark пустые картриджи либо используются повторно, либо разбираются для утилизации. Коробки, используемые для возврата картриджей, также утилизируются.

Чтобы вернуть картриджи в компанию Lexmark для повторного использования или утилизации, следуйте указаниям, прилагаемым к принтеру или картриджу, а также используйте наклейку с предварительной оплатой пересылки. Можно также установить следующие компоненты.

- 1 Перейдите на сайт [www.lexmark.com/recycle](http://www.lexmark.com/recycle).
- 2 В разделе "Картриджи с тонером" выберите необходимую страну в списке.
- 3 Следуйте инструкциям на экране компьютера.

## Закрепление принтера

### Блокировка системной платы.

Чтобы ограничить доступ к системной плате, установите на принтере секретный замок в месте, показанном на рисунке. Принтер совместим с большинством секретных замков компьютеров.

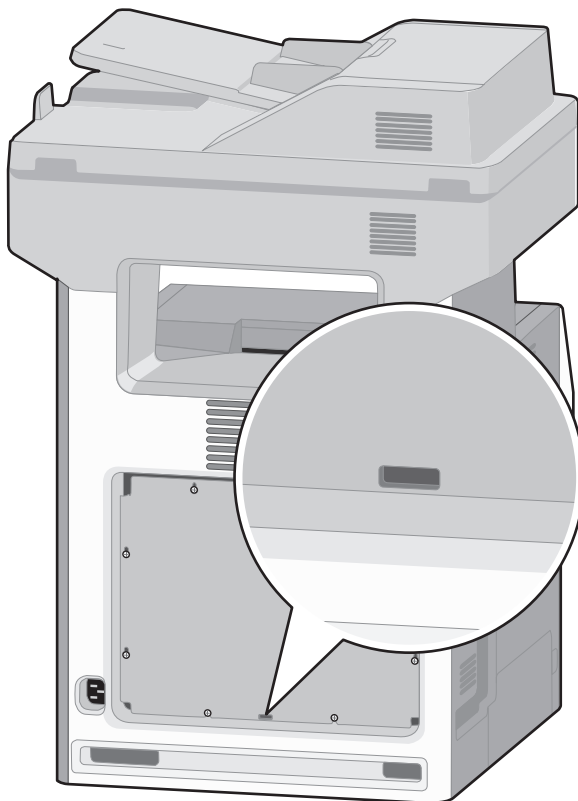

### Заявление об энергозависимости

В принтере есть разные типы памяти, в которых хранятся параметры устройства и сети, а также пользовательские данные.

Типы памяти	Описание
Энергозависимая память	В устройстве используется стандартная <i>оперативная память</i> (RAM) для временной буферизации пользовательских данных во время простых заданий печати и копирования.
Энергонезависимая память	В устройстве может быть два типа энергонезависимой памяти: EEPROM и NAND (флэш-память). Оба типа памяти используются для оперативной системы, параметров устройства, информации сети, параметров закладок и сканера, а также встроенных решений.
Память жесткого диска	Не во всех принтерах установлен жесткий диск. Жесткий диск принтера предназначен для выполнения определенных функций на данном устройстве. Благодаря ему можно сохранять буферизированные пользовательские данные сложных заданий сканирования, печати, копирования и факса, а также данные форм и шрифтов.

Удаляйте содержимое установленного в вашем принтере устройства памяти в следующих ситуациях.

- Вывод принтера из эксплуатации.
- Замена жесткого диска принтера.
- Перемещение принтера в другой отдел или местоположение.
- Обслуживание принтера сторонними организациями.
- Отправка принтера на сервисное обслуживание.
- Продажа принтера другой организации

## Утилизация жесткого диска принтера

**Примечание.** В некоторых моделях принтера жесткий диск может не быть установлен.

Если требуется высокая безопасность, могут быть необходимы дополнительные действия, чтобы гарантированно ограничить доступ к конфиденциальным данным с жесткого диска принтера, при вывозе принтера (или его жесткого диска) с территории предприятия.

- **Размагничивание**— Стирание данных с жесткого диска посредством магнитного поля.
- **Раздавливание** — Механическое сжатие жесткого диска, чтобы сломать его компоненты и сделать физически невозможным считывание данных
- **Измельчение** — Физическое измельчение жесткого диска на мелкие куски

**Примечание.** Несмотря на то, что большинство данных можно удалить электронным образом, гарантировать полное удаление данных может только физическое уничтожение каждого жесткого диска, на котором хранились данные.

## Очистка энергозависимой памяти

Для энергозависимой памяти (RAM) принтера требуется питание для хранения информации. Для удаления хранящихся в буфере данных просто выключите принтер.

## Очистка энергонезависимой памяти

- **Отдельные параметры, параметры устройств и сети, параметры безопасности и встроенные решения**— очистка информации и параметров путем выбора команды **Удалить все параметры** в меню конфигурации.
- **Данные факса**– Удалите параметры и данные факса, выбрав команду **Удалить все параметры** в меню конфигурации.

**1** Выключите принтер.

**2** При включении принтера нажмите и удерживайте кнопки **2** и **6**. Отпустите кнопки только при появлении на экране индикатора хода выполнения операции.

Будут выполнены операции по включению питания, а меню затем появится меню «Конфигурация». После подачи питания на принтер на сенсорном экране отображается список функций, а не стандартные значки начального экрана.

### 3 Нажмите **Удалить все параметры**.

Во время данного процесса принтер перезагрузится несколько раз.

**Примечание.** При выполнении команды «Удаление всех параметров» из памяти принтера будут безопасно удалены параметры устройства, решения, задания, факсы и пароли принтера.

### 4 Выберите **Назад >Выход из меню конфигурации**.

Принтер выполнит сброс настроек, а затем вернется в обычный рабочий режим.

## Очистка памяти жесткого диска принтера

### Примечания.

- В некоторых моделях принтера жесткий диск может не быть установлен.
- Настроив параметр «Очистка временных файлов данных» в меню принтера, можно удалить конфиденциальные данные, сохранившиеся при выполнении заданий печати. Для этого нужно выполнить безопасную замену файлов, отмеченных для удаления.

## Использование панели управления принтера

### 1 Выключите принтер.

### 2 При включении принтера нажмите и удерживайте кнопки **2** и **6**. Отпустите кнопки только при появлении на экране индикатора хода выполнения операции.

Будут выполнены операции по включению питания принтера, а затем появится меню «Конфигурация». При полном включении принтера, на дисплее принтера появляется список функций.

### 3 Нажимайте кнопку со стрелкой вверх или вниз до тех пор, пока не появится пункт **Очистка диска**, после чего выберите один из следующих параметров.

- **Очистка диска (быстрая)** – этот параметр позволяет выполнять замену данных диска нулями за один проход.
- **Очистка диска (безопасная)** – этот параметр позволяет заменять данные на диске произвольными битовыми комбинациями несколько раз. Затем выполняется проверочный проход. Безопасная замена производится в соответствии со стандартом DoD 5220.22-M по безопасному удалению данных с жесткого диска. Для удаления секретной информации следует использовать этот метод.

### 4 Нажимайте кнопку со стрелкой вверх или вниз до тех пор, пока не появится пункт **Да**, после чего продолжите выполнение очистки диска.

### Примечания.

- В строке состояния будет отображаться ход выполнения задания очистки диска.
- Очистка диска может занимать от нескольких минут до часа. В течение этого времени принтер будет не доступен для выполнения других задач пользователя.

### 5 Выберите

**Назад >Вых. из меню конф.**

Принтер выполнит сброс настроек, а затем вернется в обычный рабочий режим.

## Настройка шифрования жесткого диска принтера

Возможность шифрования жесткого диска во избежание потери важных данных в случае хищения принтера или жесткого диска.

**Примечание.** В некоторых моделях принтера жесткий диск может не быть установлен.

### Использование Embedded Web Server

1 Откройте веб-обозреватель и в поле адреса введите IP-адрес принтера.

#### Примечания.

- IP-адрес принтера указан на начальном экране принтера. IP-адрес отображается в виде четырех наборов цифр, разделенных точками, например 123.123.123.123.
- Если используется прокси-сервер, временно отключите его, чтобы обеспечить правильную загрузку веб-страницы.

2 Выберите **Параметры >Безопасность >Шифрование диска**.

**Примечание.** Параметр "Шифрование диска" отображается в меню "Безопасность" только в том случае, если установлен исправный форматированный жесткий диск принтера.

3 В меню "Шифрование диска" выберите параметр **Включить**.

#### Примечания.

- Если включить шифрование диска, содержимое жесткого диска принтера будет удалено.
- Шифрование диска может занимать от нескольких минут до более часа. В течение этого времени принтер будет не доступен для выполнения других задач пользователя.

4 Нажмите кнопку **Отправить**.

### Использование панели управления принтера

1 Выключите принтер.

2 При включении принтера нажмите и удерживайте кнопки **2** и **6**. Отпустите кнопки только при появлении на экране индикатора хода выполнения операции.

Будут выполнены операции по включению питания, а меню затем появится меню "Конфигурация". После подачи питания на принтер на сенсорном экране отображается список функций, а не стандартные значки начального экрана, например "Копирование" или "Факс".

3 Нажмите **Шифрование диска >Включить**.

**Примечание.** При шифровании диска содержимое жесткого диска принтера будет удалено.

4 Нажмите **Да**, чтобы продолжить очистку диска.

#### Примечания.

- Не отключайте принтер во время шифрования. В противном случае это может привести к потере данных.
- Шифрование диска может занимать от нескольких минут до более часа. В течение этого времени принтер будет не доступен для выполнения других задач пользователя.



- В строке состояния будет отображаться ход выполнения задания очистки диска. После шифрования диска снова отобразится экран принтера «Включить/отключить».

**5** Выберите **Назад >Выход из меню конфигурации**.

Принтер выполнит сброс настроек, а затем вернется в обычный рабочий режим.

## Поиск сведений о безопасности принтера

Если требуется высокая безопасность, могут быть необходимы дополнительные действия, чтобы доступ к хранящимся в принтере конфиденциальным данным имели только уполномоченные лица. Дополнительная информация представлена на [веб-странице безопасности Lexmark](#).

Можно также просмотреть документ *Техника безопасности по использованию Embedded Web Server. Руководство администратора* для получения дополнительной информации.

- 1** Зайдите на сайт [www.lexmark.com](http://www.lexmark.com) и перейдите к разделу **Поддержка & загрузки** >, выберите свой принтер.
- 2** Откройте вкладку **Руководства**, а потом выберите документ *Техника безопасности по использованию Embedded Web Server. Руководство администратора*.

# Обслуживание принтера

## Чистка деталей принтера

### Чистка внутренней поверхности принтера

**Примечание.** Эту задачу, возможно, потребуется выполнять через каждые несколько месяцев.

**ПРЕДУПРЕЖДЕНИЕ. Возможность повреждения:** Повреждения принтера, возникшие вследствие несоблюдения правил при перемещении, не подпадают под действие гарантии на принтер.

1 Убедитесь, что принтер выключен и отключен от электророзетки.

 **ВНИМАНИЕ-ОПАСНОСТЬ ПОРАЖЕНИЯ ТОКОМ:** Во избежание поражения электрическим током при чистке внутри поверхности принтера, прежде чем продолжить, отсоедините кабель питания от электророзетки и отсоедините все кабели принтера.

2 Извлеките всю бумагу из стандартного лотка и многофункционального устройства подачи.

3 Удалите из пыли, ворс, остатки бумаги вокруг и изнутри принтера мягкой щеткой или воспользовавшись пылесосом.

4 Сухой тряпкой вытрите остатки частичек тонера.

**ПРЕДУПРЕЖДЕНИЕ. Возможность повреждения:** Для предотвращения повреждения блока фотопроводника или блока формирования изображения вследствие длительного пребывания на свету не оставляйте переднюю дверцу открытой дольше, чем на 10 минут.

### Чистка корпуса принтера

1 Убедитесь, что принтер выключен и отключен от электророзетки.

 **ВНИМАНИЕ-ОПАСНОСТЬ ПОРАЖЕНИЯ ТОКОМ:** Во избежание поражения электрическим током при чистке корпуса принтера, прежде чем продолжить, отсоедините кабель питания от электророзетки и отсоедините все кабели принтера.

2 Извлеките всю бумагу из принтера.

3 Смочите в воде чистую ткань без ворса.

**ПРЕДУПРЕЖДЕНИЕ. Возможность повреждения:** Не пользуйтесь бытовыми чистящими средствами или растворами, поскольку они могут повредить покрытие принтера.

4 Протрите только наружную поверхность принтера.

**ПРЕДУПРЕЖДЕНИЕ. Возможность повреждения:** Протирание корпуса влажной тряпкой может привести к повреждению принтера.

5 Перед печатью убедитесь, что все области принтера сухие.

## Чистка стекла сканера

Убедитесь, что стекло устройства автоматической подачи чистое. Небольшая частичка грязи на стекле устройства автоматической подачи может вызвать полосу вдоль всей сканированной страницы.

- 1 Слегка смочите в воде чистую мягкую ткань без ворса или бумажное полотенце.
- 2 Откройте крышку сканера.

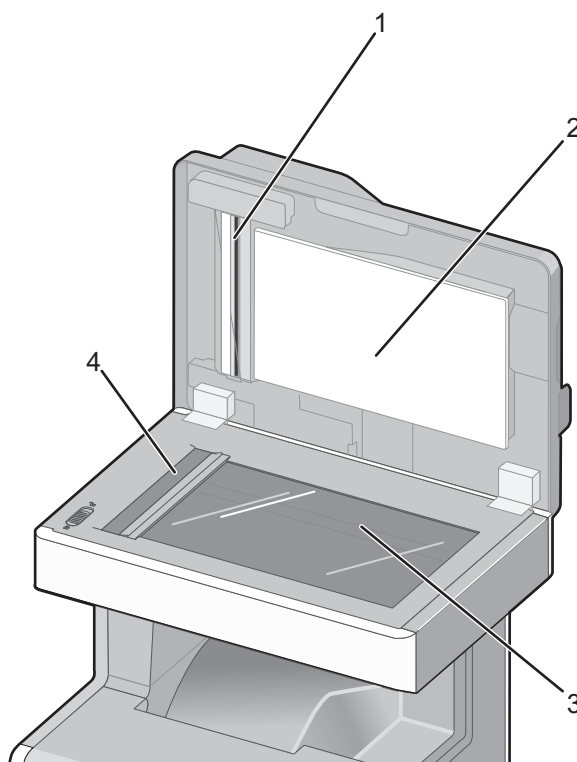

1	Крышка устройства автоматической подачи с белой нижней стороной
2	Крышка сканера с белой нижней стороной
3	Стекло сканера
4	Стекло устройства автоматической подачи

- 3 Очистите показанные области и дайте им высохнуть.
- 4 Закройте крышку сканера.

## Чистка деталей устройства автоматической подачи

Для обеспечения оптимальной печати следует периодически производить очистку деталей устройства автоматической подачи. Осадок на деталях устройства автоматической подачи может привести к проблемам с качеством печати, а также появлению ложных сообщений 290-294 о замятии бумаги.

- 1 Выключите принтер.
- 2 Слегка смочите в воде чистую мягкую ткань без ворса.

**3** Откройте крышку УАПД.

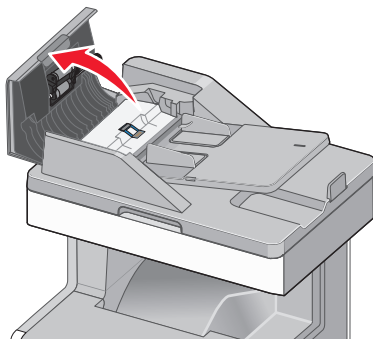

**4** Извлеките узел валика подачи.

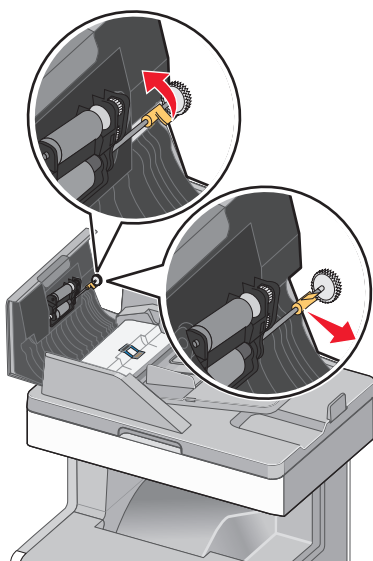

**5** Протрите поверхность обоих валиков подачи.

**6** Замените узел валика подачи.

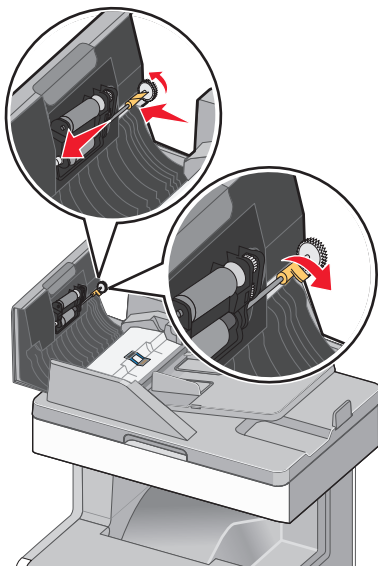

**7** протрите всю поверхность под крышкой устройства автоматической подачи, включая два небольших белых валика.

**8** Протрите разделительную пластину, а затем протрите захватывающую пластину.

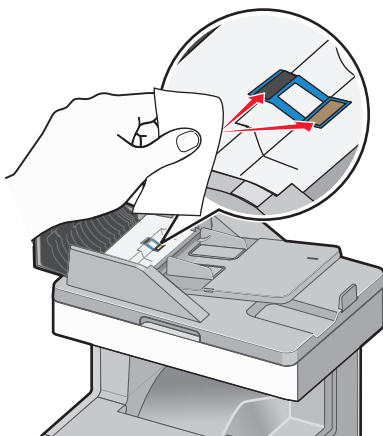

9 Потяните клапан вверх, как показано на рисунке, а затем протрите находящийся за ним датчик.

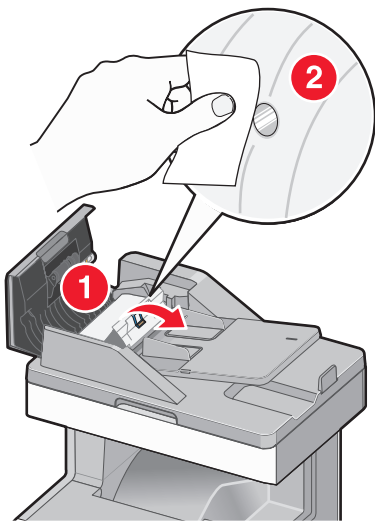

10 Закройте клапан, а затем закройте крышку устройства автоматической подачи.

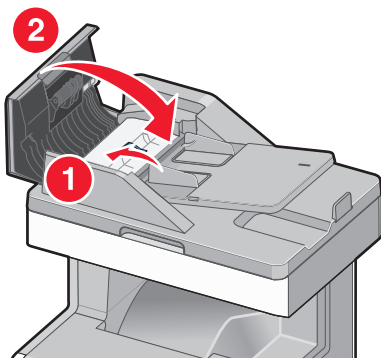

## Чистка линз печатающей головки

Когда возникнут проблемы, связанные с качеством печати, очистите линзы печатающей головки.

1 Откройте верхнюю крышку доступа, а затем откройте переднюю дверцу.

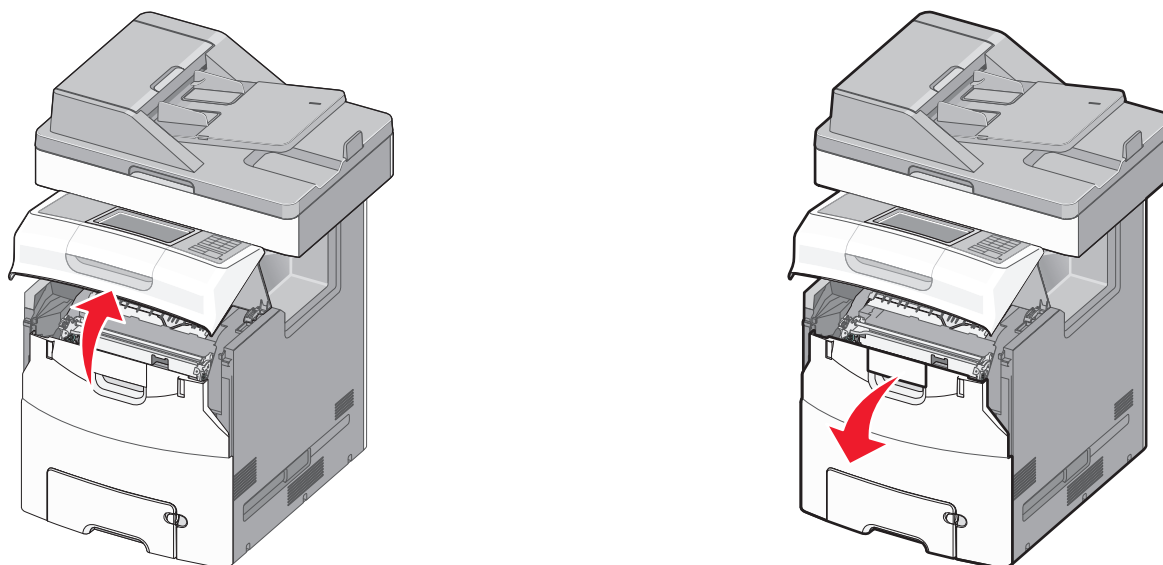

**ПРЕДУПРЕЖДЕНИЕ. Возможность повреждения:** Для предотвращения повреждения блоков фотопроводника под воздействием света не оставляйте переднюю дверцу открытой дольше, чем на 10 минут.

2 Извлеките все четыре картриджа.

**Примечание.** Для выполнения этой процедуры не извлекайте фотопроводники.

3 Найдите четыре линзы печатающей головки.

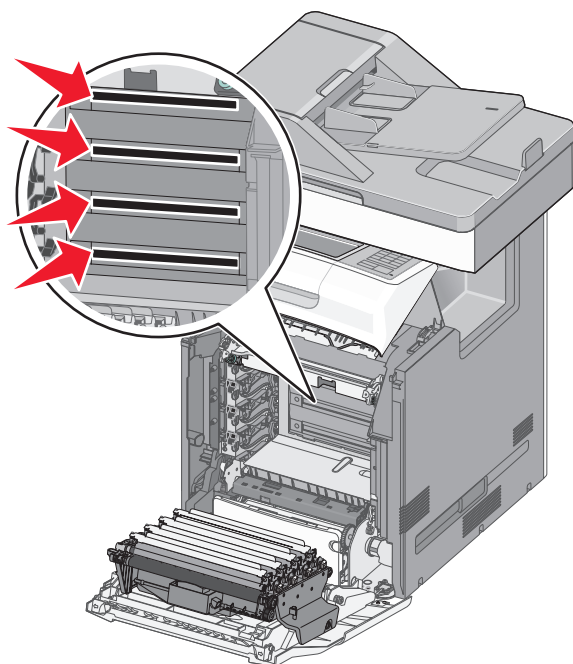

4 Очистите линзы с помощью баллона со сжатым воздухом.

**ПРЕДУПРЕЖДЕНИЕ. Возможность повреждения:** Не прикасайтесь к линзам печатающих головок. Это может привести к повреждению.

5 Повторно установите картриджи с тонером.

6 Закройте переднюю дверцу, а затем закройте крышку доступа.

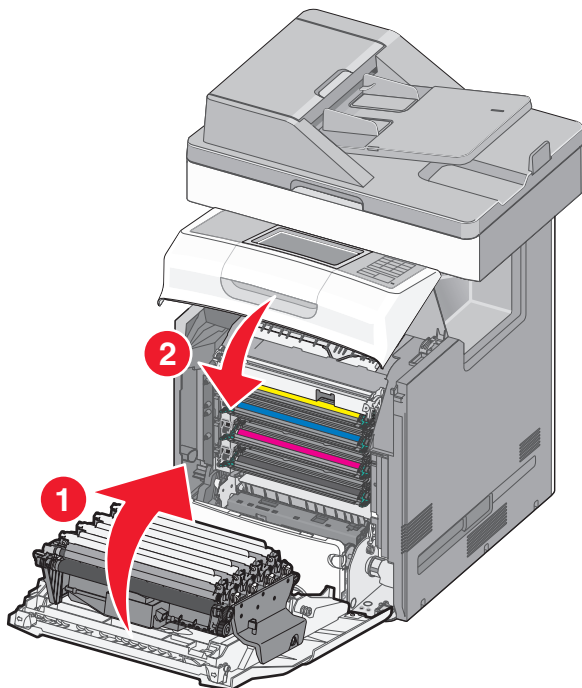

## Проверка состояния компонентов и расходных материалов

При необходимости замены расходного материала или проведения обслуживания отображается сообщение. Подробнее см. [«Меню 'Расходные материалы'» на стр. 146](#).

### Проверка состояния компонентов и расходных материалов принтера на панели управления принтера

На начальном экране нажмите **Состояние/Расходные материалы** **Просмотр расходных материалов**.

### Проверка состояния компонентов и расходных материалов со встроенного веб-сервера

**Примечание.** Убедитесь, что компьютер и принтер подключены к одной и той же сети.

1 Откройте веб-обозреватель и в поле адреса введите IP-адрес принтера.

**Примечания.**

- IP-адрес принтера указан на начальном экране принтера. IP-адрес отображается в виде четырех наборов цифр, разделенных точками, например 123.123.123.123.



- Если используется прокси-сервер, временно отключите его, чтобы обеспечить правильную загрузку веб-страницы.

2 Выберите **Состояние устройства >Дополнительные сведения**.

## Заказ компонентов и расходных материалов

Для заказа компонентов и расходных материалов в США получите информацию о ближайших уполномоченных дилерах Lexmark по телефону 1-800-539-6275. В других странах и регионах соответствующую информацию можно найти на веб-сайте компании Lexmark по адресу [www.lexmark.com](http://www.lexmark.com) или получить по месту приобретения принтера.

### Примечания.

- Каждый индикатор показывает приблизительный срок службы расходного материала или компонента. Подробнее см. «[Меню 'Расходные материалы'](#)» на стр. 146.
- Все оценки срока службы расходных материалов сделаны для печати на обычной бумаге формата Letter или A4.
- В принтере предусмотрено сообщение о необходимости приобретения определенного расходного компонента, когда он заканчивается, и сообщение о необходимости замены, когда следует установить новый расходный компонент, кроме контейнера для отработанного тонера.
- При необходимости приобретения нового контейнера для отработанного тонера отображается сообщение о том, что он почти заполнен.
- При истечении срока службы заменяемых компонентов автоматического устройства подачи отображается только сообщение о необходимости замены.

## Заказ картриджа с тонером

Когда на дисплее принтера отображается сообщение с указанием о необходимости замены картриджа с тонером, немедленно замените картридж с тонером.

Для получения дополнительных сведений о замене картриджа с тонером см. инструкции, входящие в комплект поставки.

Расчетный ресурс картриджа указан в соответствии со стандартом ISO/IEC 19798 (с областью покрытия каждым цветом около 5%). Печать с очень малой областью покрытия (менее 1,25% для цветной печати) в течение продолжительного времени может отрицательно отразиться на ресурсе, а также выходу из строя деталей картриджа раньше, чем закончится тонер.

Наименование детали	Картридж Lexmark, возвращаемый в рамках программы возврата	Обычный картридж
Картридж высокой емкости с черным тонером	X746H1KG	X746H2KG
Картридж с желтым тонером	X746A1YG	X746A2YG
Картридж высокой емкости с желтым тонером*	X748H1YG	X748H2YG
Картридж с пурпурным тонером	X746A1MG	X746A2MG
Картридж высокой емкости с пурпурным тонером*	X748H1MG	X748H2MG

\* Эти картриджи с тонерами поддерживаются только моделью принтеров X748x.

Наименование детали	Картридж Lexmark, возвращаемый в рамках программы возврата	Обычный картридж
Картридж с голубым тонером	X746A1CG	X746A2CG
Картридж высокой емкости с голубым тонером*	X748H1CG	X748H2CG
* Эти картриджи с тонерами поддерживаются только моделью принтеров X748x.		

## Заказ термоблока или модуля переноса

При необходимости замены термоблока или модуля переноса на дисплее принтера отображается сообщение.

Инструкции по замене термоблока или модуля переноса можно прочитать в прилагающемся к ним листе.

Название комплектующего	Номер по каталогу
Термоблок	40X8112 (100 В)
	40X8110 (115 В)
	40X8111 (230 В)
Модуль переноса	40X8307

## Заказ контейнера для отработанного тонера

При необходимости замены контейнера для отработанного тонера на дисплее принтера отображается сообщение.

Инструкции по замене контейнера для отработанного тонера можно прочитать в прилагающемся к нему листе.

**Примечание.** Повторное использование контейнера для отработанного тонера не рекомендуется.

Название комплектующего	Номер по каталогу
Контейнер для отработанного тонера	C734X77G

## Заказ запасных деталей для УАП

Если возникают проблемы при подаче бумаги, например подается сразу два листа или бумага совсем не подается из устройства автоматической подачи, закажите запасные детали для устройства автоматической подачи.

Для получения дополнительных сведений о деталях УАП см. инструкции, прилагаемые к деталям.

Наименование детали	Номер по каталогу
узел подачи АПД	40X5188
Разделительная пластина	40X5187
Захватывающая пластина устройства автоматической подачи	40X5189

## Заказ фотопроводника

При необходимости замены фотопроводника на дисплее принтера отобразится сообщение.

Инструкции по замене фотопроводника тонера можно прочитать в прилагающемся к нему листе.

Название комплектующего	Номер по каталогу
Фотопроводник	C734X20G
Фотопроводник, комплект Multi-Pack	C734X24G

### Примечания.

- Все четыре фотопроводника следует менять одновременно.
- После установки четырех новых фотопроводников необходимо сбросить счетчика обслуживания.

## Использование подлинных расходных материалов, услуг и запчастей Lexmark.

Вместе принтеры, детали и расходные материалы Lexmark обеспечивают превосходное качество печати. Рекомендуется использовать только оригинальные детали и расходные материалы Lexmark, которые помогают продлить срок работы принтера.

Гарантия Lexmark не распространяется на повреждения, вызванные использованием деталей и расходных материалов других производителей.

## Хранение расходных материалов

Расходные материалы для принтера следует хранить в чистом прохладном помещении.

Неиспользованные расходные материалы храните в фирменной упаковке указанной стороной вверх.

Не допускайте воздействия на расходные материалы следующих факторов:

- прямой солнечный свет;
- температура выше 35°C;
- высокая влажность (более 80%);
- атмосфера с повышенным содержанием солей;
- агрессивные газы;
- пыль.

## Замена компонентов и расходных материалов

### Замена картриджа с тонером

- 1 Откройте верхнюю дверцу доступа, а затем откройте переднюю дверцу принтера.

**ПРЕДУПРЕЖДЕНИЕ. Возможность повреждения:** Для предотвращения повреждения блоков фотопроводника под воздействием света не оставляйте переднюю дверцу открытой дольше, чем на 10 минут.

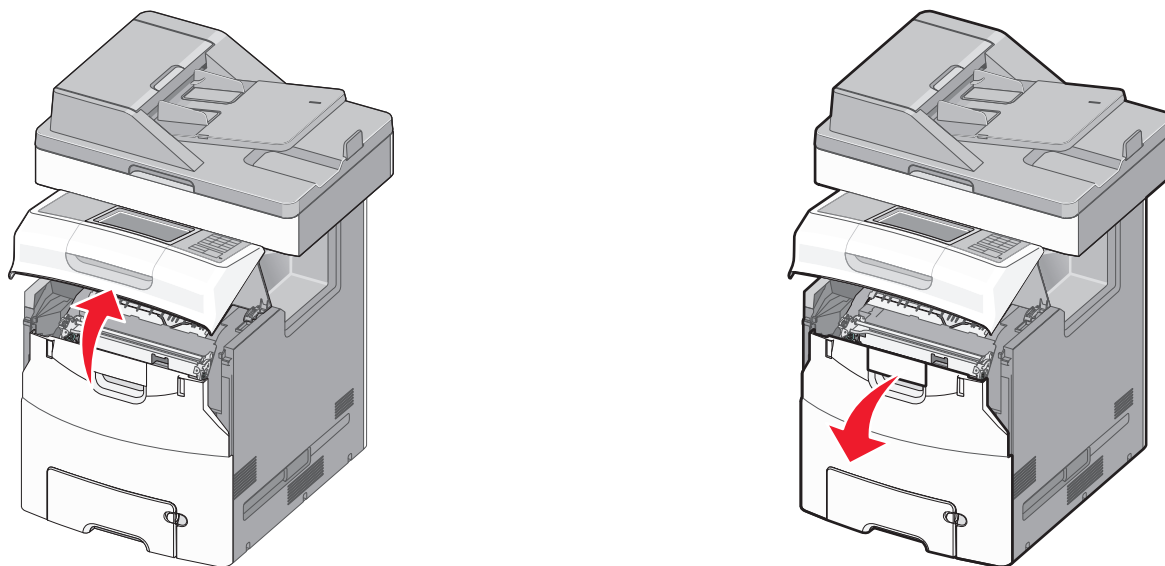

- 2 Потяните за зеленые держатели указанного картриджа вверх и наружу, чтобы извлечь его из принтера.

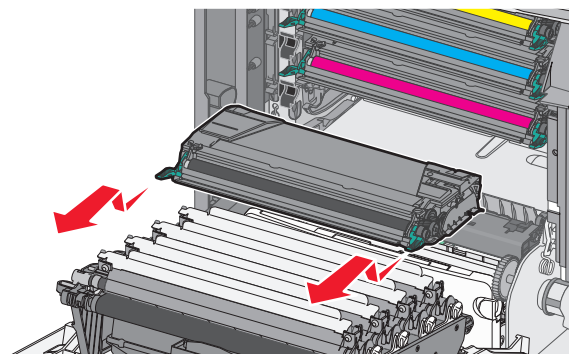

- 3 Распакуйте картридж с тономером для замены.  
4 Поместите старый картридж в пакет для утилизации.  
5 Положите пакет в коробку для транспортировки, предназначенную для запасной детали.  
6 Встряхните запасной картридж для перераспределения тонера.

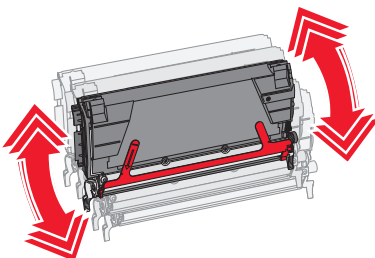

- 7 Удалите красные упаковочные полоски с картриджа.

8 Вставьте картридж в принтер.

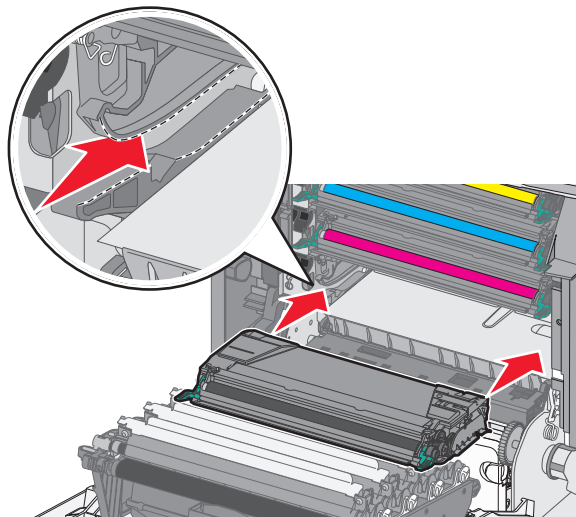

9 Закройте переднюю дверцу, а затем закройте крышку доступа к принтеру.

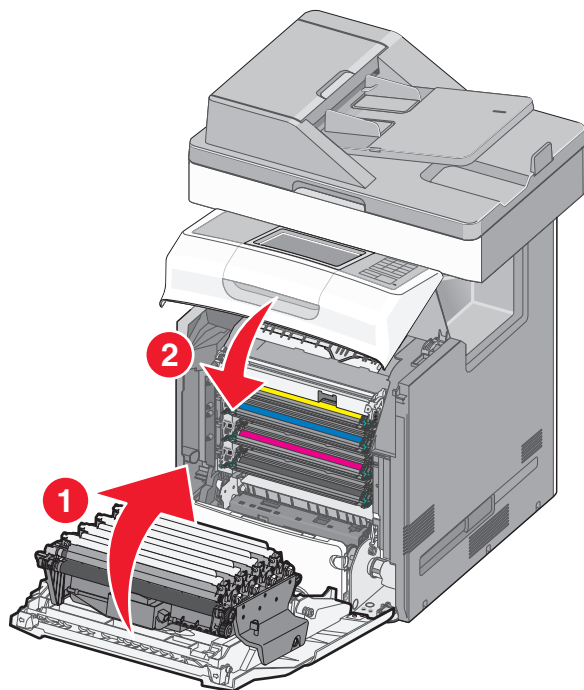

**Примечание.** Когда отпечатки становятся тусклыми, сразу закажите новый картридж. В сообщении на дисплее принтера указывается, в каком картридже мало тонера. Чтобы продлить срок службы картриджей, извлеките их из принтера и встряхните его из стороны в сторону для перераспределения тонера.

## Замена деталей устройства автоматической подачи

**Примечание.** Принтер поставляется с запасной разделительной пластиной и воздушным фильтром, который находится под сканером. Для доступа к запасным деталям выверните винт со шлицем.

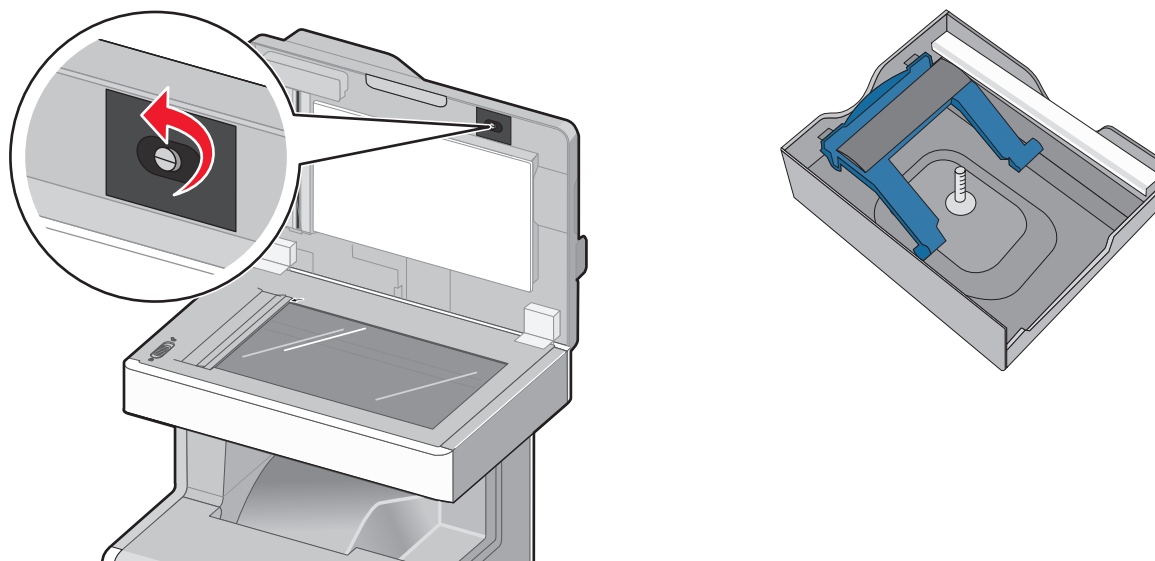

**Примечание.** Рекомендуется периодически производить чистку области устройства автоматической подачи и его деталей.

### Замена узла валика подачи

- 1 Выключите принтер, а затем откройте крышку устройства автоматической подачи.

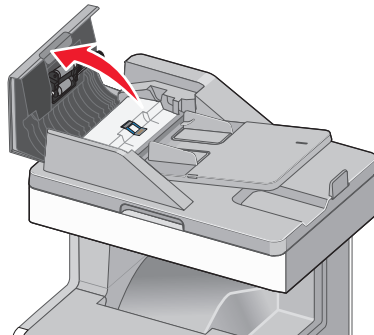

- 2 Замените узел валика подачи, как показано на рисунке.

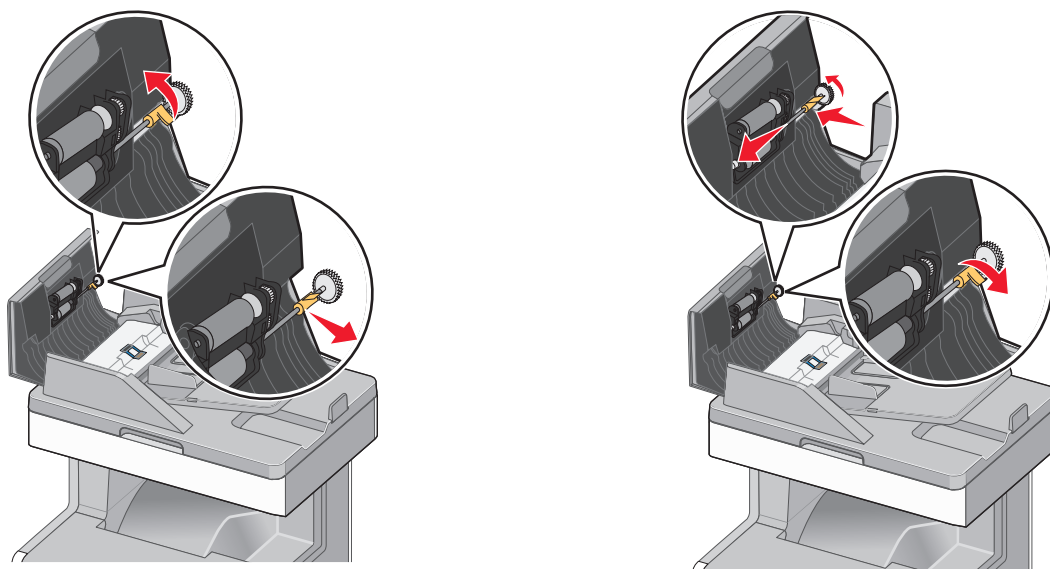

**3** Утилизируйте старый узел валика подачи.

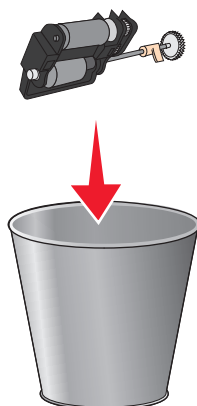

## Замена разделительной пластины

- 1 Открыв крышку устройства автоматической подачи, потяните разделительную пластину вверх, чтобы ее вынуть.

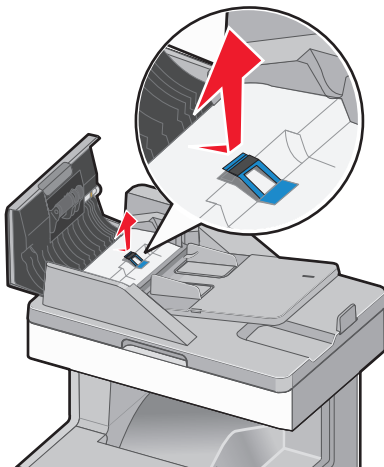

- 2 Замените разделительную пластину.

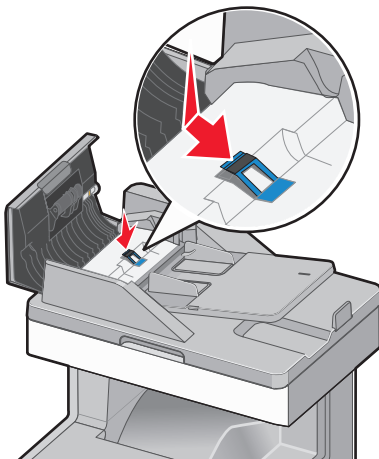

- 3 Утилизируйте старую разделительную пластину.

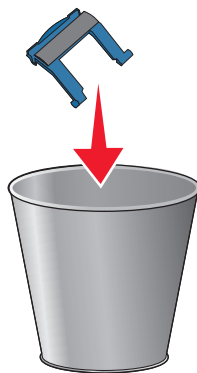



### Замена захватывающей пластины

- 1 Открыв крышку устройства автоматической подачи, потяните захватывающую пластину вверх, чтобы ее вынуть.

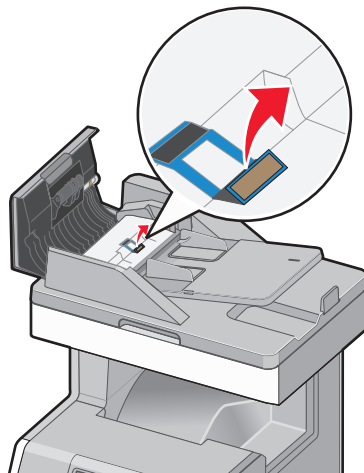

- 2 Замените захватывающую пластину на новую, а затем утилизируйте старую.

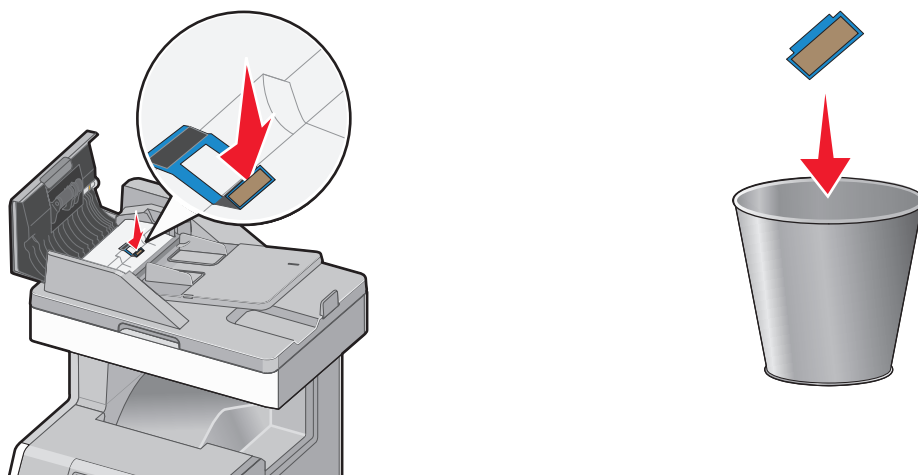

- 3 Откройте клапан для доступа находящейся под ним линзе датчика, а затем протрите линзу.

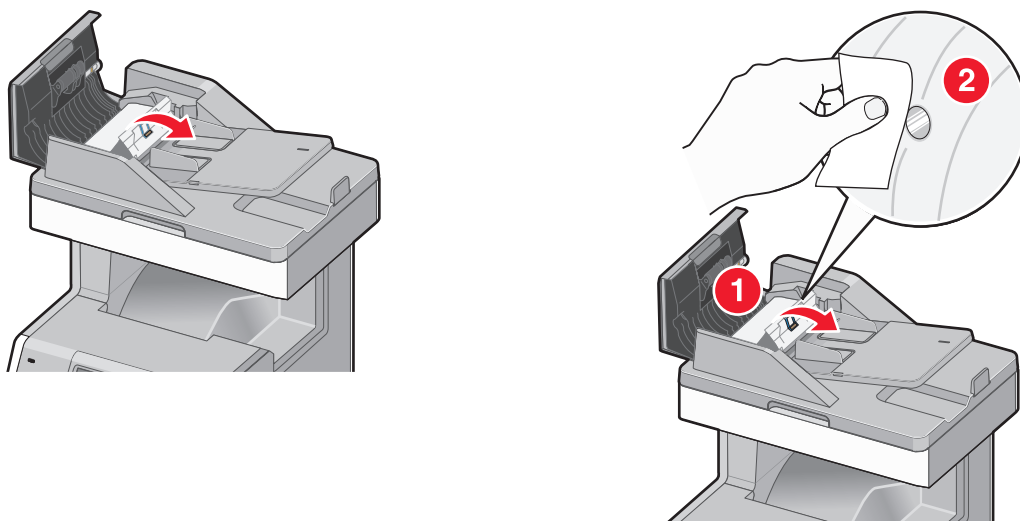

4 Закройте клапан, а затем закройте крышку устройства автоматической подачи.

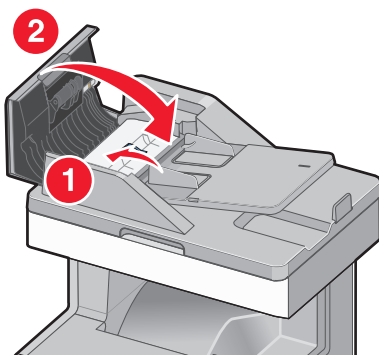

### Замена воздушного фильтра

1 Найдите воздушный фильтр на задней панели принтера, а затем снимите крышку.

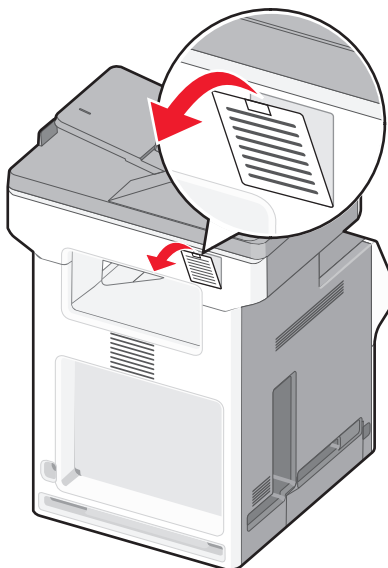

**2** Извлеките старый воздушный фильтр, а затем выбросьте его.

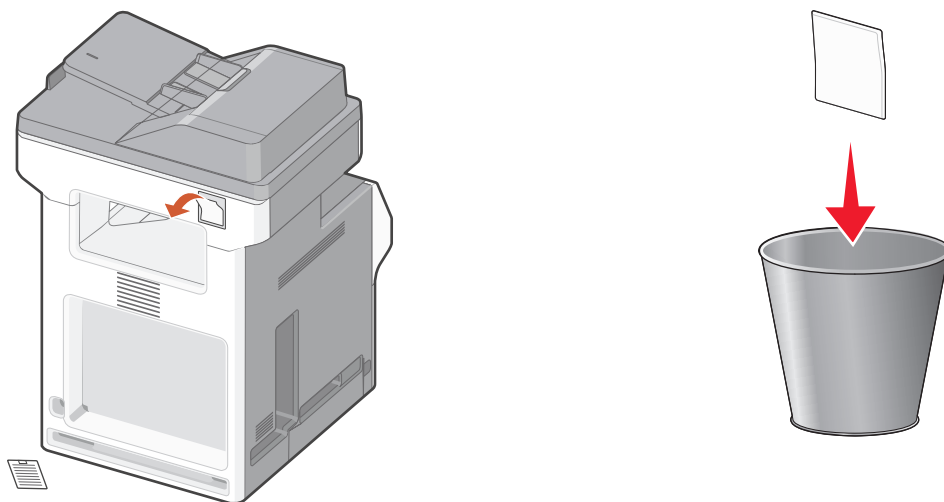

**3** Замените воздушный фильтр, а затем установите крышку на место.

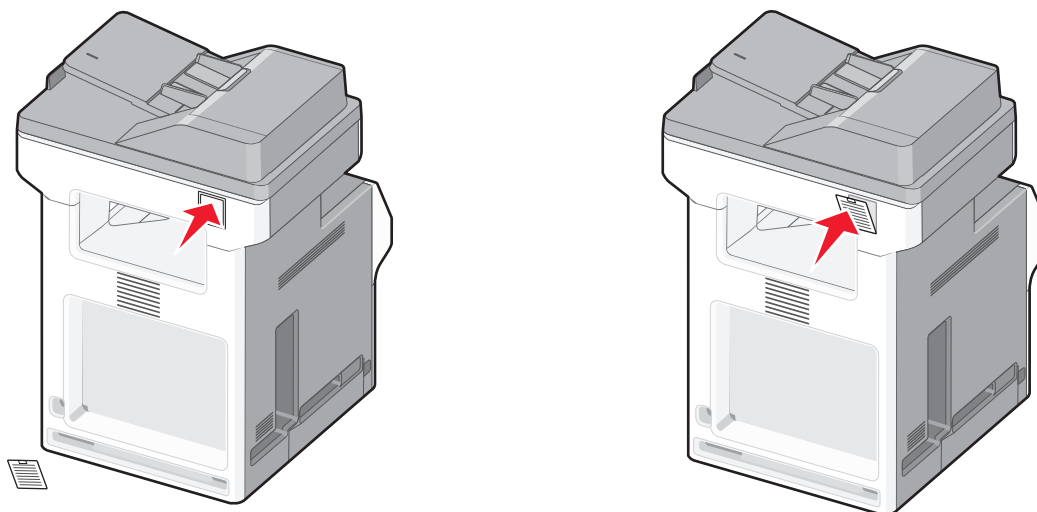

**4** Включите принтер.

## Замена емкости для отработанного тонера

- 1 Найдите кнопку фиксатора контейнера для отработанного тонера с левой стороны принтера.
- 2 Нажмите кнопку фиксатора влево, а затем извлеките контейнер для отработанного тонера из принтера.

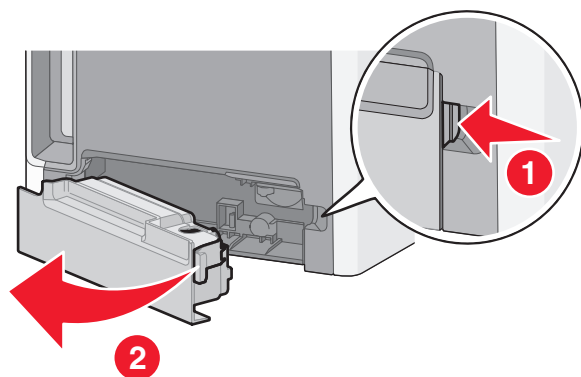

- 3 Извлеките новую емкость для отработанного тонера из упаковки.

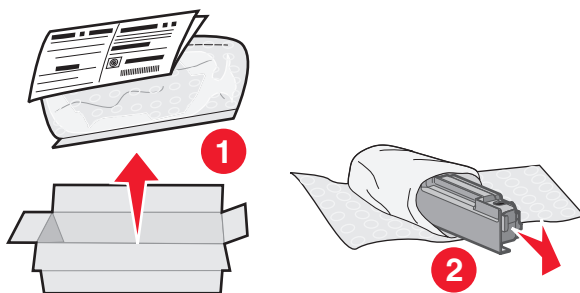

- 4 Отклейте наклейку сбоку на полном контейнере для отработанного тонера, и заклейте ей отверстие на контейнере для отработанного тонера.

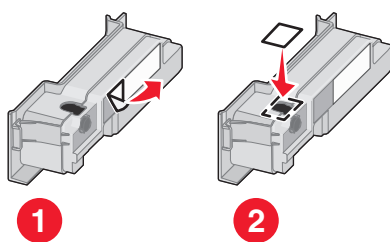

- 5 Поместите контейнер с отработанным тонером в пакет для утилизации.

6 Положите пакет в коробку для транспортировки, предназначенную для запасной детали.

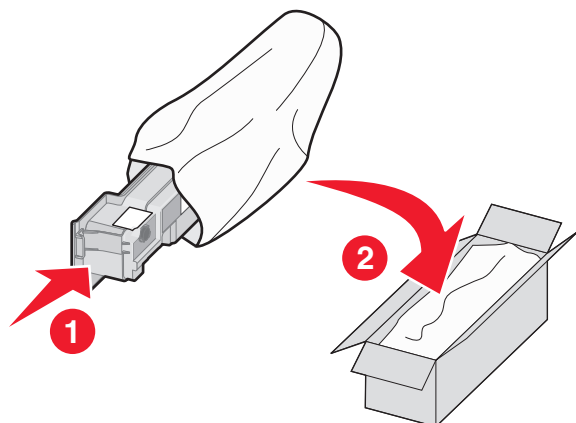

7 Отклейте наклейку для утилизации и нанесите ее на коробку для транспортировки.

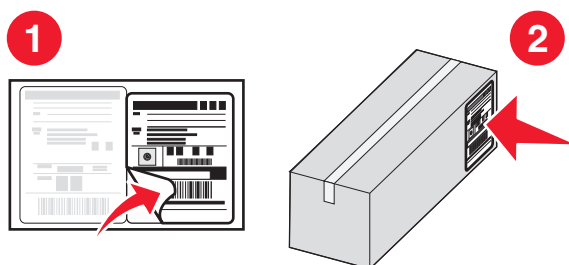

8 Вставьте новый контейнер для отработанного тонера в принтер.

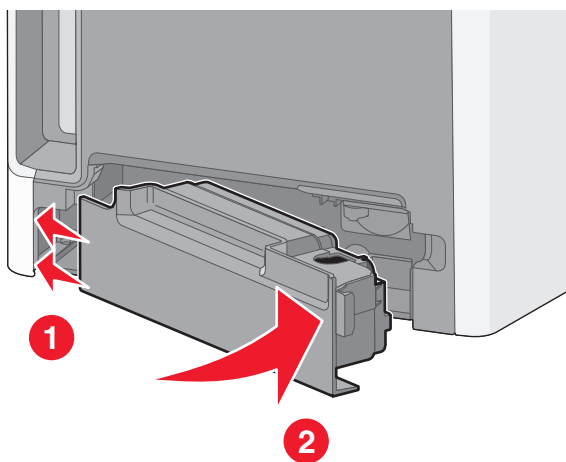

## Замена фотопроводника

1 Откройте верхнюю крышку доступа, а затем откройте переднюю дверцу.

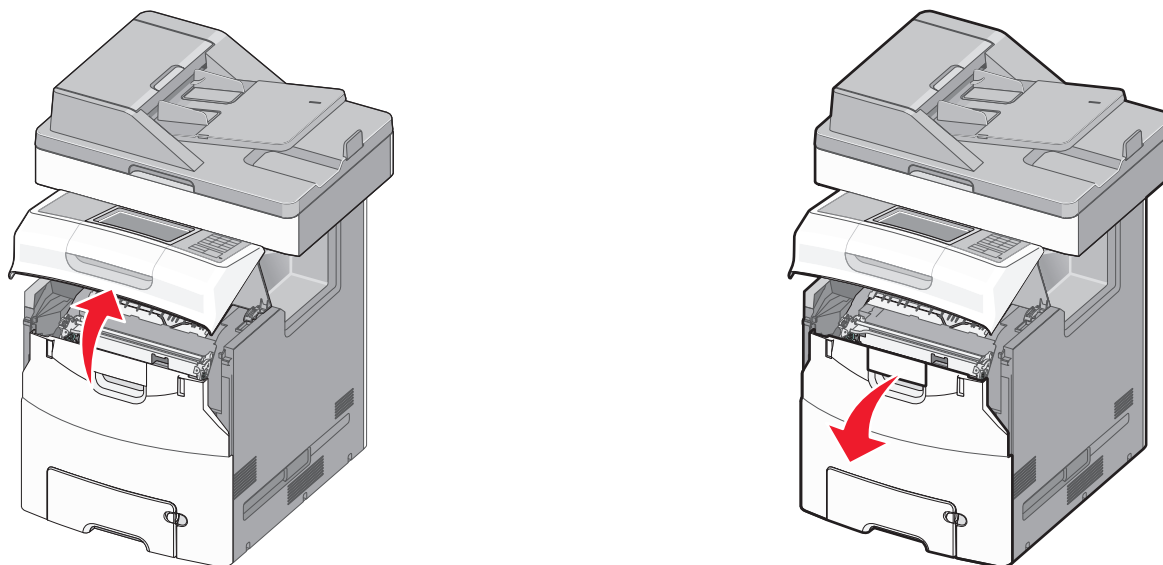

**ПРЕДУПРЕЖДЕНИЕ. Возможность повреждения:** Для предотвращения повреждения блоков фотопроводника под воздействием света не оставляйте переднюю дверцу открытой дольше, чем на 10 минут.

- 2 Потяните указанный фотопроводник вверх, а затем сдвиньте его вправо, чтобы извлечь из принтера.

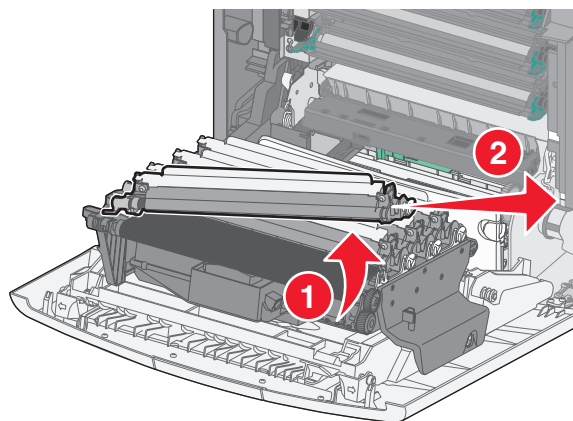

- 3 Распакуйте фотопроводник для замены.

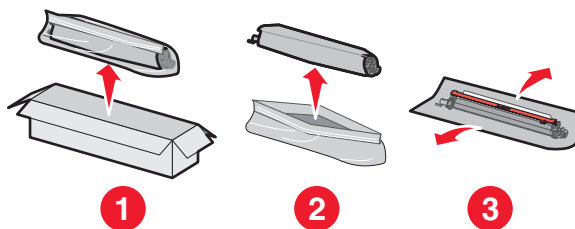

4 Выровняйте и вставьте левый край фотопроводника, а затем вставьте правый конец до щелчка.

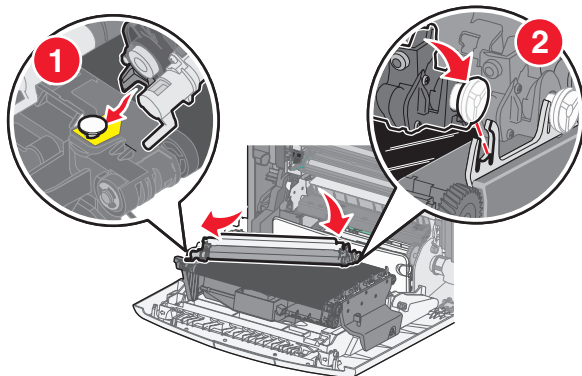

5 Удалите красную упаковочную полосу с верхней части фотопроводника.

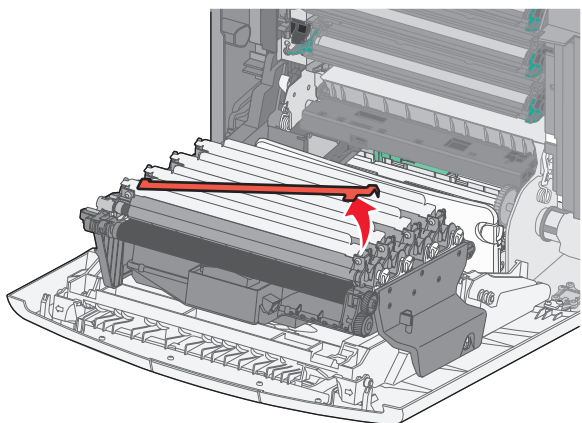

6 Закройте переднюю дверцу, а затем закройте крышку доступа.

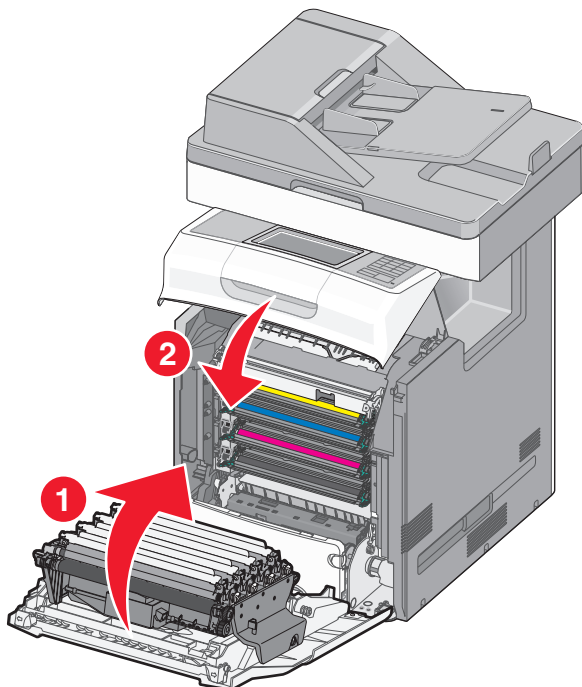

## Сброс счетчика обслуживания

Сброс счетчика обслуживания после установки новых фотопроводников. Используйте *одну* из следующих процедур:

### Если сообщение о заканчивающемся тонере или необходимости замены не отображается

Выполните следующую процедуру, если фотопроводники заменены, а сообщение о заканчивающемся тонере или необходимости замены не отображается:

1 На начальном экране выберите:



>Меню «Расходные материалы» >Замена расходных материалов.

2 Нажмите кнопки, указывающие, какие из четырех фотопроводников заменены.

- Выбрано значение "Все"
- Бирюзовый фотобарабан
- Пурпурный фотопроводник
- Желтый фотопроводник
- Черный фотопроводник

3 Когда появится сообщение **Заменен [цвет] фотопроводник**, выберите **Да**.

4 Нажмите , чтобы вернуться на начальный экран.

### Когда отображается сообщение о необходимости замены тонера или о заканчивающемся тонере

Выполните следующие действия, если фотопроводники заменены и все еще отображается сообщение **84 Замените [цвет] фотопроводник**, **84 Заканчивается ресурс фотопроводника ([цвет])** или **84 Закончился ресурс фотопроводника ([цвет])**:

1 На начальном экране выберите:

**Состояние/Расходные материалы** >**Расходные материалы заменены**

2 Когда появится сообщение **Заменен [цвет] фотопроводник**, выберите **Да**.

#### Примечания.

- Для оптимального качества печати заменяйте все четыре фотопроводника одновременно.
- Когда сброс счетчика будет завершен, появится сообщение **Готово**.



## Перемещение принтера

 **ВНИМАНИЕ-ВОЗМОЖНОСТЬ ТРАВМЫ:** Масса принтера составляет более 18 кг и требуется два или более специалиста для безопасного перемещения.

### Подготовка к перемещению принтера

 **ВНИМАНИЕ-ВОЗМОЖНОСТЬ ТРАВМЫ:** Прежде чем перемещать принтер, во избежание травм и повреждений принтера выполняйте следующие указания.

- Выключите принтер с помощью выключателя и отключите кабель питания от стенной розетки.
- Перед перемещением принтера отсоедините от него все кабели.
- Поднимайте принтер за выемки для рук с обеих сторон и с задней стороны принтера.
- Следите за тем, чтобы при опускании принтера ваши пальцы не оказались под принтером.
- Перед настройкой принтера убедитесь в наличии вокруг него достаточного свободного пространства.
- Снимите принтер с дополнительного устройства подачи и отложите в сторону. Не пытайтесь поднимать принтер вместе с устройством подачи.

Используйте кабель питания, входящий в комплект поставки данного продукта или одобренный изготовителем.

**ПРЕДУПРЕЖДЕНИЕ. Возможность повреждения:** Повреждения принтера, возникшие вследствие несоблюдения правил при перемещении, не подпадают под действие гарантии на принтер.

## Перемещение принтера

При перемещении принтера и дополнительных принадлежностей необходимо предпринимать следующие меры предосторожности:

- Габариты тележки, используемой для перемещения принтера, должны соответствовать габаритам основания принтера. Габариты тележки, используемой для перемещения дополнительных устройств, должны соответствовать габаритам этих устройств.
- Принтер следует удерживать в вертикальном положении.
- Необходимо избегать резких движений.

## Транспортировка принтера

При транспортировке принтера используйте первоначальную упаковку или обратитесь по месту приобретения за комплектом упаковки для транспортировки.

# Управление принтером

## Поиск расширенной информации о сети и данных для администратора

В этой главе описаны основные задачи администратора по поддержке с использованием Embedded Web Server. Для получения сведений о дополнительных задачах по поддержке системы см. *Руководство по работе в сети на компакт-диске с программным обеспечением и документацией* и в *Руководстве администратора Embedded Web Server* на веб-сайте Lexmark по адресу: <http://support.lexmark.com>.

## Проверка виртуального дисплея

- 1 Откройте веб-сервер Embedded Web Server, связанный с принтером.

В поле адреса в обозревателе введите IP-адрес принтера.

Если IP-адрес принтера неизвестен, можно:

- Просмотреть IP-адрес на панели управления принтера в разделе TCP/IP в меню "Сети/Порты".
- Распечатать страницу настроек сети или страницы настроек меню и найти IP-адрес в разделе TCP/IP.

- 2 Проверьте виртуальный дисплей, который отображается в левом верхнем углу экрана.

Виртуальный дисплей работает как обычный дисплей на панели управления принтера и отображает сообщения принтера.

## Просмотр отчетов

Можно просмотреть некоторые отчеты с встроенного веб-сервера. Эти отчеты удобны при оценке состояния принтера, сети и расходных материалов.

Чтобы просмотреть отчеты с сетевого принтера:

- 1 В поле адреса в обозревателе введите IP-адрес принтера.

Если IP-адрес принтера неизвестен, можно:

- Просмотреть IP-адрес на панели управления принтера в разделе TCP/IP в меню "Сети/Порты".
- Распечатать страницу настроек сети или страницы настроек меню и найти IP-адрес в разделе TCP/IP.

- 2 Щелкните **Отчеты**, а затем выберите тип отчета, который необходимо просмотреть.

## Настройка электронных уведомлений

Настройте отправку уведомлений по электронной почте с принтера, когда заканчиваются расходные материалы или если необходимо заменить или добавить бумагу, а также при замятии бумаги.

- 1 В поле адреса в обозревателе введите IP-адрес принтера.

Если IP-адрес принтера неизвестен, можно:

- Просмотреть IP-адрес на панели управления принтера в разделе TCP/IP в меню “Сети/Порты”.
- Распечатать страницу настроек сети или страницы настроек меню и найти IP-адрес в разделе TCP/IP.

**2** Выберите **Настройка**.

**3** В разделе “Другие параметры” выберите **Настройка сигнала эл. почты**.

**4** Выберите элементы для уведомления, а также введите адреса электронной почты.

**5** Нажмите кнопку **Отправить**.

**Примечание.** Для получения сведений о настройке почтового сервера обращайтесь к специалисту по поддержке системы.

## Устранение замятий

Тщательный выбор бумаги или специального материала, а также правильная их загрузка позволяет предотвратить большинство возможных замятий. В случае замятия выполните действия, описанные в этой главе.

**Примечание.** По умолчанию для параметра "Восстановление после замятия" задано значение "Авто". Замятые страницы повторно распечатываются на принтере в том случае, если требуемый для хранения этой страницы объем памяти принтера не задействован для выполнения других задач.

## Предотвращение замятия материалов для печати

**Загрузите бумагу надлежащим образом.**

- Убедитесь в том, что бумага лежит ровно в лотке.

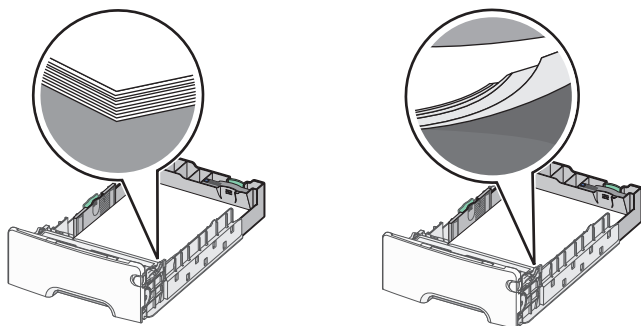

Правильная загрузка бумаги    Неправильная загрузка бумаги

- Не извлекайте лоток, когда принтер выполняет печать.
- Не выполняйте загрузку бумаги в лоток, когда принтер выполняет печать. Это необходимо сделать до начала печати или после запроса на загрузку.
- Не загружайте слишком много бумаги. Убедитесь в том, что толщина стопки не превышает указанного максимального уровня заполнения бумагой.
- Убедитесь, что направляющие в лотке или многофункциональном устройстве подачи установлены правильно и не слишком прижаты к стопке бумаги или конвертов.
- После загрузки бумаги задвиньте лотки в принтер до упора.

**Необходимо использовать рекомендованную бумагу**

- Используйте только рекомендованную бумагу или специальные материалы для печати.
- Не загружайте в принтер измятую, покоробленную, влажную и скрученную бумагу.

- Перед загрузкой изогните стопку бумаги в разные стороны.

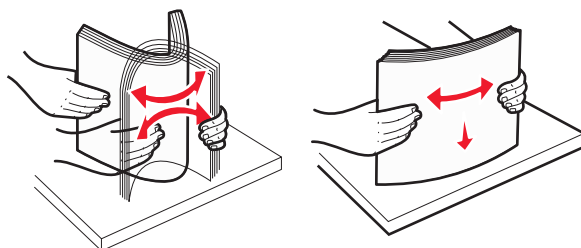

- Не используйте материалы, разрезанные или обрезанные вручную.
- Не помещайте в одну стопку бумагу, различающуюся по формату, плотности или типу.
- Убедитесь в том, что все форматы и типы бумаги указаны правильно в меню на панели управления принтера.
- Следуйте рекомендациям изготовителя при хранении бумаги.

## Количество замятий и их местоположение

При замятии на дисплее принтера отображается сообщение о месте замятия. Откройте дверцы и крышки и извлеките лотки для обеспечения доступа к замятиям. Чтобы закрыть сообщение о замятии бумаги, необходимо удалить всю застрявшую бумагу из тракта прохождения бумаги.

Название зоны	Количество замятий	Инструкции по устранению
Внутренняя часть принтера	<b>200–201</b>	Откройте переднюю дверцу и извлеките замятую бумагу из-за области картриджа с тонером. Откройте переднюю дверцу и извлеките замятую бумагу из-под модулей фотопроводника. Откройте переднюю дверцу и извлеките замятую бумагу из-под термоблока.
Внутренняя часть принтера	<b>202–203</b>	Откройте переднюю дверцу и извлеките замятую бумагу из-под термоблока. Откройте верхнюю крышку доступа и извлеките замятую бумагу.
Внутренняя часть принтера	<b>230</b>	Откройте переднюю дверцу и извлеките замятую бумагу, расположенную между передней дверцей и Лотком 1.
Стандартный выходной лоток	<b>202–203</b>	Уберите всю бумагу из стандартного выходного лотка, затем извлеките всю замятую бумагу.
Лоток [x]	<b>24x</b>	Откройте каждый лоток, а затем удалите застрявшую бумагу.
Многоцелевое устройство подачи	<b>250</b>	Удалите всю бумагу из многоцелевого устройства подачи и извлеките замятую бумагу.
Устройство автоматической подачи (УАП)	<b>29y.xx</b>	Откройте крышку УАП, затем извлеките всю замятую бумагу. Откройте крышку устройства двусторонней печати и удалите замятую бумагу.
Крышка сканера		Откройте крышку сканера и удалите замятую бумагу.

## 200-201 замятия бумаги

### Замятие бумаги в области картриджа с тонером.

- 1 Откройте верхнюю крышку доступа к принтеру.

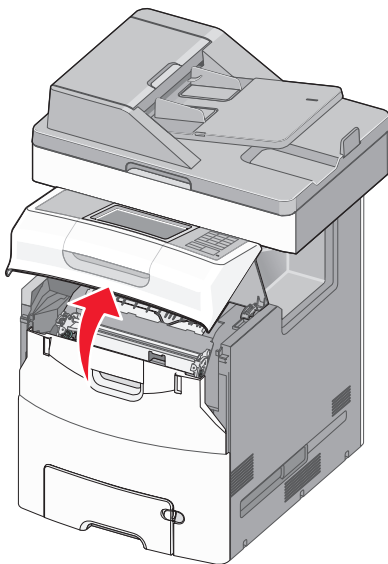

 **ВНИМАНИЕ-ГОРЯЧАЯ ПОВЕРХНОСТЬ:** Внутренние детали принтера могут сильно нагреваться. Во избежание ожогов при прикосновении к горячим поверхностям подождите, пока поверхность остынет.

- 2 Откройте переднюю дверцу.

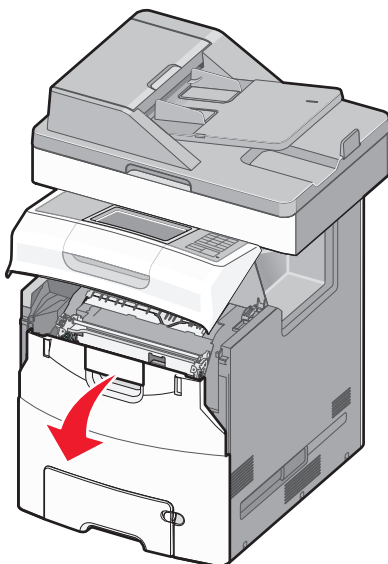

**ПРЕДУПРЕЖДЕНИЕ. Возможность повреждения:** Для предотвращения повреждения блоков фотобарабана под воздействием света не оставляйте переднюю дверцу открытой дольше, чем на 10 минут.

- 3 Возьмитесь за замятую бумагу с каждой стороны и осторожно потяните ее вверх и наружу, чтобы извлечь ее из области картриджа с тонером.

**Примечание.** Убедитесь в том, что извлечены все обрывки бумаги.

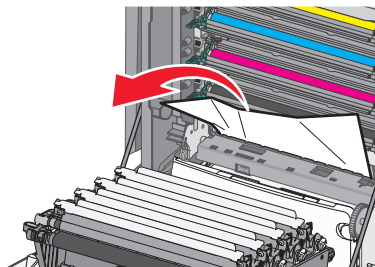

4 Закройте переднюю дверцу, а затем закройте крышку доступа.

5 На панели управления принтера нажмите **Продолжить, замятие устранено**.

### Замятие бумаги под блоками фотопроводников

1 Откройте верхнюю крышку доступа к принтеру.

 **ВНИМАНИЕ-ГОРЯЧАЯ ПОВЕРХНОСТЬ:** Внутренние детали принтера могут сильно нагреваться. Во избежание ожогов при прикосновении к горячим поверхностям подождите, пока поверхность остынет.

2 Откройте переднюю дверцу.

**ПРЕДУПРЕЖДЕНИЕ. Возможность повреждения:** Для предотвращения повреждения блоков фотобарабана под воздействием света не оставляйте переднюю дверцу открытой дольше, чем на 10 минут.

3 Если бумага застряла под блоками фотопроводников, возьмитесь за замятую бумагу с каждой стороны и извлеките ее.

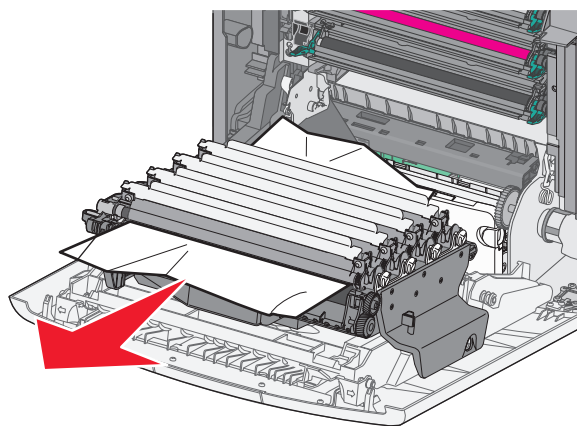

**Примечание.** Убедитесь в том, что извлечены все обрывки бумаги.

4 Если бумага застряла под блоками фотопроводников слишком сильно, снимите блоки фотопроводников и разместите их на плоской поверхности.

**ПРЕДУПРЕЖДЕНИЕ. Возможность повреждения:** Не дотрагивайтесь до самого фотопроводника. Впоследствии это может привести к снижению качества печати.

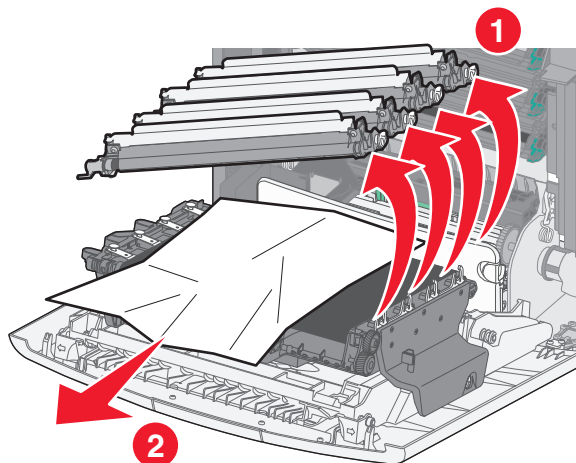

5 Возьмите замятую бумагу с каждой стороны и аккуратно выньте ее из принтера.

**Примечание.** Убедитесь в том, что извлечены все обрывки бумаги.

6 Установите блок фотопроводника.

7 Закройте переднюю дверцу, а затем закройте крышку доступа к принтеру.

8 На панели управления принтера нажмите **Продолжить, замятие устранено**.

### Замятие в области термоблока

1 Откройте верхнюю крышку доступа к принтеру.



**ВНИМАНИЕ-ГОРЯЧАЯ ПОВЕРХНОСТЬ:** Внутренние детали принтера могут сильно нагреваться. Во избежание ожогов при прикосновении к горячим поверхностям подождите, пока поверхность остынет.

2 Откройте переднюю дверцу.

**ПРЕДУПРЕЖДЕНИЕ. Возможность повреждения:** Для предотвращения повреждения блоков фотобарабана под воздействием света не оставляйте переднюю дверцу открытой дольше, чем на 10 минут.

3 Определите местоположение замятия бумаги, а затем извлеките застрявшую бумагу.

**а** Если замятая бумага видна под термоблоком, возьмитесь за бумагу и выньте ее из лотка.

**Примечание.** Убедитесь в том, что извлечены все обрывки бумаги.

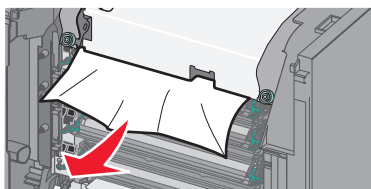

**б** Если замятая бумага видна над направляющей в узле термоблока, возьмитесь за замятую бумагу и осторожно вытащите ее.

**Примечание.** Убедитесь в том, что извлечены все обрывки бумаги.



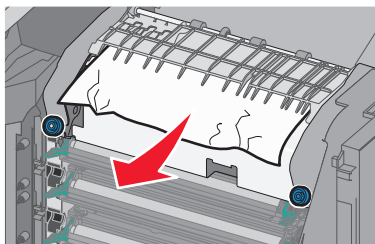

**В** Если замятая бумага не видна, извлеките термоблок:

**ПРЕДУПРЕЖДЕНИЕ. Возможность повреждения:** Не дотрагивайтесь до валика в центральной части узла термоблока. Это может привести к повреждению термоблока.

**1** Ослабьте винты на узле термоблока, повернув их против часовой стрелки.

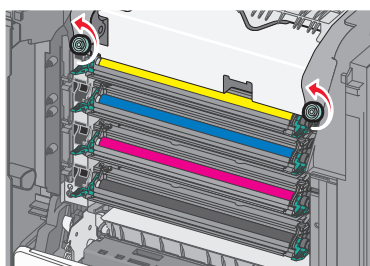

**2** Взявшись за боковые ручки с каждой стороны, поднимите и вытащите термоблок из принтера.



**ВНИМАНИЕ-ГОРЯЧАЯ ПОВЕРХНОСТЬ:** Термоблок может быть горячим. Во избежание ожогов при прикосновении к горячим поверхностям подождите, пока поверхность остынет.

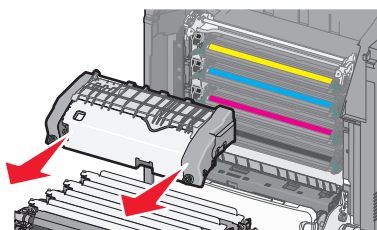

**Г** Положите термоблок на плоскую поверхность так, чтобы винты с синими накатными головками были обращены к вам.

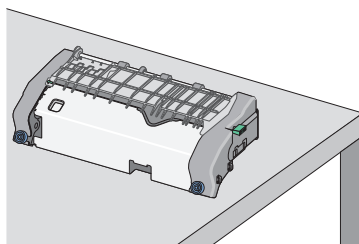

- д** Чтобы освободить верхнюю направляющую для бумаги, вытащите и поверните зеленую прямоугольную ручку по часовой стрелке.

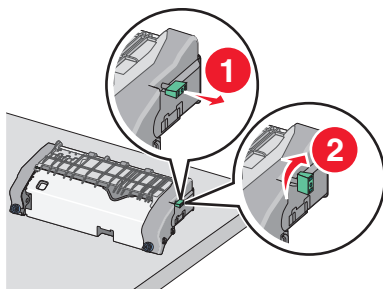

- е** Прижмите зеленый выступ влево, а затем поднимите верхнюю направляющую для бумаги.

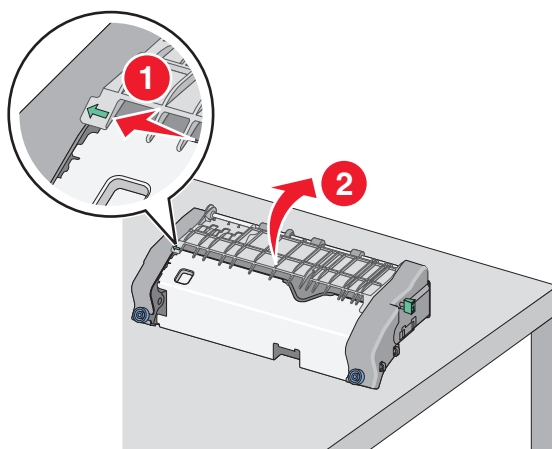

- ж** Возьмите замятую бумагу с каждой стороны и аккуратно выньте ее из принтера.

**Примечание.** Убедитесь в том, что извлечены все обрывки бумаги.

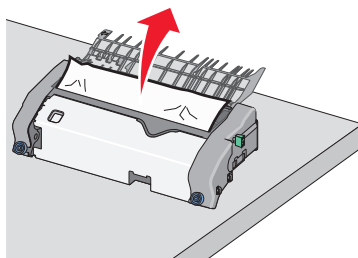

- з** Закройте верхнюю направляющую для бумаги. Убедитесь, что направляющая для бумаги плотно установлены на своем месте.

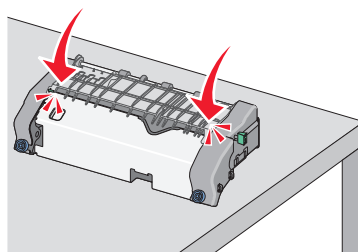

- и** Чтобы освободить верхнюю направляющую для бумаги, вытащите и поверните зеленую прямоугольную ручку против часовой стрелки.

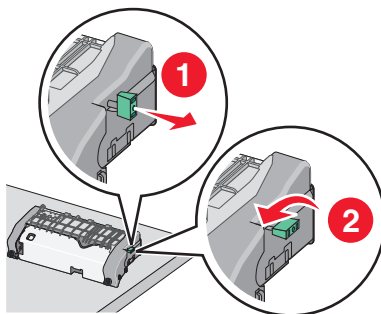

- к** Повторно установите узел термоблока:

- 1** Выровняйте узел термоблока при помощи боковых ручек и вставьте его обратно в принтер.

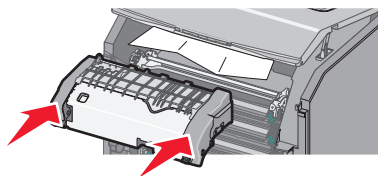

- 2** Поверните винты на термоблоке по часовой стрелке, чтобы зафиксировать термоблок.

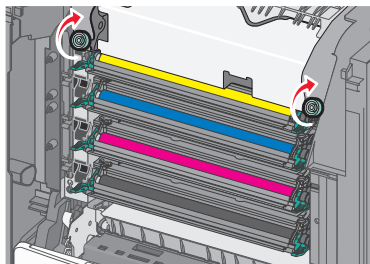

- 4** Закройте переднюю дверцу, а затем закройте крышку доступа.

- 5** На панели управления принтера нажмите **Продолжить, замятие устранено**.

## 202-203 замятия бумаги

Если замятая бумага видна в стандартном выходном лотке, надежно удерживайте ее с каждой стороны и аккуратно извлеките.

**Примечание.** Убедитесь в том, что извлечены все обрывки бумаги.

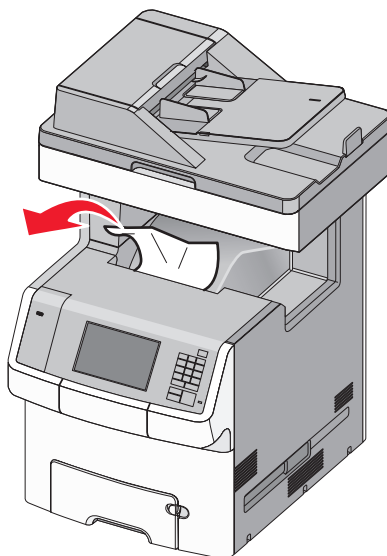

## Замятие в области термоблока

- 1 Откройте верхнюю крышку доступа к принтеру.

 **ВНИМАНИЕ-ГОРЯЧАЯ ПОВЕРХНОСТЬ:** Внутренние детали принтера могут сильно нагреваться. Во избежание ожогов при прикосновении к горячим поверхностям подождите, пока поверхность остынет.

- 2 Откройте переднюю дверцу.

**ПРЕДУПРЕЖДЕНИЕ. Возможность повреждения:** Для предотвращения повреждения блоков фотобарабана под воздействием света не оставляйте переднюю дверцу открытой дольше, чем на 10 минут.

- 3 Определите местоположение замятия бумаги, а затем извлеките застрявшую бумагу.

- а Если замятая бумага видна под термоблоком, возьмитесь за бумагу и выньте ее из лотка.

**Примечание.** Убедитесь в том, что извлечены все обрывки бумаги.

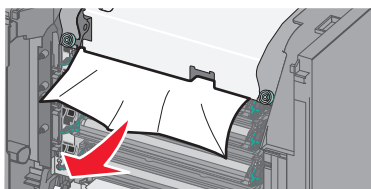

- б Если замятая бумага видна над направляющей в узле термоблока, возьмитесь за замятую бумагу и осторожно вытащите ее.

**Примечание.** Убедитесь в том, что извлечены все обрывки бумаги.

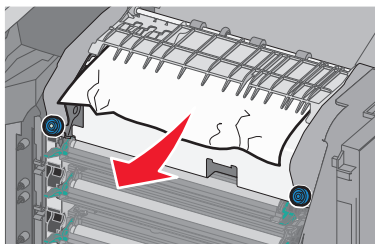

**В** Если замятая бумага не видна, извлеките термоблок:

**1** Ослабьте винты на узле термоблока, повернув их против часовой стрелки.

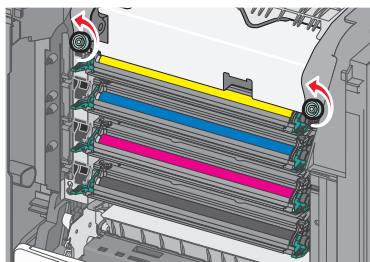

**2** Взявшись за боковые ручки с каждой стороны, поднимите и вытащите термоблок из принтера.



**ВНИМАНИЕ-ГОРЯЧАЯ ПОВЕРХНОСТЬ:** Термоблок может быть горячим. Во избежание ожогов при прикосновении к горячим поверхностям подождите, пока поверхность остынет.

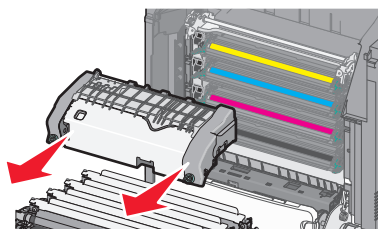

**Г** Положите термоблок на плоскую поверхность так, чтобы винты с синими накатными головками были обращены к вам.

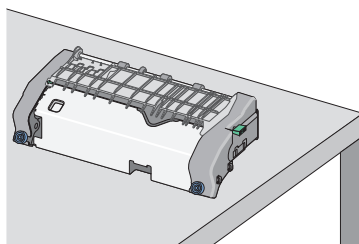

- д** Чтобы освободить верхнюю направляющую для бумаги, вытащите и поверните зеленую прямоугольную ручку по часовой стрелке.

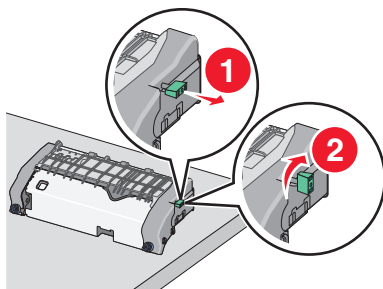

- е** Прижмите зеленый выступ влево, а затем поднимите верхнюю направляющую для бумаги.

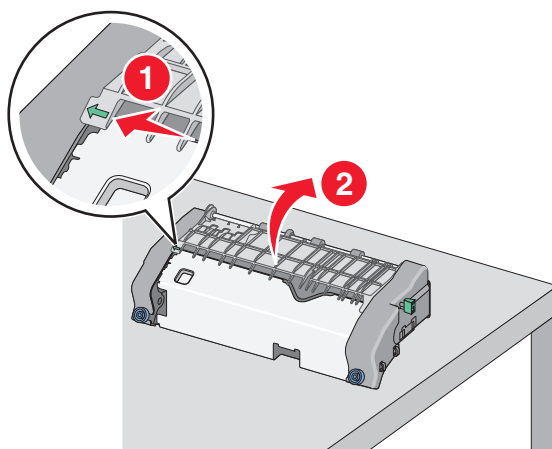

- ж** Возьмите замятую бумагу с каждой стороны и аккуратно выньте ее из принтера.

**Примечание.** Убедитесь в том, что извлечены все обрывки бумаги.

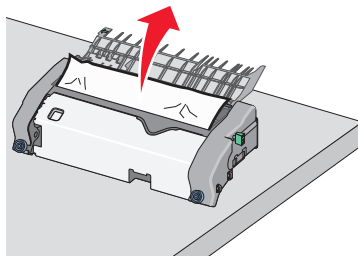

- з** Закройте верхнюю направляющую для бумаги. Убедитесь, что направляющая для бумаги плотно установлены на своем месте.

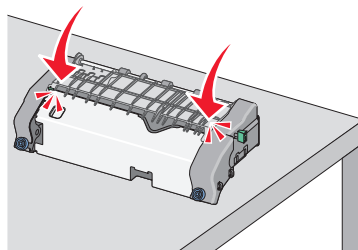

- и** Чтобы освободить верхнюю направляющую для бумаги, вытащите и поверните зеленую прямоугольную ручку против часовой стрелки.

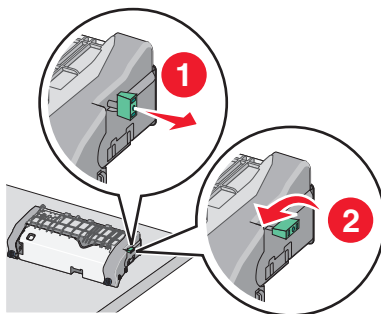

- к** Повторно установите узел термоблока:

- 1** Выровняйте узел термоблока при помощи боковых ручек и вставьте его обратно в принтер.

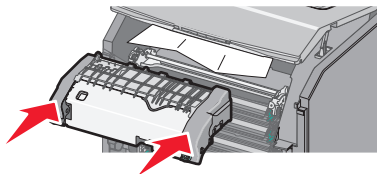

- 2** Поверните винты на термоблоке по часовой стрелке, чтобы зафиксировать термоблок.

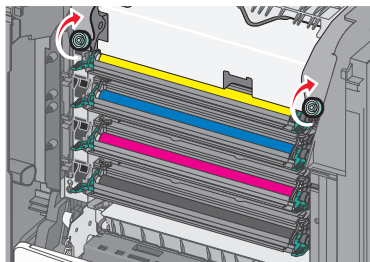

- 4** Закройте переднюю дверцу, а затем закройте крышку доступа.

- 5** На панели управления принтера нажмите **Продолжить, замятие устранено**.

## Замятие бумаги внутри верхней крышки доступа к принтеру.

- 1 Откройте верхнюю крышку доступа к принтеру.

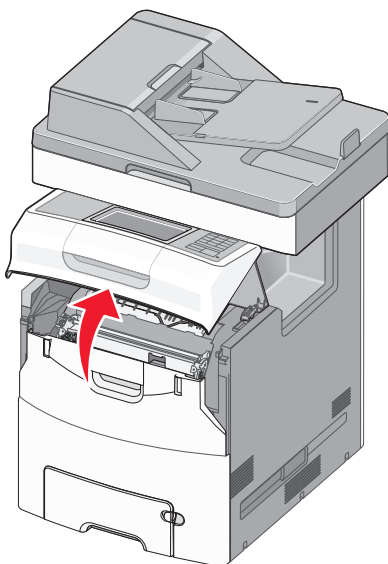

**ПРЕДУПРЕЖДЕНИЕ. Возможность повреждения:** Для предотвращения повреждения блоков фотопроводника под воздействием света не оставляйте переднюю дверцу открытой дольше, чем на 10 минут.



**ВНИМАНИЕ-ГОРЯЧАЯ ПОВЕРХНОСТЬ:** Внутренние детали принтера могут сильно нагреваться. Во избежание ожогов при прикосновении к горячим поверхностям подождите, пока поверхность остынет.

- 2 Откройте переднюю дверцу.

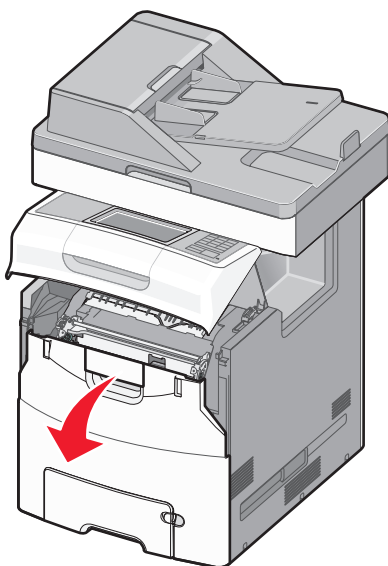

- 3 Возьмите замятую бумагу с каждой стороны и аккуратно выньте ее из принтера.

**Примечание.** Убедитесь в том, что извлечены все обрывки бумаги.



- 4 Закройте переднюю дверцу, а затем закройте крышку доступа.
- 5 На панели управления принтера нажмите **Продолжить, замятие устранено**.

## 24x Замятие бумаги

### Замятие бумаги в лотке 1

- 1 Откройте лоток 1.

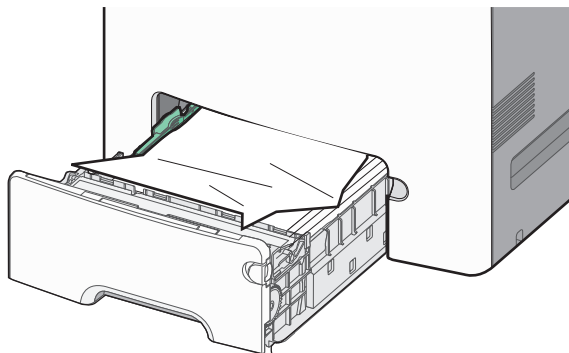

- 2 Возьмите замятую бумагу с каждой стороны и аккуратно выньте ее из принтера.

**Примечание.** Убедитесь в том, что извлечены все обрывки бумаги.

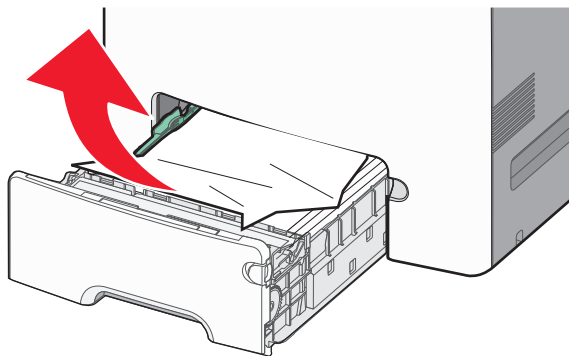

- 3 Закройте лоток 1.
- 4 На панели управления принтера нажмите **Продолжить, замятие устранено**.

### Замятие бумаги в одном из дополнительных лотков

- 1 Откройте указанный лоток.
- 2 Возьмите замятую бумагу с каждой стороны и аккуратно выньте ее из принтера.

**Примечание.** Убедитесь в том, что извлечены все обрывки бумаги.

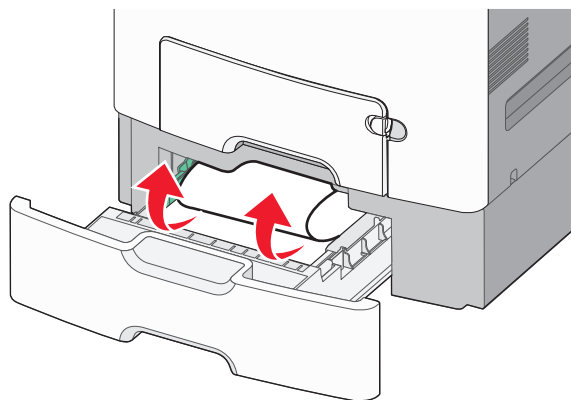

3 Закройте лоток.

4 На панели управления принтера нажмите **Продолжить, замятие устранено**.

## 250 замятие бумаги

1 Нажмите на рычаг освобождения бумаги, а затем извлеките замятую бумагу из многоцелевого устройства подачи.

**Примечание.** Убедитесь в том, что извлечены все обрывки бумаги.

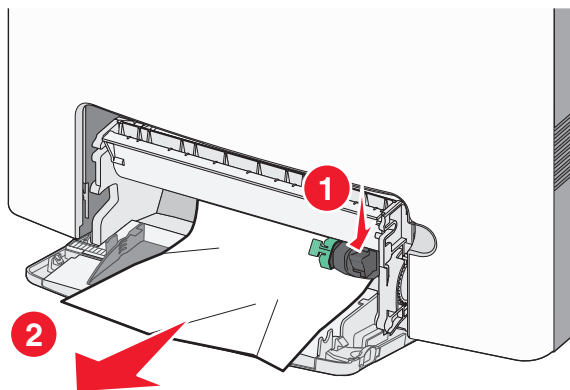

2 Загрузите новую бумагу в многоцелевое устройство подачи.

3 На панели управления принтера нажмите **Продолжить, замятие устранено**.

## 29у.хх замятия бумаги

1 Удалите все оригиналы документов из устройства автоматической подачи (УАП).

2 Откройте крышку устройства автоматической подачи, возьмитесь за замятую бумагу и осторожно вытащите ее.

**Примечание.** Убедитесь в том, что извлечены все обрывки бумаги.

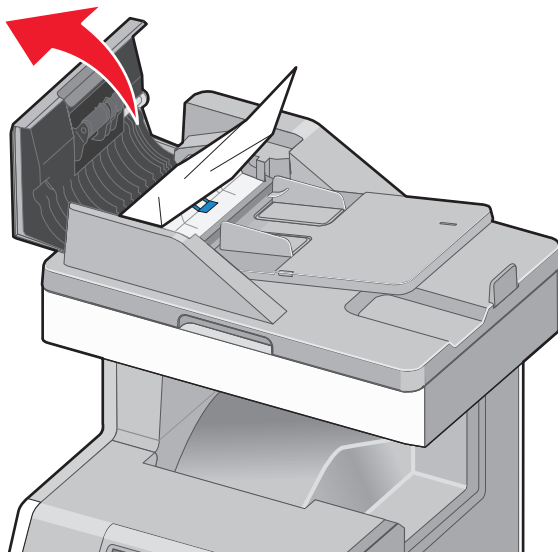

3 Закройте крышку устройства автоматической подачи.

4 Откройте крышку модуля дуплекса, возьмитесь за замятую бумагу и осторожно вытащите ее.

**Примечание.** Убедитесь в том, что извлечены все обрывки бумаги.

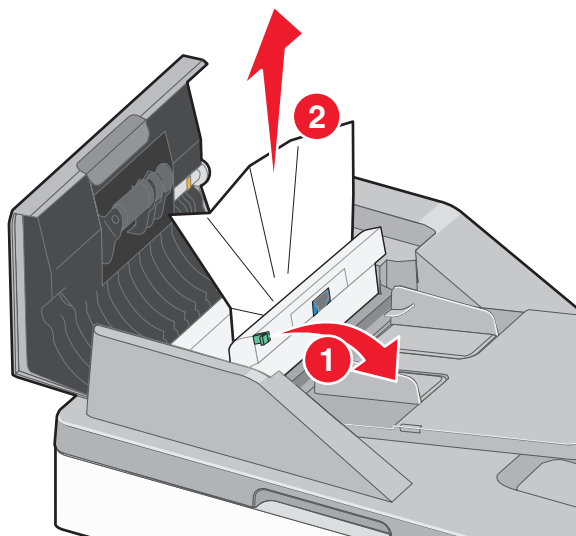

5 Откройте крышку сканера, возьмитесь за замятую бумагу и осторожно вытащите ее.

**Примечание.** Убедитесь в том, что извлечены все обрывки бумаги.

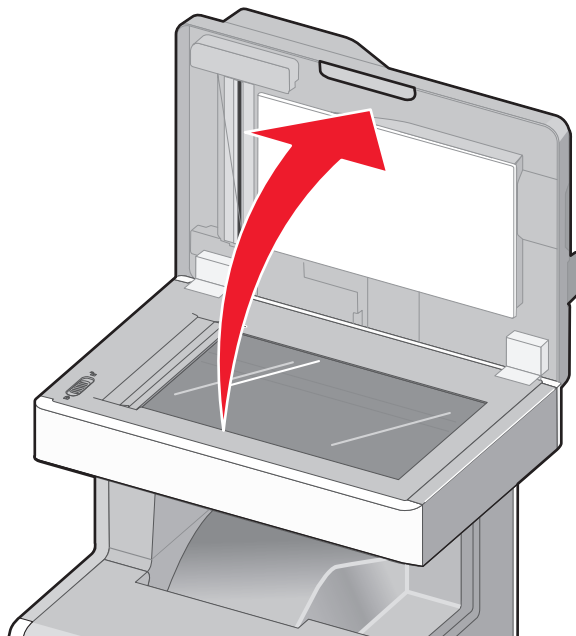

- 6** Закройте крышку сканера.
- 7** Загрузите оригиналы документов в УАДП, выровняйте стопку и отрегулируйте направляющие для бумаги.

# Поиск и устранение неисправностей

## Устранение основных неисправностей принтера

Если имеются стандартные неполадки принтера или принтер не отвечает на запросы, проверьте следующее.

- Кабель питания подсоединен к принтеру и к правильно заземленной розетке электросети.
- Розетка электросети не выключена с помощью выключателя или прерывателя.
- Принтер не подключен к сетевому фильтру, источнику бесперебойного питания или удлинителю.
- Включено другое электронное оборудование, подключенное к той же электророзетке.
- Принтер включен. Проверьте выключатель питания принтера.
- Кабель принтера правильно подсоединен к принтеру и к управляющему компьютеру, серверу печати, дополнительному устройству или другому сетевому устройству.
- Все дополнительные устройства установлены правильно.
- Параметры драйвера принтера установлены верно.

После выполнения вышеуказанных проверок выключите принтер, подождите около 10 секунд, а затем снова включите его. Во многих случаях этого достаточно для устранения неполадки.

## Значение сообщений принтера

### Настройка цвета

Дождитесь завершения процесса.

### Произошла ошибка при использовании диска USB. Извлеките и повторно установите диск.

Попробуйте выполнить одно или несколько из следующих рекомендуемых действий.

- Извлеките и повторно установите флеш-диск.
- Если сообщение сохранится, возможно, неисправна флэш-память и ее необходимо заменить.

### Замените [источник бумаги] на [имя пользовательского типа]

Попробуйте выполнить одно или несколько из следующих действий.

- На панели управления принтера нажмите **Использовать текущий [источник бумаги]**, чтобы игнорировать сообщение и выполнить печать из выбранного лотка.
- Загрузите бумагу соответствующего формата и типа в лоток, проверьте настройки формата и типа бумаги в меню "Бумага" панели управления принтером и затем нажмите **Бумага загружена, продолжить**.

- Нажмите **Сброс активного выходного лотка**, чтобы изменить активный лоток на набор связанных лотков.

**Примечание.** Приведенные здесь инструкции применяются только к принтерам с функцией связывания лотков.

- Нажмите **Отмена задания**, чтобы отменить задание печати.

## Замените [источник бумаги] на [пользовательская строка]

Попробуйте выполнить одно или несколько из следующих действий.

- На панели управления принтера нажмите **Использовать текущий [источник бумаги]**, чтобы игнорировать сообщение и выполнить печать из выбранного лотка.
- Загрузите бумагу соответствующего формата и типа в лоток, проверьте настройки формата и типа бумаги в меню "Бумага" панели управления принтером и затем нажмите **Бумага загружена, продолжить**.
- Нажмите **Сброс активного выходного лотка**, чтобы изменить активный лоток на набор связанных лотков.

**Примечание.** Приведенные здесь инструкции применяются только к принтерам с функцией связывания лотков.

- Нажмите **Отмена задания**, чтобы отменить задание печати.

## Замените [источник бумаги] на [тип бумаги] [формат бумаги]

Попробуйте выполнить одно или несколько из следующих действий.

- На панели управления принтера нажмите **Использовать текущий [источник бумаги]**, чтобы игнорировать сообщение и выполнить печать из выбранного лотка.
- Загрузите бумагу соответствующего формата и типа в лоток, проверьте настройки формата и типа бумаги в меню "Бумага" панели управления принтером и затем нажмите **Бумага загружена, продолжить**.
- Нажмите **Сброс активного выходного лотка**, чтобы изменить активный лоток на набор связанных лотков.

**Примечание.** Приведенные здесь инструкции применяются только к принтерам с функцией связывания лотков.

- Нажмите **Отмена задания**, чтобы отменить задание печати.

## Закройте пер дверцу

Закройте переднюю дверцу принтера.

## Закройте верхнюю крышку доступа

Для сброса сообщения закройте верхнюю крышку доступа к принтеру.

## Диск поврежден

Принтер предпринял попытку восстановления данных на поврежденном жестком диске. Невозможно восстановить жесткий диск принтера.

На начальном экране выберите **Форматировать диск**, чтобы переформатировать жесткий диск принтера и закрыть сообщение.

**Примечание.** При форматировании удаляются все файлы, хранящиеся на жестком диске принтера.

## Диск заполнен, задание сканирования отменено

Попробуйте выполнить одно или несколько из следующих действий:

- Нажмите **Продолжить** для удаления сообщения и продолжения сканирования.
- Удалите шрифты, макросы и другие данные, хранящиеся на жестком диске принтера.
- Установите жесткий диск большей емкости.

## Диск почти заполнен. Безопасная очистка диска.

Попробуйте выполнить одно или несколько из следующих рекомендуемых действий.

- Нажмите **Продолжить**, чтобы закрыть сообщение и продолжить печать.
- Удалите шрифты, макросы и другие данные, хранящиеся на жестком диске принтера.
- Установите жесткий диск большей емкости.

## Проблема с диском

Жесткий диск принтера необходимо отформатировать заново.

Нажмите **Форматировать диск**, чтобы переформатировать жесткий диск принтера и закрыть сообщение.

**Примечание.** При форматировании удаляются все файлы, хранящиеся на жестком диске принтера.

## Ошибка при чтении с накопителя USB. Удалите USB.

Вставлен неподдерживаемый флэш-диск. Отключите флэш-диск, а затем установите поддерживаемый.

## Память факса заполнена

Недостаточно памяти для отправки задания факса.

Нажмите **Продолжить**, чтобы закрыть сообщение.

## **Нерабочий раздел факса. Обратитесь к системному администратору.**

Поврежден раздел факса. Попробуйте воспользоваться одним из следующих способов.

- Нажмите **Продолжить**, чтобы закрыть сообщение.
- Выключите, а затем снова включите принтер, чтобы сбросить настройки. В случае повторного появления сообщения обратитесь к системному администратору.

## **Не установлен сервер факсов "В формат". Обратитесь к системному администратору.**

Принтер находится в режиме сервера факсов, однако настройка сервера факсов не завершена.

Попробуйте воспользоваться одним из следующих способов.

- Нажмите **Продолжить**, чтобы закрыть сообщение.
- Выполните настройку сервера факсов. В случае повторного появления сообщения обратитесь к системному администратору.

## **Не назначено имя станции факса**

Имя станции факса не было введено. Прием и отправка факсов отключены до тех пор, пока факс не будет настроен соответствующим образом.

Попробуйте воспользоваться одним из следующих способов.

- Нажмите **Продолжить**, чтобы закрыть сообщение.
- Выполните настройку аналогового факса. В случае повторного появления сообщения обратитесь к системному администратору.

## **Не назначен номер станции факса**

Номер станции факса не был введен. Прием и отправка факсов отключены до тех пор, пока факс не будет настроен соответствующим образом.

Попробуйте воспользоваться одним из следующих способов.

- Нажмите **Продолжить**, чтобы закрыть сообщение.
- Выполните настройку аналогового факса. В случае повторного появления сообщения обратитесь к системному администратору.

## **Установите лоток [x]**

Установите в принтер указанный лоток.



## Установите лоток [х]

Попробуйте выполнить одно или несколько из следующих рекомендуемых действий.

- Установите указанный лоток:
  - 1 Выключите принтер.
  - 2 Отсоедините кабель питания от розетки электросети.
  - 3 Установите указанный лоток.
  - 4 Подсоедините кабель питания к правильно заземленной электрической розетке.
  - 5 Снова включите принтер.
- Отмените задание на печать.

## Загрузите [имя пользовательского типа] в [источник бумаги]

Попробуйте выполнить одно или несколько из следующих действий.

- Загрузите бумагу нужного типа и формата в лоток или устройство подачи.
- На панели управления принтера нажмите **Бумага загружена, продолжить** для удаления сообщения и продолжения печати.

Если принтер обнаружит лоток, содержащий бумагу соответствующего типа и формата, он будет использовать бумагу из этого лотка. Если принтеру не удастся обнаружить источник с бумагой соответствующего типа и формата, он выполнит печать с использованием источника бумаги по умолчанию.

- Отмените задание на печать.

## Загрузите [пользовательская строка] в [источник бумаги]

Попробуйте выполнить одно или несколько из следующих действий.

- Загрузите бумагу нужного типа и формата в лоток или устройство подачи.
- На панели управления принтера нажмите **Бумага загружена, продолжить** для удаления сообщения и продолжения печати.

Если принтер обнаружит лоток, содержащий бумагу соответствующего типа и формата, он будет использовать бумагу из этого лотка. Если принтеру не удастся обнаружить источник с бумагой соответствующего типа и формата, он выполнит печать с использованием источника бумаги по умолчанию.

- Отмените задание на печать.

## Загрузите бумагу [формат] в [источник бумаги]

Попробуйте выполнить одно или несколько из следующих действий.

- Загрузите бумагу нужного типа и формата в лоток или устройство подачи.
- На панели управления принтера нажмите **Бумага загружена, продолжить** для удаления сообщения и продолжения печати.

Если принтер обнаружит лоток, содержащий бумагу соответствующего типа и формата, он будет использовать бумагу из этого лотка. Если принтеру не удастся обнаружить источник с бумагой соответствующего типа и формата, он выполнит печать с использованием источника бумаги по умолчанию.

- Отмените задание на печать.

## Загрузите бумагу [тип] [формат] в [источник бумаги]

Попробуйте выполнить одно или несколько из следующих действий.

- Загрузите бумагу нужного типа и формата в лоток или устройство подачи.
- На панели управления принтера нажмите **Бумага загружена, продолжить** для удаления сообщения и продолжения печати.

Если принтер обнаружит лоток, содержащий бумагу соответствующего типа и формата, он будет использовать бумагу из этого лотка. Если принтеру не удастся обнаружить источник с бумагой соответствующего типа и формата, он выполнит печать с использованием источника бумаги по умолчанию.

- Отмените задание на печать.

## Загрузите в устройство ручной подачи [имя пользовательского типа]

Попробуйте выполнить одно или несколько из следующих действий.

- Загрузите бумагу нужного типа и формата в лоток или устройство подачи.
- На панели управления принтера нажмите **Запрашивать каждую страницу, бумага загружена** или **Не запрашивать, бумага загружена** для удаления сообщения и продолжения печати.
- Чтобы использовать бумагу, загруженную в лоток, нажмите **Автоматический выбор бумаги**.
- Отмените задание на печать.

## Загрузите в устройство ручной подачи [пользовательская строка]

Попробуйте выполнить одно или несколько из следующих действий.

- Загрузите бумагу нужного типа и формата в лоток или устройство подачи.
- На панели управления принтера нажмите **Запрашивать каждую страницу, бумага загружена** или **Не запрашивать, бумага загружена** для удаления сообщения и продолжения печати.
- Чтобы использовать бумагу, загруженную в лоток, нажмите **Автоматический выбор бумаги**.
- Отмените задание на печать.

## Загрузите в устройство ручной подачи [формат бумаги]

Попробуйте выполнить одно или несколько из следующих действий.

- Загрузите бумагу нужного типа и формата в лоток или устройство подачи.
- На панели управления принтера нажмите **Запрашивать каждую страницу, бумага загружена** или **Не запрашивать, бумага загружена** для удаления сообщения и продолжения печати.
- Чтобы использовать бумагу, загруженную в лоток, нажмите **Автоматический выбор бумаги**.
- Отмените задание на печать.

## Загрузите в устройство ручной подачи [тип бумаги] [формат бумаги]

Попробуйте выполнить одно или несколько из следующих действий.

- Загрузите бумагу нужного типа и формата в лоток или устройство подачи.
- На панели управления принтера нажмите **Запрашивать каждую страницу, бумага загружена** или **Не запрашивать, бумага загружена** для удаления сообщения и продолжения печати.
- Чтобы использовать бумагу, загруженную в лоток, нажмите **Автоматический выбор бумаги**.
- Отмените задание на печать.

## Память заполнена, печать факсов невозможна

Недостаточно памяти для печати задания факса.

Нажмите **Продолжить**, чтобы закрыть сообщения без печати. После перезапуска принтера будет предпринята попытка печати отложенных факсов.

## Модем не подключен к аналоговой телефонной линии, факс отключен.

Убедитесь, что аналоговая телефонная линия подключена к модему.

## Требуется замена бумаги

Попробуйте выполнить одно или несколько из следующих рекомендуемых действий.

- Нажмите **Использовать текущие материалы**, чтобы закрыть сообщение и продолжить печать.
- Отмените текущее задание на печать.

## Удалите упаковочный материал, [наименование области]

Удалите оставшийся упаковочный материал из указанного места.

## Извлеките бумагу из станд. вых лотка

Извлеките стопку бумаги из стандартного выходного лотка.

## Замените разделительную пластину

Установите новую разделительную пластину.

## Восстановить отложенные задания?

Попробуйте воспользоваться одним из следующих способов.

- Нажмите **Восстановить** для восстановления всех отложенных заданий, хранящихся на жестком диске принтера.
- Нажмите **Не восстанавливать**, если восстановление заданий на печать не требуется.

## Открыта крышка УАПД сканера

Крышка УАПД сканера открыта. Сообщение удаляется после закрытия крышки.

## Сканируемый документ слишком длинный

В задании на сканирование превышено максимальное число страниц. Для удаления сообщения нажмите **Отменить задание**.

## Сервер SMTP не настроен. Обратитесь к системному администратору.

На сервере SMTP произошла ошибка или он настроен неправильно. Нажмите **Продолжить**, чтобы закрыть сообщение. В случае повторного появления сообщения обратитесь к системному администратору.

## Некоторые отложенные задания не восстановлены

Нажмите **Продолжить**, чтобы удалить указанное задание.

**Примечание.** Отложенные задания остаются на жестком диске и являются недоступными.

## Для выполнения задания требуются расходные материалы

Расходные материалы, требуемые для выполнения задания, отсутствуют. Попробуйте выполнить одно из следующих действий.

- Нажмите **Сообщение о расходных материалах**, чтобы просмотреть все сообщения об ошибках, в которых указано, какие расходные материалы необходимы для продолжения обработки текущего задания.
  - 1 Немедленно закажите недостающие расходные материалы.
  - 2 Установите расходные материалы. Для получения дополнительных сведений см. инструкции, прилагаемые к расходным материалам.
- Нажмите **Отменить задание**, чтобы удалить сообщение и отменить задание печати.

## Неподдерживаемый формат бумаги в лотке [x]

Формат бумаги в указанном лотке не поддерживается. Замените его на поддерживаемый формат бумаги.

## Неподдерживаемый диск

Вставлен неподдерживаемый диск. Отключите неподдерживаемый диск, а затем установите поддерживаемый.

## Сервер Weblink не настроен. Обратитесь к системному администратору

На сервере Weblink произошла ошибка, или он настроен неправильно.

Нажмите **Продолжить**, чтобы закрыть сообщение. В случае повторного появления сообщения обратитесь к представителю службы поддержки.

## 31.xx Отсутствует или неисправен [цвет] картридж

Попробуйте выполнить одно или несколько из следующих действий.

- Установите отсутствующий картридж тонером.

Для получения инструкций по извлечению и установке картриджа нажмите **Дополнительные сведения**.

- Извлеките поврежденный картридж с тонером, а затем снова его установите.

**Примечание.** Если сообщение не исчезло, замените неисправный картридж.

- Нажмите **Продолжить**, чтобы закрыть сообщение.

## 32.xx Номер по каталогу [цвет] картриджа не поддерживается устройством

Удалите неподдерживаемый картридж с тонером, а затем установите поддерживаемый.

## 34 Неверный формат бумаги, откройте [src]

Попробуйте выполнить одно или несколько из следующих рекомендуемых действий.

- Загрузите в нужный лоток соответствующую бумагу или специальный материал для печати.
- Убедитесь в том, что колесико в лотке 1 установлено в соответствии с форматом бумаги, загруженной в лоток. Убедитесь, что эта настройка формата соответствует формату, на котором выполняется печать.
- Нажмите **Продолжить**, чтобы закрыть сообщение и выполнить печать, используя другой лоток.
- Проверьте направляющие длины и ширины бумаги лотка и убедитесь в том, чтоб бумага правильно загружена в лоток.
- Убедитесь, что для параметров в диалоговых окна «Настройка печати» или «Печать» указаны правильные значения типа и формата бумаги.
- Убедитесь в том, что формат бумаги задан правильно. Например, если для параметра «Формат в МУП» установлено значение Universal, убедитесь в том, что на бумаге указанного формата помещаются все данные.
- Отмените задание на печать.

## 35 Недостаточно памяти для поддержки функции сохранения ресурсов

Попробуйте воспользоваться одним из следующих способов.

- Нажмите **Продолжить**, чтобы отключить функцию "Экономия ресурсов" и продолжить печать.
- Для включения функции "Сохранение ресурсов" после отображения этого сообщения установите для буферов связи режим "Авто", затем выйдите из меню для активизации изменения режима буферов. Когда появится сообщение **Готово**, включите функцию "Сохранение ресурсов".
- Установите дополнительный модуль памяти.

## 37 Недостаточно памяти для разбора по копиям

Попробуйте воспользоваться одним из следующих способов.

- Нажмите **Продолжить**, чтобы напечатать уже сохраненную часть задания и начать разбор по копиям оставшейся части задания на печать.
- Отмените текущее задание на печать.

## 37 Недостаточно памяти для дефрагментации флэш-памяти

Попробуйте воспользоваться одним из следующих способов.

- Нажмите **Продолжить**, чтобы остановить операцию дефрагментации и продолжить печать.
- Удалите из памяти принтера шрифты, макросы и другие данные.
- Установите в принтер дополнительную память.

## 37 Недостаточно памяти, некоторые отложенные задания удалены

Некоторые отложенные задания удалены для печати текущих заданий.

Нажмите **Продолжить**, чтобы закрыть сообщение.

## 37 Недостаток памяти, некот отлож задания не будут восстановлены

Принтер не может восстановить некоторые (или все) конфиденциальные или отложенные задания со своего жесткого диска.

Нажмите **Продолжить**, чтобы закрыть сообщение.

## 38 Переполнение памяти

Попробуйте воспользоваться одним из следующих способов.

- Для удаления сообщения нажмите **Отменить задание**.
- Установите в принтер дополнительную память.

## 39 Сложная страница, некоторые данные могут быть не напечатаны.

Попробуйте воспользоваться одним из следующих способов.

- Нажмите **Продолжить**, чтобы закрыть сообщение и продолжить печать.
- Отмените текущее задание на печать.
- Установите в принтер дополнительную память.

## 51 Обнаружена неисправная флэш-память

Попробуйте воспользоваться одним из следующих способов.

- Нажмите **Продолжить**, чтобы закрыть сообщение и продолжить печать.
- Отмените текущее задание на печать.

## 52 Во флэш-памяти недостаточно места для ресурсов

Попробуйте воспользоваться одним из следующих способов.

- Нажмите **Продолжить**, чтобы закрыть сообщение и продолжить печать.  
Загруженные шрифты и макросы, не сохраненные ранее во флэш-памяти, будут удалены.
- Удалите шрифты, макросы и другие данные, хранящиеся во флэш-памяти.
- Установите модуль флэш-памяти большей емкости.

## 53 Обнаружена неотформатированная флэш-память

Попробуйте воспользоваться одним из следующих способов.

- Нажмите **Продолжить**, чтобы остановить операцию дефрагментации и продолжить печать.
- Выполните форматирование флэш-памяти. Если сообщение об ошибке не сбрасывается, возможно, флэш-память неисправна и требует замены.

## 54 Программная ошибка сети [x]

Попробуйте выполнить одно или несколько из следующих рекомендуемых действий.

- Нажмите **Продолжить**, чтобы продолжить печать.
- Выключите принтер и приблизительно через 10 секунд снова включите его.
- Обновите микропрограмму сети во флэш-памяти принтера.

## 54 Ошибка дополнительного последовательного порта [x]

Попробуйте выполнить одно или несколько из следующих рекомендуемых действий.

- Убедитесь в том, что кабель последовательного интерфейса надежно подключен и подходит для последовательного порта.
- Убедитесь в том, что параметры последовательного интерфейса (протокол, скорость передачи бод, проверка четности и биты данных) правильно настроены на принтере и хост-компьютере.

- Нажмите **Продолжить**, чтобы продолжить печать.
- Выключите питание, а затем снова его включите, чтобы сбросить настройки.

## 54 Ошибка ПО стандартной сетевой платы

Попробуйте воспользоваться одним из следующих способов.

- Нажмите **Продолжить**, чтобы продолжить печать.
- Выключите, а затем снова включите принтер, чтобы сбросить настройки.
- Обновите микропрограммное обеспечение сетевого принтера или сервера печати.

## 55 Неподдерживаемое дополнительное устройство: гнездо [x]

- 1 Отключите принтер.
- 2 Отсоедините кабель питания от розетки электросети.
- 3 Извлеките неподдерживаемую дополнительную плату из системной платы принтера, а затем замените ее на поддерживаемую плату.
- 4 Подсоедините кабель питания к правильно заземленной электрической розетке.
- 5 Снова включите принтер.

## 56 Параллельный порт [x] отключен

Попробуйте выполнить одно или несколько из следующих рекомендуемых действий.

- Нажмите **Продолжить**, чтобы закрыть сообщение.  
Принтер отбрасывает все данные, полученные через параллельный порт.
- Убедитесь в том, что в меню «Буфер параллельного порта» не выбрано значение «Отключен».

## 56 Последовательный порт [x] отключен

Попробуйте выполнить одно или несколько из следующих рекомендуемых действий.

- Нажмите **Продолжить**, чтобы закрыть сообщение.  
Принтер отбрасывает все данные, полученные через последовательный порт.
- Убедитесь в том, что в меню «Буфер последовательного порта» не выбрано значение «Отключен».

## 56 стандартный USB порт отключен

Попробуйте воспользоваться одним из следующих способов.

- Нажмите **Продолжить**, чтобы закрыть сообщение.  
Все данные, поступающие на принтер через порт USB, игнорируются.
- Убедитесь в том, что для параметра меню "Буфер USB" не задано значение "Отключено".



## 56 Порт USB [x] отключен

Попробуйте выполнить одно или несколько из следующих рекомендуемых действий.

- Нажмите **Продолжить**, чтобы закрыть сообщение.  
Принтер отбрасывает все данные, полученные через порт USB.
- Убедитесь в том, что в меню «Буфер USB» не выбрано значение «Отключен».

## 57 Изменение конфигурации, некоторые отложенные задания не восстановлены

Что-то изменилось в принтере, в результате чего отложенные задания стали недействительными. Возможные изменения:

- Обновлена микропрограмма принтера.
- Удалены дополнительные устройства подачи, которые необходимы для задания на печать.
- Задание на печать было создано с использованием данных от устройства, подключенного к порту USB, а в данный момент устройство отключено.
- Жесткий диск принтера, содержит задания на печать, которые были сохранены во время установки в принтер другой модели.

Нажмите **Продолжить**, чтобы закрыть сообщение.

## 58 Ошибка конфигурации входных лотков

- 1 Выключите принтер.
- 2 Отсоедините кабель питания от розетки электросети.
- 3 Проверьте правильность настроек всех лотков. Если необходимо, удалите ненужные лотки.
- 4 Подсоедините кабель питания к правильно заземленной электрической розетке.
- 5 Снова включите принтер.

## 58 Слишком много дисков

- 1 Выключите принтер.
- 2 Отсоедините кабель питания от розетки электросети.
- 3 Извлеките лишние диски.
- 4 Подсоедините кабель питания к правильно заземленной электрической розетке.
- 5 Снова включите принтер.

## 58 Установлено слишком много флэш-модулей

- 1 Выключите принтер.
- 2 Отсоедините кабель питания от розетки электросети.
- 3 Извлеките лишние модули флэш-памяти.

- 4 Подсоедините кабель питания к правильно заземленной розетке электросети.
- 5 Снова включите принтер.

## 58 Слишком много лотков присоединено

- 1 Выключите принтер.
- 2 Отсоедините кабель питания от розетки электросети.
- 3 Удалите излишние лотки.
- 4 Подсоедините кабель питания к правильно заземленной розетке электросети.
- 5 Снова включите принтер.

## 59 Несовместимый лоток [x]

Попробуйте воспользоваться одним из следующих способов.

- Отсоедините указанный лоток.
- Нажмите **Продолжить**, чтобы закрыть сообщение и продолжить печать, не используя указанный лоток.

## 61 Извлеките неисправный диск

Выполните одно или несколько из указанных ниже действий.

- Извлеките неисправный жесткий диск принтера.
- Установите другой жесткий диск принтера, прежде чем выполнять какие-либо операции, для которых требуется жесткий диск.

## 62 Переполнение диска

Попробуйте выполнить одно или несколько из следующих рекомендуемых действий.

- Нажмите **Продолжить**, чтобы закрыть сообщение и продолжить обработку.
- Удалите шрифты, макросы и другие данные, хранящиеся на жестком диске принтера.
- Установите жесткий диск принтера большей емкости.

## 63 Неотформатированный диск

Попробуйте воспользоваться одним из следующих способов.

- Нажмите **Продолжить**, чтобы закрыть сообщение и продолжить печать.
- Отформатируйте жесткий диск принтера.

Если сообщение об ошибке сохраняется, возможно, жесткий диск неисправен и требует замены.

## 80.xx Истекает срок службы термоблока

- 1 Немедленно закажите термоблок для замены.
- 2 Когда качество печати ухудшится, установите новый термоблок, следуя инструкциям на листе, прилагаемом к запасной детали.
- 3 Нажмите **Продолжить**, чтобы закрыть сообщение и продолжить печать.

## 80.xx Истек срок службы термоблока

- Немедленно закажите термоблок для замены. Когда качество печати ухудшится, установите новый термоблок, следуя инструкциям на листе, прилагаемом к запасной детали.
- Нажмите **Продолжить**, чтобы закрыть сообщение и продолжить печать.

## 80.xx Замените термоблок

Замените термоблок, используя лист с инструкциями, прилагаемый к запасной детали.

## 80.xx Нет термоблока

- 1 Замените термоблок, следуя инструкциям на листе, прилагаемом к запасной детали.
- 2 Нажмите **Продолжить**, чтобы закрыть сообщение и продолжить печать.

## 82.xx Замените емкость для отработанного тонера

- 1 Замените емкость для отработанного тонера.  
Для получения инструкций по замене емкости для отработанного тонера на панели управления принтера нажмите **Дополнительные сведения**.
- 2 Нажмите **Продолжить**, чтобы закрыть сообщение и продолжить печать.

## 82.xx Отсутствует емкость для отработанного тонера

Повторно вставьте емкость для отработанного тонера в принтер.

## 82.xx Емкость для отработанного тонера почти заполнена

Немедленно закажите запасную емкость для отработанного тонера.

- 1 Замените емкость для отработанного тонера.  
Для получения инструкций по установке емкости для отработанного тонера на панели управления принтера нажмите **Дополнительные сведения**.
- 2 Нажмите **Продолжить**, чтобы закрыть сообщение и продолжить печать.

## 83.xx Замените модуль переноса

Замените модуль переноса, следуя инструкциям на листе, прилагаемом к запасной детали.

## 83.xx Истек срок службы блока переноса

- 1 Замените модуль переноса, следуя инструкциям на листе, прилагаемом к запасной детали.
- 2 Нажмите **Продолжить**, чтобы закрыть сообщение и продолжить печать.

## 83.xx Отсутствует модуль переноса

Вставьте модуль переноса в принтер.

## 83.xx службы блока переноса почти истек срок

- 1 Немедленно закажите модуль переноса для замены.
- 2 На панели управления принтера нажмите **Продолжить** для удаления сообщения и продолжения печати.
- 3 Когда качество печати ухудшится, установите новый модуль переноса.  
Для получения инструкций по установке модуля переноса обратитесь к листу инструкций, поставляемому вместе со сменной деталью или нажмите **Дополнительные сведения** на начальном экране принтера.

## 84.xx Отсутствует [цвет] ФБ

Установите указанный цветной фотобарабан, следуя инструкциям на листе, прилагаемом к запасной детали.

## 84.xx Ресурс [цвет] фотобарабана почти закончился

- 1 Закажите фотобарабан для замены.
- 2 Когда качество печати ухудшится, установите новый фотобарабан, следуя инструкциям на листе, прилагаемом к запасной детали.
- 3 Нажмите **Продолжить** для удаления сообщения и продолжения печати.

## 84.xx Закончился ресурс [цвет] фотопроводника

- 1 Немедленно закажите фотобарабан для замены.
- 2 Когда качество печати ухудшится, установите новый фотобарабан, следуя инструкциям на листе, прилагаемом к запасной детали.

### Примечания.

- Все четыре фотопроводника следует менять одновременно.
- Для достижения оптимального качества печати после замены фотопроводников обязательно сбросьте счетчик. Заменяя комплект, сбросьте счетчик обслуживания.

- 3 Нажмите **Продолжить**, чтобы закрыть сообщение и продолжить печать.

## 84.xx Замените [цвет] фотопроводник

- 1 Замените фотобарабан, следуя инструкциям на листе, прилагаемом к запасной детали.

### Примечания.

- Все четыре фотопроводника следует менять одновременно.
  - Для достижения оптимального качества печати после замены фотопроводников обязательно сбросьте счетчик Заменив комплект, сбросьте счетчик обслуживания.
- 2 На панели управления принтера нажмите **Продолжить** для удаления сообщения и продолжения печати.

## 88 Замените [цвет] картридж

Указанный печатающий картридж или картридж с тонером пуст.

- 1 Замените указанный картридж.

Для получения инструкций по замене картриджа на панели управления принтера нажмите **Дополнительные сведения**.

- 2 Нажмите **Продолжить** для удаления сообщения и продолжения печати.

## 88.xx Критически низкий уровень тонера в [цвет] картридже

Критически низкий уровень тонера в указанном картридже.

- 1 Для получения инструкций по замене картриджа на панели управления принтера нажмите **Дополнительные сведения**.
- 2 Нажмите **Продолжить**, чтобы закрыть сообщение и продолжить печать.

## 88.xx Заканчивается тонер в [цвет] картридже

- 1 Извлеките указанный картридж.

**ПРЕДУПРЕЖДЕНИЕ. Возможность повреждения:** Не дотрагивайтесь до самого фотобарабана. Впоследствии это может привести к снижению качества печати.

- 2 Энергично встряхните картридж несколько раз в разные стороны для перераспределения тонера.
- 3 Вставьте картридж, а затем нажмите кнопку **Продолжить**, чтобы закрыть сообщение и продолжить печать.

### Примечания.

- Повторяйте эту процедуру несколько раз, пока цвет при печати не останется тусклым. Если печать по-прежнему останется тусклой, замените указанный картридж с тонером.
- Когда качество печати с использованием текущего картриджа станет неудовлетворительным, приготовьте новый картридж.

## 88.xx Тонер в [цвет] картридже почти закончился

Закажите указанный картридж для замены.

## 88.xx Очень низкий уровень тонера в [цвет] картридже

Очень низкий уровень тонера в указанном картридже.

- 1 Для получения инструкций по замене картриджа на панели управления принтера нажмите **Дополнительные сведения**.
- 2 Нажмите **Продолжить**, чтобы закрыть сообщение и продолжить печать.

## 29у.xx При повторе задания закройте крышку планшета и загрузите оригиналы

Попробуйте выполнить одно или несколько из следующих действий:

- Нажмите **Отменить задание**, чтобы сбросить сообщение и отменить задание.
- Нажмите **Сканирование из УАПД** для продолжения задания сканирования из УАПД сразу после последней успешно отсканированной страницы.
- Нажмите **Сканирование со стекла экспонирования** для продолжения задания сканирования со стекла сканера сразу после последней успешно отсканированной страницы.
- Нажмите **Завершить задание, не выполняя сканирование**, чтобы завершить задание сканирования на последней успешно отсканированной странице.

**Примечание.** Это не отменяет задание сканирования. Работа с успешно отсканированными страницами будет продолжена (копирование, отправка по факсу и эл. почте).

## 280.06 Нет бумаги

Попробуйте воспользоваться одним из следующих способов.

- Нажмите **Продолжить** для удаления сообщения.
- Нажмите **Отменить задание**, чтобы скрыть сообщение и отменить задание.
- Нажмите **Сканирование из УАПД** для продолжения задания сканирования из УАПД сразу после последней успешно отсканированной страницы.
- Нажмите **Сканирование со стекла экспонирования** для продолжения задания сканирования со стекла сканера сразу после последней успешно отсканированной страницы.
- Нажмите **Завершите задание без дальнейшего сканирования**, чтобы завершить задание сканирования на последней успешно отсканированной странице.

**Примечание.** Это не отменяет задание сканирования. Работа с успешно отсканированными страницами будет продолжена (копирование, отправка по факсу или эл. почте).

- Нажмите **Перезапустить задание**, чтобы убрать сообщение и начать новое задание копирования с теми же параметрами, что и предыдущее задание.

## 840.01 Сканер отключен администратором

Выполните печать без сканера или обратитесь к системному администратору.

## 840.02 Сканер отключен. Обратитесь к системному администратору, если не удалось удалить неисправность.

Попробуйте воспользоваться одним из следующих способов.

- Нажмите **Продолжить при отключенном сканере** для возврата на основной экран, затем обратитесь к представителю службы поддержки.
- Нажмите **Перезагрузка и автоматическое включение сканера**, чтобы отменить задание.

**Примечание.** Будет предпринята попытка включить сканер.

## 1565 Ошибка эмуляции, загрузите другой эмулятор

Принтер автоматически закрывает сообщение через 30 секунд, а затем запрещает загрузку эмулятора на карту микропрограммы.

## Устранение неполадок печати

### Многоязычные файлы PDF не распечатываются

Файлы PDF могут содержать недоступные шрифты.

- 1 Откройте документ, который требуется напечатать, в программе Adobe Acrobat.
- 2 Щелкните значок принтера > **Дополнительно** > **Печатать как изображение** > **ОК** > **ОК**.

### На дисплее панели управления принтера отсутствует изображение, изображение мигает, или отображаются только ромбы

Произошла ошибка самодиагностики принтера. Выключите принтер и приблизительно через 10 секунд снова включите его.

Если сообщение **Готов** не отобразится, выключите принтер и обратитесь в службу технической поддержки.

### Отображается сообщение об ошибке при чтении с накопителя USB

Убедитесь в том, что флэш-накопитель поддерживается.

## Задания печати не распечатываются

Попробуйте воспользоваться одним из следующих способов.

### Убедитесь в отсутствии неполадок принтера.

На панели управления принтера проверьте состояние. При необходимости следуйте инструкциям по восстановлению.

### Проверьте, что принтер готов к печати

Перед отправкой задания на печать убедитесь, что на дисплее отображается сообщение **Готов**.

### Проверьте расходные материалы. Возможно, они отсутствуют или требуется их замена.

Извлеките и повторно установите или замените расходные материалы.

### Проверка заполненности стандартного выходного лотка

Извлеките стопку бумаги из стандартного выходного лотка.

### Проверка наличия бумаги в лотке

Загрузите бумагу в лоток.

### Проверьте установку надлежащего программного обеспечения принтера

- Проверьте, что используется надлежащее программное обеспечение принтера.
- Если принтер подключен к компьютеру через порт USB, что установлена поддерживаемая операционная система и совместимое программное обеспечение принтера.

### Убедитесь в правильности установки и работы встроенного сервера печати

- Убедитесь в том, что встроенный сервер печати установлен правильно и принтер подсоединен к компьютерной сети.
- Распечатайте страницу настроек сети и убедитесь, что отображается состояние **Подсоединен**. Если отображается состояние **Не подключен**, проверьте сетевые кабели, а затем повторите попытку печати страницы настройки сети. Обратитесь к специалисту по обслуживанию системы и убедитесь, что сеть работает правильно.

Программное обеспечение принтера доступно на веб-сайте Lexmark по адресу:

<http://support.lexmark.com>.

### Убедитесь, что используется рекомендованный кабель USB, КАБЕЛЬ ETHERNET или кабель последовательного интерфейса

Дополнительная информация представлена на веб-сайте Lexmark <http://support.lexmark.com>.



## Проверьте надежность подсоединения кабелей принтера

Проверьте надежность подсоединения кабелей к принтеру и серверу печати.

Подробнее см. документацию по установке, входящую в комплект поставки принтера.

## Конфиденциальные и другие отложенные задания не распечатываются

Возможные решения. Попробуйте воспользоваться одним из следующих способов.

## Задание распечатывается частично, задание отсутствует или распечатывается пустая страница

Возможно, задание на печать содержит ошибку форматирования или недопустимые данные.

- Удалите задание на печать, а затем распечатайте его повторно.
- Для документов PDF повторно создайте файл PDF и распечатайте его еще раз.

Задания с одинаковыми названиями, распечатываемые из Интернета, могут быть распознаны как повторяющиеся, и тогда принтер удалит все задания кроме первого.

- В операционной системе Windows откройте окно "Параметры печати". Прежде чем ввести PIN-код, установите флажок "Сохранить повторяющиеся документы" под текстовым полем "Имя пользователя" в диалоговом окне "Отложенная печать".
- В системе Macintosh следует сохранить каждое печатное задание отдельно под уникальным именем, а затем по очереди отправлять задания на печать.

## Убедитесь в том, что в принтере установлен достаточный объем памяти

Для увеличения объема свободной памяти принтера просмотрите список отложенных заданий и удалите некоторые из них.

## Печать задания выполняется медленнее, чем ожидалось

Попробуйте выполнить одно или несколько из следующих рекомендуемых действий.

## Упрощение задания на печать

Уменьшите количество и размер шрифтов, количество и сложность изображений, а также количество страниц в задании на печать.

## Отключение настройки "Защита страницы"

На начальном экране выберите:



> Настройка > Общие настройки > Восстановление печати > Защита страницы >

Выкл >

## Изменение настроек для защиты экологии

При использовании настроек экономичного или тихого режима может быть заметно некоторое снижение производительности.

## Скорость печати снижается

Попробуйте выполнить одно или несколько из следующих действий:

## Убедитесь, что используется недостаточно узкая для запуска режима замедления бумага

Положите бумагу большего формата (Letter или A4) в лоток и распечатайте тот же файл.

**Примечание.** Функции режима замедления установлены согласно разработкам. Это защищает термоблок от повреждения большими перепадами температуры по всей его длине.

## Обратитесь в службу поддержки

Если проблема не будет устранена, возможно, требуется техническое обслуживание принтера. Для получения сведений обратитесь в службу поддержки клиентов.

## Для задания на печать применяется бумага неподходящего типа либо бумага загружена в неподходящий лоток

## Проверьте параметры "Тип бумаги" и "Формат бумаги"

Убедитесь, что указан тип бумаги, соответствующий типу бумаги, загруженной в лоток:

- 1 В меню панели управления принтера "Бумага" проверьте параметры "Тип бумаги" и "Плотность бумаги".
- 2 Перед отправкой задания на печать укажите правильный тип бумаги:
  - Для пользователей Windows, тип бумаги можно указать в окне "Параметры печати".
  - Для пользователей Macintosh: тип бумаги можно указать в диалоговом окне Print.

## Печатаются неверные символы

- Убедитесь в том, что принтер не находится в "Шестнадцатеричный дамп". Если на дисплее отображается сообщение **Готов шестнадцатеричный дамп**, то перед печатью задания необходимо выйти из режима шестнадцатеричного дампа. Для выхода из режима шестнадцатеричного дампа выключите и снова включите принтер.
- Убедитесь, что включены настройки SmartSwitch в меню "Сеть" и "USB".

## Не работает функция связывания лотков

Возможные решения. Попробуйте воспользоваться одним из следующих способов.

### Загрузите бумагу одинакового формата и типа

- Загрузите в каждый из связываемых лотков бумагу одинакового формата и типа.
- Переместите направляющие бумаги в положения, соответствующие формату бумаги, загруженному в каждый из лотков.

### Используйте одинаковые параметры формата и типа бумаги

- Распечатайте страницу параметров меню и сравните значения этих параметров для каждого лотка.
- Если требуется, измените значения параметров в меню "Формат и тип бумаги".

**Примечание.** Стандартный лоток на 550 листов и многоцелевое устройство подачи не выполняют автоматическое распознавание формата бумаги. Формат требуется установить в меню "Формат и тип бумаги".

## При печати больших заданий не выполняется разбор по копиям

Ниже приводятся возможные варианты устранения неполадки. Попробуйте воспользоваться одним из следующих способов:

### Убедитесь, что для параметра "Разбор по копиям" задано значение "Вкл."

В меню "Оформление" или в свойствах печати задайте для параметра "Разбор по копиям" значение "Вкл."

**Примечание.** Если в программном обеспечении для параметра "Разбор по копиям" задано значение "Выкл.", значение этого параметра, заданное в меню "Оформление", игнорируется.

### Упростите задание на печать

Упростите задание (уменьшите количество и размер шрифтов, количество и сложность изображений, количество страниц в задании).

### Убедитесь в том, что в принтер установлен достаточный объем памяти

Установите в принтер дополнительный модуль памяти или дополнительный жесткий диск.

## Возникают незапланированные разрывы страниц

### Увеличение значения времени ожидания печати

1 На начальном экране выберите:



> **Настройка** > **Общие параметры** > **Время ожидания**

2 С помощью кнопки со стрелкой влево или вправо рядом с полем **Время ожидания печати** выберите необходимое значение.

3 Нажмите кнопку **Submit** (Отправить).

## Устранение неполадок копирования

### Copier does not respond (Копировальный аппарат не отвечает)

Возможные решения. Попробуйте воспользоваться одним из следующих способов.

#### Проверьте наличие сообщений об ошибках на дисплее

Закройте все сообщения об ошибках.

#### Проверьте подачу питания

Убедитесь в том, что принтер подключен, питание включено и отображается сообщение **Готов**.

### Не закрывается блок сканера

Убедитесь в том, что отсутствуют препятствия.

- 1 Поднимите блок сканера.
- 2 Устраните препятствие, не позволяющее закрыть блок сканера.
- 3 Опустите блок сканера на место.

### Низкое качество копирования

Далее приведено несколько примеров низкого качества печати.

- Чистые страницы
- Клетчатый узор
- Искажения на графических изображениях
- Пропущенные символы
- Тусклое изображение при печати
- Темное изображение при печати
- Кривые линии
- Смазанные изображения

- Полосы
- Непонятные символы
- Белые линии на изображении

Попробуйте выполнить одно или несколько из следующих рекомендуемых действий.

## Закройте все сообщения об ошибках

Проверьте наличие сообщений об ошибках на дисплее и закройте их.

## Замените тонер или картридж

Если печать по-прежнему останется тусклой, замените указанный тонер или картридж.

## Протрите стекло сканера

Возможно, загрязнено стекло сканера. Почистите стекло сканера, используя чистую ткань, не оставляющую ворса, смоченную в воде.

Для получения дополнительной информации см. раздел [«Чистка стекла сканера» на стр. 243](#).

## Настройте параметр плотности тонера для копии

Настройте параметр плотности тонера в меню “Копия”.

## Убедитесь в том, что качество оригинала документа удовлетворительное

Проверьте качество оригинала документа.

## Правильно разместите оригинал документа

Убедитесь, что документ или фотография правильно размещены на стекле сканера лицевой стороной вниз в дальнем левом углу.



## Убедитесь в том, что используются подходящие параметры копирования

При появлении узоров (муара) на выходном изображении:

- На экране “Копирование” проверьте, что параметры “Тип содержимого” и “Источник” подходят для сканируемого документа.
- На экране “Копирование” выберите:  
**Дополнительные параметры > Дополнительные параметры обработки изображений > Резкость >** уменьшите значение резкости
- Убедитесь, что на экране “Копирование” не выбрана функция масштабирования.

Если текст светлый или невидимый:

- На экране “Копирование” выберите:

**Содержимое > Текст > ** > выберите соответствующий источник для копируемого оригинала документа > 

- На экране “Копирование” выберите:

**Дополнительные параметры > Дополнительные параметры обработки изображений > Резкость** > увеличьте значение резкости

- На экране “Копирование” выберите:

**Дополнительные параметры > Дополнительные параметры обработки изображений > Удаление фона**, а затем уменьшите текущее значение

- На экране “Копирование” выберите:

**Дополнительные параметры > Дополнительные параметры обработки изображений > Контрастность** > увеличьте текущее значение

- На экране “Копирование” выберите:

**Дополнительные параметры > Дополнительные параметры обработки изображений > Затенение деталей** > уменьшите текущее значение

Если выходное изображение размыто или переэкспонировано:

- На экране “Копирование” проверьте, что параметры “Тип содержимого” и “Источник” подходят для сканируемого документа.
- На экране “Копирование” настройте значение параметра “Плотность”.
- На экране “Копирование” выберите:

**Дополнительные параметры > Дополнительные параметры обработки изображений > Затенение деталей** > уменьшите текущее значение

- На экране “Копирование” выберите:

**Дополнительные параметры > Дополнительные параметры обработки изображений > Удаление фона** > уменьшите текущее значение

## Неполные копии документа или фотографии

Возможные решения. Попробуйте воспользоваться одним из следующих способов.

### Проверьте размещение документа

Убедитесь в том, что документ или фотография помещены лицевой стороной на стекло экспонирования в левом верхнем углу.

## Проверьте значение параметра "Формат бумаги"

Убедитесь в том, что значение параметра "Формат бумаги" соответствует формату загруженной в лоток бумаги.

- 1 На панели управления принтером в меню "Бумага" выберите параметр "Формат бумаги".
- 2 Перед отправкой задания на печать укажите правильный формат бумаги:
  - Для пользователей Windows: формат бумаги можно указать в окне "Параметры печати".
  - Для пользователей Macintosh: формат бумаги можно указать в диалоговом окне "Page Setup".

## Устранение неполадок сканера

### Проверка сканера, не отвечающего на запросы

Если сканер не отвечает, проверьте следующее.

- Принтер включен.
- Кабель принтера правильно подсоединен к принтеру и к управляющему компьютеру, серверу печати, дополнительному устройству или другому сетевому устройству.
- Кабель питания подсоединен к принтеру и к правильно заземленной розетке электросети.
- Розетка электросети не выключена с помощью выключателя или прерывателя.
- Принтер не подключен к сетевому фильтру, источнику бесперебойного питания или удлинителю.
- При подключении к этой же розетке других электроприборов они работают нормально.

Убедившись в том, что все указанные условия выполнены, выключите и снова включите принтер. Как правило, эта процедура позволяет устранить неполадку сканера.

### Сканирование не выполнено надлежащим образом

Ниже приводятся возможные варианты устранения неполадки. Попробуйте воспользоваться одним из следующих способов.

### Проверьте кабельные соединения

Убедитесь, что сетевой кабель или кабель USB надежно подключен к компьютеру и принтеру.

### Возможно, возникла ошибка в программе

Выключите и затем перезапустите компьютер.

## **Сканирование выполняется слишком долго или приводит к паузе в работе компьютера**

Возможные решения. Попробуйте воспользоваться одним из следующих способов.

### **Другие программы могут мешать сканированию**

Закройте все неиспользуемые программы.

### **Возможно, задано слишком высокое разрешение сканирования**

Выберите более низкое разрешение сканирования.

### **Низкое качество отсканированного изображения**

Возможные решения. Попробуйте воспользоваться одним из следующих способов.

### **Проверьте наличие сообщений об ошибках на дисплее**

Закройте все сообщения об ошибках.

### **Возможно, загрязнено стекло сканера**

Очистите стекло экспонирования влажной чистой тканью без ворса. Для получения дополнительной информации см. раздел [«Чистка стекла сканера» на стр. 243](#).

### **Настройте разрешение сканирования**

Для повышения качества результирующего изображения увеличьте разрешение сканирования.

### **Проверьте качество оригинала документа**

Убедитесь в том, что качество оригинала документа удовлетворительное.

### **Проверьте размещение документа**

Убедитесь в том, что документ или фотография помещены лицевой стороной на стекло экспонирования в левом верхнем углу.

### **Неполное сканирование документа или фотографии**

Возможные решения. Попробуйте воспользоваться одним из следующих способов.

### **Проверьте размещение документа**

Убедитесь в том, что документ или фотография помещены лицевой стороной на стекло экспонирования в левом верхнем углу.



## Проверьте значение параметра "Формат бумаги"

Убедитесь в том, что значение параметра "Формат бумаги" соответствует формату загруженной в лоток бумаги.

- 1 На панели управления принтером в меню "Бумага" выберите параметр "Формат бумаги".
- 2 Перед отправкой задания на печать укажите правильный формат бумаги:
  - Для пользователей Windows: формат бумаги можно указать в окне "Параметры печати".
  - Для пользователей Macintosh: формат бумаги можно указать в диалоговом окне "Page Setup".

## Не удается выполнить сканирование с компьютера

Возможные решения. Попробуйте воспользоваться одним из следующих способов.

## Проверьте наличие сообщений об ошибках на дисплее

Закройте все сообщения об ошибках.

## Проверьте подачу питания

Убедитесь в том, что принтер подключен, питание включено и отображается сообщение **Готов**.

## Проверьте кабельные соединения

Убедитесь, что сетевой кабель или кабель USB надежно подключен к компьютеру и принтеру.

## Устранение неполадок передачи факса

### Функции факса и электронной почты не настроены

Индикатор мигает красным до тех пор, пока не будут настроены функции факса и электронной почты. Для настройки функций факса и электронной почты выполните следующие действия.

**Примечание.** Перед выполнением этих инструкций для принтера в сети убедитесь в том, что подключены кабели факса.

- 1 На начальном экране выберите:



> **Общие параметры** > **Запустить начальную установку** > **Да** > **Отправить**

- 2 Выключите принтер, а затем снова включите его.
- 3 На панели управления принтера выберите необходимый язык.
- 4 Выберите страну или регион, а затем нажмите **Продолжить**.
- 5 Выберите свой часовой пояс, затем нажмите **Продолжить**.
- 6 Нажмите **Факс** и **Электронная почта**, чтобы отменить выбор значков, а затем нажмите **Продолжить**.

**Примечание.** С помощью тех же действий можно выключить функции факса и электронной почты.

## Не отображается идентификатор вызывающего абонента

Обратитесь в свою телекоммуникационную компанию, чтобы убедиться в том, что для данной телефонной линии имеется подписка на службу определения идентификатора вызывающего абонента.

Если в данном регионе поддерживается несколько шаблонов идентификаторов вызывающего абонента, возможно, потребуется изменить заданное по умолчанию значение. Имеется два шаблона: FSK (тип 1) и DTMF (тип 2). Наличие доступа к этим значениям из меню "Факс" зависит от того, поддерживается ли в конкретной стране или регионе несколько типов шаблонов идентификатора вызывающего абонента. Обратитесь в телекоммуникационную компанию и уточните, какой шаблон или переключатель следует использовать.

## Не удается передать или принять факс

Возможные решения. Попробуйте воспользоваться одним из следующих способов.

### Проверьте наличие сообщений об ошибках на дисплее

Закройте все сообщения об ошибках.

### Проверьте подачу питания

Убедитесь в том, что принтер подключен, питание включено и отображается сообщение **Готов**.

### Проверьте подключения принтера

Убедитесь в надежности кабельных соединений для следующего оборудования (если имеется):

- телефон
- телефонная трубка
- автоответчик

### Проверьте настенную телефонную розетку

- 1 Подключите телефон к настенной розетке.
- 2 Дождитесь сигнала в линии.
- 3 Если тональный сигнал не слышен, подключите другой телефон к стенной розетке.
- 4 Если тональный сигнал по-прежнему не слышен, подключите телефон к другой настенной розетке.
- 5 Если сигнал слышен, подсоедините принтер к этой стенной розетке.

## Ознакомьтесь со следующим контрольным списком сервисного обслуживания

Факс-модем является аналоговым устройством. Некоторые устройства можно подключать к принтеру для обращения к службам цифровой телефонии.

- Если используется линия ISDN, то принтер можно подключить к порту аналогового телефона (порт R-интерфейса) на терминальном адаптере ISDN. За подробными сведениями и для заказа порта R-интерфейса обратитесь к поставщику ISDN.
- Если используется линия DSL, подсоедините фильтр DSL или маршрутизатор, который поддерживает аналоговую линию. За подробными сведениями обратитесь к поставщику DSL.
- Если используется АТС, принтер следует подключить к разъему аналоговой линии на АТС. Если такого соединения нет, рассмотрите возможность установки аналоговой телефонной линии для факсимильного аппарата.

## Проверьте наличие тонального сигнала

- Сделайте проверочный вызов по номеру телефона, на который требуется передать факс, чтобы убедиться, что этот телефон работает надлежащим образом.
- Если телефонная линия занята другим устройством, прежде чем отправить факс, дождитесь завершения работы другого устройства.
- Если используется функция "Набор при неснятой трубке", увеличьте громкость, чтобы проверить наличие сигнала в линии.

## Временно отсоедините другое оборудование

Чтобы убедиться, что принтер работает правильно, подсоедините его напрямую к телефонной линии. Отсоедините все автоответчики, компьютеры с модемами или разделители телефонной линии.

## Проверьте на наличие замятий

Устраните замятия и убедитесь, что отображается сообщение **Готов**.

## Временно отключите режим "Ожидание вызова"

Функция ожидания вызова может препятствовать передаче факсов. Отключите эту функцию перед отправкой или приемом факса. Для получения комбинации клавишного набора, позволяющей временно отключить режим "Ожидание вызова", обратитесь в телефонную компанию.

## Служба голосовой почты может мешать передаче факсов

Если местная телефонная компания предоставляет функцию голосовой почты, эта функция может препятствовать передаче факсов. Чтобы обеспечить одновременно работу голосовой почты и ответ принтера на вызовы, можно рассмотреть вариант добавления второй телефонной линии для принтера.

## Возможно, память принтера заполнена

- 1 Наберите номер факса.
- 2 Отсканируйте оригинал документа по одной странице.

## Факсы передаются, но не принимаются

Попробуйте выполнить одно или несколько из следующих рекомендуемых действий.

### Загрузите бумагу

Если лоток подачи пуст, загрузите бумагу в лоток или устройство подачи.

## Проверьте настройку количества звонков задержки ответа

Задержка по количеству звонков задает количество звонков до ответа принтера. Если к той же линии, что и принтер, подключены другие телефоны, подпишитесь на услугу специального звонка в телефонной компании, а затем сохраните значение 4 для параметра “Задержка – звонков”.

- 1 В поле адреса в обозревателе введите IP-адрес принтера.

Если IP-адрес принтера неизвестен, можно:

- Просмотреть IP-адрес на панели управления принтера в разделе TCP/IP в меню “Сети/Порты”.
- Распечатать страницу настроек сети или страницы настроек меню и найти IP-адрес в разделе TCP/IP.

- 2 Щелкните **Параметры > Параметры факса > Настройка аналогового факса**.
- 3 В поле “Звонков до ответа” введите число звонков телефона до ответа принтера.
- 4 Нажмите кнопку **Отправить**.

## Замените тонер или картридж

Замените тонер или картридж.

## Факсы принимаются, но не передаются

Возможные решения. Попробуйте воспользоваться одним из следующих способов.

### Принтер не переведен в режим факса

На начальном экране нажмите кнопку **Факс**, чтобы перевести принтер в режим факса.

## Документ загружен неправильно

В устройство автоматической подачи оригинал документа следует загружать лицевой стороной вверх, коротким краем листа вперед, а на стекло экспонирования сканера - лицевой стороной вниз в левый дальний угол.

**Примечание.** Не загружайте открытки, фотографии, небольшие документы, прозрачные пленки, фотобумагу или тонкие листы (например, вырезки из журналов) в устройство автоматической подачи. Помещайте такие оригиналы на стекло экспонирования сканера.

## Убедитесь в том, что код быстрого доступа установлен правильно

- Проверьте соответствие кода быстрого доступа требуемому номеру получателя.
- Можно также набрать номер телефона вручную.

## Принят факс плохого качества

Попробуйте выполнить одно или несколько из следующих рекомендуемых действий.

## Повторно отправьте документ

Попросите отправителя факса выполнить следующие действия.

- Проверьте качество оригинала.
- Повторно отправьте факс. Возможно, неполадка связана с качеством подключения к телефонной линии.
- По возможности увеличьте разрешение сканирования факса.

## Замените картридж

Когда отображается сообщение 88 **Заканчивается тонер** или цвет при печати становится тусклым, замените картридж с тонером.

## Убедитесь, что не установлена слишком высокая скорость передачи факса

Уменьшите скорость передачи входящего факса:

- 1** В поле адреса в обозревателе введите IP-адрес принтера.

**Примечание.** Если IP-адрес принтера неизвестен, распечатайте страницу настроек сети и в разделе TCP/IP найдите IP-адрес принтера.

- 2** Щелкните **Параметры > Параметры факса > Настройка аналогового факса**.

- 3** В окне “Максимальная скорость” выберите один из следующих параметров:

**2400**  
**4800**  
**9600**  
**14400**  
**33600**

- 4** Нажмите кнопку **Отправить**.

# Устранение неполадок приложения начального экрана

## Произошла ошибка приложения

### Поищите соответствующие записи в системном журнале

**1** В адресной строке браузера введите IP-адрес или имя хоста принтера.

Если IP-адрес и имя хоста принтера неизвестны, можно:

- Узнать эту информацию на начальном экране панели управления принтера или в разделе TCP/IP в меню "Сети/Порты".
- Напечатать страницу сетевых параметров или страницу настроек меню и найти эту информацию в разделе TCP/IP.

**2** Нажмите кнопку **Параметры** или **Конфигурация**.

**3** Выберите **Решения устройства > Решения (eSF)** или нажмите **Встроенные решения**.

**4** Перейдите на вкладку **Система** и выберите **Журнал**

**5** В меню "Фильтр" выберите состояние приложения.

**6** В меню "Приложение" выберите приложение и нажмите кнопку **Отправить**.

## Убедитесь, что файл, который необходимо отсканировать, не используется

Проверьте, что файл, в который будет выполняться сканирование, не используется другим приложением или пользователем.

Во избежание ошибок необходимо выбрать значение **Добавить отметку времени** или **Заменить существующий файл** в параметрах настройки назначения.

## Настройка параметров сканирования

Выберите пониженные значения для параметров настройки назначения. Например, уменьшите разрешение сканирования, отключите "Цветное сканирование" или измените значение параметра "Тип содержимого" на "Текст".

## Обратитесь в службу поддержки пользователей

Если не удастся устранить неполадку, обратитесь в службу поддержки пользователей.

## Устранение неполадок функции "Формы и Избранное"

### Бланки недоступны или не работают

#### Убедитесь, что закладка в корневой папке "Закладки" указывает на форму

Если закладка, указывающая на бланк, создана в папке, вложенной в папку "Закладки", она будет недоступна в решении "Бланки". Удалите закладку и создайте ее в корневой папке "Закладки".

#### Убедитесь, что закладка указывает на правильное местоположение

Принтер не проверяет закладки. Если URL-адрес или сетевая папка, указанные при создании закладки, оказываются недействительными, принтер не может получить доступ к документу.

#### Убедитесь, что закладка создана в разделе "Формы и избранное"

Если закладка создана в другом приложении, к ней нельзя получить доступ в разделе "Формы и избранное".

### Сетевое устройство назначения остановлено или недопустимо

#### Убедитесь в том, что настроена проверка подлинности принтера

Если в приложении настроено использование учетных данных проверки подлинности многофункционального принтера, необходимо настроить параметры проверки подлинности принтера с помощью встроенного веб-сервера.

Для получения дополнительных сведений о настройке параметров проверки подлинности принтера см. *Руководство администратора встроенного веб-сервера*, которое можно найти на веб-сайте [www.lexmark.com](http://www.lexmark.com).

#### Убедитесь в том, что к папке назначения предоставлен совместный доступ, и она имеет действительный сетевой адрес

Убедитесь в том, что к папке или к исходному файлу предоставлен совместный доступ в сети.

Если папка назначения была перемещена, возможно, изменился сетевой адрес. Сетевой адрес папки назначения можно узнать с помощью встроенного веб-сервера.

#### Убедитесь в том, что принтер подключен к сети

Убедитесь в том, что все необходимые сетевые кабели подключены правильно, а также что правильно настроены сетевые параметры принтера. Для получения дополнительных сведений об использовании принтера в сети см. *Руководство по работе в сети* или компакт-диск с программным обеспечением и документацией, прилагаемый к принтеру.

## **Если принтер и исходный файл находятся в разных доменах, убедитесь в том, что указаны данные доменов.**

Если принтер и исходный файл находятся в разных доменах, можно изменить папку назначения со страницы конфигурации приложения и ввести нужные данные о домене в поля "Сетевой адрес" и "Сетевой домен". Если сетевой адрес компьютера, на котором находится исходный файл, неизвестен, обратитесь к специалисту службы поддержки системы.

Вы можете добавить имя домена в список «Порядок поиска доменов» в параметрах настройки сети принтера.

## **Поищите соответствующие записи в системном журнале**

**1** В адресной строке браузера введите IP-адрес или имя хоста принтера.

Если IP-адрес и имя хоста принтера неизвестны, можно:

- Узнать эту информацию на начальном экране панели управления принтера или в разделе TCP/IP в меню "Сети/Порты".
- Напечатать страницу сетевых параметров или страницу настроек меню и найти эту информацию в разделе TCP/IP.

**2** Нажмите кнопку **Параметры** или **Конфигурация**.

**3** Выберите **Решения устройства > Решения (eSF)** или нажмите **Встроенные решения**.

**4** Перейдите на вкладку **Система** и выберите **Журнал**.

**5** В меню "Фильтр" выберите состояние приложения.

**6** В меню "Приложение" выберите приложение и нажмите кнопку **Отправить**.

## **Устранение неполадок функции "Сканирование в сеть"**

### **Отсутствует значок приложения на начальном экране**

### **Включите хотя бы одно правильное место назначения**

### **Отобразите значок приложения, когда места назначения отсутствуют**

**1** На встроенном веб-сервере выберите **Параметры** или **Конфигурация**.

**2** Выберите **Решения устройства > Решения (eSF)** или нажмите **Встроенные решения**.

**3** Выберите имя приложения > **Настроить**.

**4** В разделе "Кнопка основного экрана" выберите **Всегда отображать кнопку** для параметра "Параметр отображения" и щелкните **Применить**.

### **Принтер не может выполнить сканирование в выбранную папку назначения**

### **Проверьте назначение**

В настройках сканирования приложения проверьте, что назначение является допустимым.



Если папка назначения была перемещена, возможно, изменился сетевой адрес. Сетевой адрес папки назначения можно узнать с помощью встроенного веб-сервера.

### **Если принтер и папка назначения находятся в разных доменах, убедитесь в том, что указаны данные домена**

Если папка назначения находится в домене Windows, отличном от того, в котором находится принтер, можно изменить назначение на странице настройки приложения и ввести соответствующие данные домена Windows в поле домена внутри адреса папки назначения. Вы можете добавить имя домена в список «Порядок поиска доменов» в параметрах настройки сети принтера.

### **Убедитесь в том, что программа брандмауэра не препятствует связи**

Если папка назначения находится на компьютере, на котором используется более новая версия операционной системы Windows (Windows XP или более поздняя) и включен брандмауэр Windows, принтер может испытывать трудности с отправкой данных по месту назначения, если папка назначения и принтер находятся в разных подсетях. Необходимо настроить брандмауэр Windows и разрешить связь с подсетью, в которой находится принтер, или настроить папку назначения в той же подсети, что и принтер. Обратитесь за дополнительной информацией к представителю службы поддержки.

### **Убедитесь в том, что в папке назначения отсутствует файл с именем, используемым по умолчанию**

Если отключены все три параметра настройки приложения в разделе «Имя файла» («Разрешить пользователю вводить имя файла»; «Добавить отметку времени»; «Заменить существующий файл») и в папке назначения существует файл с именем, аналогичным имени, которое используется по умолчанию, то будет невозможно отличить существующий файл в папке назначения от нового сканированного файла. Принтер не сможет заменить старый файл, новый файл не получит временную отметку, позволяющую отличать его от старого файла, а пользователь не сможет указать другое имя для файла. В этом случае необходимо либо удалить старый файл из папки назначения, либо включить один из вышеупомянутых параметров.

### **Убедитесь, что сеть работает, а принтер поддерживает обмен данными**

Проверьте все сетевые подключения, а также правильность настройки всех сетевых параметров принтера. Для получения дополнительных сведений об использовании принтера в сети см. *Руководство по работе в сети* или компакт-диск с программным обеспечением и документацией, прилагаемый к принтеру.

### **Для сетей, в которых используется проверка подлинности LDAP, убедитесь, что параметры LDAP настроены правильно**

Проверьте правильность настройки параметров LDAP в настройках принтера и в диалоговом окне настройки. За дополнительной информацией о настройке параметров LDAP обратитесь к представителю службы поддержки.

## Убедитесь в наличии разрешения на сохранение отсканированных изображений в этой папке назначения

На экране изменения папки назначения приложения очистите поле «Суффикс пути» или на целевом сервере измените домашнюю папку пользователя в соответствии с данными, указанными в поле «Суффикс пути».

## Устранение неполадок при использовании экрана "Мой МФП"

### Ошибка при чтении с накопителя USB

Некоторые флэш-диски могут быть несовместимы с принтером. Минимальные требования к флэш-диску:

- поддержка USB 2.0;
- поддержка стандарта высокоскоростной передачи (устройства с низкой скоростью передачи не работают);
- наличие разъема USB типа "А";
- поддержка файловой системы FAT (файловая система NTFS не поддерживается).

Список проверенных и одобренных для использования флэш-дисков можно найти на веб-сайте Lexmark по адресу [www.lexmark.com](http://www.lexmark.com).

### При вставке диска USB ничего не происходит

Если по истечении нескольких секунд после вставки диска USB в многофункциональный принтер ничего не произойдет, возможно, на устройстве заблокировано использование дисков USB. Обратитесь за дополнительной информацией к представителю службы поддержки.

### Я забыл пароль для доступа на экран "Мой МФП"

Если вы забыли пароль для доступа к профилю "Мой МФП", то необходимо удалить профиль с диска USB. Вставьте диск в многофункциональный принтер и снова запустите мастер настройки. Чтобы вручную удалить профиль "Мой МФП" с диска USB, выполните следующие действия.

- 1 Вставьте диск USB в компьютер.
- 2 Найдите файл `.mymfr.preferences`, а также все другие файлы, начинающиеся с `.mymfr` (все они сгруппированы вместе).
- 3 Удалите все файлы, начинающиеся с `.mymfr`.

## Устранение неполадок дополнительных устройств

### Дополнительное устройство неправильно работает или перестает работать после установки

Попробуйте воспользоваться одним из следующих способов.

#### Выполните сброс параметров принтера.

Выключите принтер и приблизительно через 10 секунд снова включите его.

#### Убедитесь, что дополнительное устройство подсоединено к принтеру

- 1 Выключите принтер с помощью переключателя питания.
- 2 Вытащите кабель питания из розетки, а затем отсоедините его от принтера.
- 3 Проверьте соединение между дополнительным устройством и принтером.

#### Убедитесь в том, что это дополнительное устройство установлено правильно.

Распечатайте страницу параметров меню и проверьте наличие данного дополнительного устройства в списке установленных дополнительных устройств. Если дополнительное устройство не отображается, переустановите его. Подробнее см. документацию по установке, прилагаемую к дополнительному устройству, или перейдите на веб-узел [www.lexmark.com](http://www.lexmark.com), чтобы просмотреть инструкции по дополнительному устройству.

#### Убедитесь в том, что это дополнительное устройство выбрано.

Выберите дополнительное устройство на компьютере, с которого выполняется печать.

Подробнее см. [«Добавление доступных дополнительных модулей в драйвере печати» на стр. 46.](#)

### Неполадки лотка для бумаги

Попробуйте выполнить одно или несколько из следующих рекомендуемых действий.

#### Убедитесь в том, что бумага загружена правильно

- 1 Откройте лоток для бумаги.
- 2 Проверьте, не застряла ли бумага.
- 3 Убедитесь в том, что направляющие придвинуты к краям бумаги.
- 4 Убедитесь в том, что лотки бумаги правильно закрыты.

## Выполните сброс параметров принтера.

Выключите принтер и приблизительно через 10 секунд снова включите его.

## Убедитесь в том, что лоток подачи бумаги установлен правильно

Если лоток для бумаги отображается на странице «Параметры меню», однако происходит замятие бумаги на входе или выходе из лотка, то, вероятно, он неправильно установлен. Повторно установите лоток для бумаги. Подробнее см. документацию по установке, прилагаемую к лотку для бумаги, или перейдите на веб-сайт <http://support.lexmark.com>, чтобы просмотреть инструкции по лотку для бумаги.

## неполадки устройства подачи на 2000 листов

### Проверка состояния устройства подачи

Убедитесь, что устройство подачи на 2000 листов правильно подключено к принтеру.

### Загрузите бумагу

Если лоток подачи пуст, загрузите бумагу в лоток или устройство подачи.

### Устраните все замятия

Откройте лоток или устройства подачи и удалите замятую бумагу.

### Предотвращение замятий бумаги

- Изогните стопку бумаги.
- Убедитесь в том, устройство правильно установлено.
- Убедитесь в том, что бумага загружена правильно.
- Убедитесь в том, что количество загруженной бумаги не превышает указанного в лотке максимального уровня.
- Убедитесь, что бумага или специальные материалы для печати отвечают требованиям и не повреждены.
- Убедитесь в том, что направляющие установлены в соответствии с форматом загруженной бумаги.

### Модуль памяти

Проверьте соединение модуля памяти с системной платой принтера.

### Не удается распознать карту памяти

Убедитесь, что карта флеш-памяти надежно подсоединена к системной плате принтера.

## Не удается распознать жесткий диск принтера

Убедитесь, что жесткий диск принтера надежно подсоединен к системной плате принтера.

## Порт внутренних решений работает неправильно

Попробуйте выполнить одно или несколько из следующих рекомендуемых действий.

### Проверьте соединения порта внутренних решений (ISP)

Убедитесь, что порт ISP надежно подключен к системной плате принтера.

### Проверьте кабель

Убедитесь в том, что используется соответствующий кабель и он надежно подсоединен к порту внутренних решений (ISP).

## Убедитесь, что сетевое программное обеспечение настроено правильно

Для получения сведений об установке программного обеспечения для печати по сети см. *Руководство по работе в сети на компакт-диске с программным обеспечением и документацией.*

## Встроенный сервер печати работает неправильно

Попробуйте выполнить одно или несколько из следующих рекомендуемых действий.

### Проверьте соединения сервера печати

- Убедитесь в том, что порт внутренних решений надежно прикреплен к системной плате принтера.
- Убедитесь в том, что используется соответствующий кабель и он надежно подсоединен.

## Убедитесь, что сетевое программное обеспечение настроено правильно

Для получения сведений об установке программного обеспечения для печати по сети выполните следующие действия.

- 1 Откройте компакт-диск с *программным обеспечением и документацией.*
- 2 Нажмите кнопку **Дополнительно**.
- 3 В разделе «Документация», содержащемся на данном компакт-диске, выберите **Руководство по работе в сети**.

## **Плата интерфейса USB/параллельного интерфейса работает неправильно**

### **Проверьте соединение платы интерфейса USB/ПАРАЛЛЕЛЬНОГО ИНТЕРФЕЙСА**

Убедитесь, что плата интерфейса USB/параллельного интерфейса надежно подсоединена к системной плате принтера.

### **Проверьте кабель**

Убедитесь в том, что используется соответствующий кабель и он надежно подсоединен.

## **Устранение неполадок подачи бумаги**

### **Частые замятия бумаги**

Попробуйте выполнить одно или несколько из следующих действий:

#### **Проверьте бумагу**

Используйте рекомендованную бумагу и специальные материалы для печати. Подробнее см. в главе, содержащей рекомендации относительно бумаги и специальных материалов для печати.

#### **Убедитесь в том, что лоток для бумаги не перегружен**

Убедитесь в том, что бумага не превышает максимальной высоты, отмеченной указателем загрузки, расположенным на боку лотка.

#### **Убедитесь в том, что бумага лежит ровно в лотке**

Перед загрузкой бумаги выполните следующее:

- Согните листы назад и вперед, чтобы разделить их. Не следует складывать или сминать бумагу.
- Выровняйте края стопки на ровной поверхности.

#### **Проверьте направляющие бумаги**

Отрегулируйте положение направляющих в лотке в соответствии с форматом загруженной бумаги.

#### **Загрузите бумагу из новой упаковки**

Возможно, бумага отсырела из-за повышенной влажности воздуха. До загрузки в принтер бумагу следует хранить в фирменной упаковке.

## После извлечения замятой бумаги продолжает отображаться сообщение о замятии бумаги

### Проверьте путь прохождения бумаги

В тракте продвижения бумаги находится замятая бумага. Удалите всю застрявшую бумагу, а затем нажмите **Продолжить**.

## Замятые страницы повторно не распечатываются

### Включите функцию восстановления после замятия

1 На начальном экране выберите:



> **Настройка** > **Общие настройки** > **Восстановление печати**

2 С помощью стрелок рядом с полем **Восстановление после замятия**, пока не отобразится пункт **Вкл** или **Авто**.

3 Нажмите **Отправить**.

## Устранение неполадок, связанных с качеством печати

Если после выполнения этих рекомендаций неполадка сохраняется, обратитесь в службу поддержки пользователей. Возможно, требуется регулировка или замена одной из деталей принтера.

## Символы распечатываются с зубчатыми или неровными краями

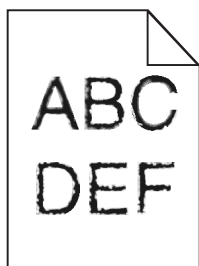

Если используются загружаемые шрифты, убедитесь, что они поддерживаются принтером, управляющим компьютером и программным приложением.

## Обрезанные изображения

Попробуйте воспользоваться одним из следующих способов.

### Проверьте положение направляющих

Отрегулируйте положение направляющих длины и ширины в лотке в соответствии с форматом загруженной бумаги.

### Проверьте значение параметра "Формат бумаги"

Убедитесь в том, что значение параметра "Формат бумаги" соответствует формату загруженной в лоток бумаги.

- 1 На панели управления принтером в меню "Бумага" выберите параметр "Формат бумаги".
- 2 Перед отправкой задания на печать укажите правильный формат бумаги:
  - Для пользователей Windows: формат бумаги можно указать в окне "Параметры печати".
  - Для пользователей Macintosh: формат бумаги можно указать в диалоговом окне "Page Setup".

## На цветных страницах видны тонкие горизонтальные линии

На фотографиях или страницах с высокой концентрацией цвета могут появляться тонкие горизонтальные линии. Такое возможно, если принтер работает в тихом режиме. Чтобы устранить неисправность, установите для тихого режима значение **Выкл (изображение/фото)**.

## Серый фон

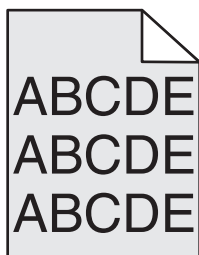

### Проверьте настройку плотности тонера

Выберите пониженное значение плотности тонера:

- Из меню панели управления принтера "Качество" измените параметр.
- Для пользователей Windows: этот параметр можно изменить в окне "Параметры печати".
- Для пользователей Macintosh: этот параметр можно изменить в диалоговом окне "Print".

## Возможно, картридж с тонером неисправен или изношен.

Замените картридж с тонером.



## Неправильно распечатываются поля

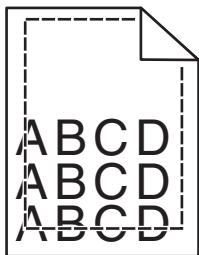

Возможные решения. Попробуйте воспользоваться одним из следующих способов.

### Проверьте положение направляющих для бумаги

Отрегулируйте положение направляющих в лотке в соответствии с форматом загруженной бумаги.

### Проверьте значение параметра "Формат бумаги"

Убедитесь в том, что значение параметра "Формат бумаги" соответствует формату загруженной в лоток бумаги.

- 1 На панели управления принтером в меню "Бумага" выберите параметр "Формат бумаги".
- 2 Перед отправкой задания на печать укажите правильный формат бумаги:
  - Для пользователей Windows: формат бумаги можно указать в окне "Параметры печати".
  - Для пользователей Macintosh: формат бумаги можно указать в диалоговом окне "Page Setup".

## На распечатываемых страницах имеется линия светлого цвета, белая линия или линия неправильного цвета

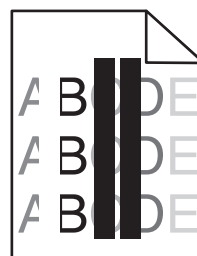

Попробуйте воспользоваться одним из следующих способов.

### Убедитесь в том, что картриджи с тонером исправны

Замените неисправный картридж с тонером.

### Убедитесь, что фотобарабан исправен

Замените неисправный фотобарабан.

## Убедитесь в том, что модуль переноса исправен

Замените неисправный модуль переноса.

## Очистите линзы печатающей головки

- 1 Откройте переднюю дверцу, а затем внутреннюю крышку.
- 2 Найдите скребок печатающей головки.
- 3 Аккуратно вытяните скребок печатающей головки до остановки и затем медленно переместите его обратно.
- 4 Очистите оставшиеся три линзы печатающей головки.

## Скручивание бумаги

Попробуйте выполнить одно или несколько из следующих рекомендуемых действий.

## Проверьте настройки типа и плотности бумаги

Убедитесь, что настройки типа и плотности бумаги соответствуют бумаге, загруженной в лоток или устройство подачи.

- 1 На панели управления принтером в меню «Бумага» выберите значения параметров «Тип бумаги» и «Плотность бумаги».
- 2 Перед отправкой задания на печать укажите правильный тип бумаги:
  - Для пользователей Windows: тип бумаги можно указать в окне «Параметры печати».
  - Для пользователей Macintosh: тип бумаги можно указать в диалоговом окне Print.

## Загрузите бумагу из новой упаковки

При высокой влажности воздуха бумага впитывает влагу. До загрузки в принтер бумагу следует хранить в фирменной упаковке.

## Неоднородное качество печати

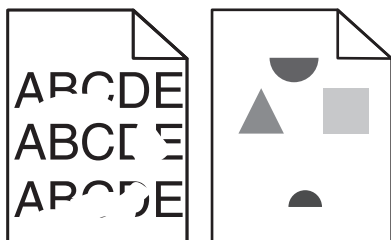

Попробуйте выполнить одно или несколько из следующих рекомендуемых действий.

## Загрузите бумагу из новой упаковки

Возможно, бумага отсырела из-за повышенной влажности воздуха. До загрузки в принтер бумагу следует хранить в фирменной упаковке.

## Проверьте настройки типа и плотности бумаги

Убедитесь, что настройки типа и плотности бумаги соответствуют бумаге, загруженной в лоток или устройство подачи.

- 1 На панели управления принтером в меню «Бумага» выберите значения параметров «Тип бумаги» и «Плотность бумаги».
- 2 Перед отправкой задания на печать укажите правильный тип бумаги:
  - Для пользователей Windows: тип бумаги можно указать в окне «Параметры печати».
  - Для пользователей Macintosh: тип бумаги можно указать в диалоговом окне Print.

## Не печатайте на тисненой бумаге с шероховатой поверхностью

### Убедитесь в том, что картриджи с тонером исправны

Замените изношенный или неисправный картридж с тонером.

### Убедитесь в том, что модуль переноса исправен

Замените неисправный модуль переноса. Для получения дополнительных сведений см. инструкции, прилагаемые к новой детали.

### Убедитесь в том, что термоблок исправен

Замените неисправный термоблок. Для получения дополнительных сведений см. инструкции, прилагаемые к новой детали.

## Слишком темная печать

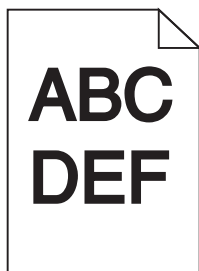

Попробуйте воспользоваться одним из следующих способов.

## Проверьте настройку плотности тонера, яркости и контрастности

Задано слишком высокое значение параметра «Плотность тонера», слишком высокое значение параметра «Яркость» или слишком высокое значение параметра «Контрастность».

- Эти параметры можно изменить, выбрав на панели управления принтером меню "Качество".
- Для пользователей Windows: эти параметры можно изменить в окне "Параметры печати".
- Для пользователей Macintosh:
  - 1 Выберите **File > Print**.
  - 2 В меню «Orientation pictures» выберите **Printer Features**.

- 3 Выберите пониженные значения для параметров Toner Darkness, Brightness и Contrast.

## Загрузите бумагу из новой упаковки

Возможно, бумага отсырела из-за повышенной влажности воздуха. До загрузки в принтер бумагу следует хранить в фирменной упаковке.

## Не печатайте на тисненой бумаге с шероховатой поверхностью

### Проверьте значение параметра "Тип бумаги"

Убедитесь, что указан тип бумаги, соответствующий типу бумаги, загруженной в лоток или устройство подачи:

- На панели управления принтером в меню "Бумага" выберите параметр "Тип бумаги".
- Для пользователей Windows: проверьте данную настройку в окне «Параметры печати».
- Для пользователей Macintosh: проверьте эту настройку в диалоговом окне «Print».

## Слишком светлая печать

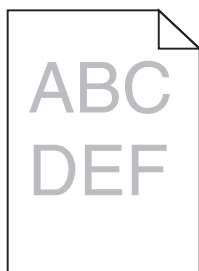

Попробуйте выполнить одно или несколько из следующих рекомендуемых действий.

### Проверьте значения параметров «Плотность тонера», «Яркость», «Контрастность».

Задано слишком низкое значение параметра «Плотность тонера», слишком низкое значение параметра «Яркость» или слишком низкое значение параметра «Контрастность».

- Эти параметры можно изменить, выбрав на панели управления принтером меню «Качество».
- Для пользователей Windows: эти параметры можно изменить в окне «Параметры печати».
- Для пользователей Macintosh:
  - 1 Выберите **Файл >Печать**.
  - 2 Во всплывающем меню параметров печати выберите пункт **Функции принтера**.
  - 3 Выберите повышенные значения для параметров «Плотность тонера», «Яркость» и «Контрастность».

## Загрузите бумагу из новой упаковки

Возможно, бумага отсырела из-за повышенной влажности воздуха. До загрузки в принтер бумагу следует хранить в фирменной упаковке.

## Не печатайте на тисненой бумаге с шероховатой поверхностью

### Проверьте параметр «Тип бумаги»

Убедитесь, что указан тип бумаги, соответствующий типу бумаги, загруженной в лоток или устройство подачи:

- На панели управления принтером в меню Paper выберите параметр Paper Type.
- Для пользователей Windows: проверьте данную настройку в окне «Параметры печати».
- Для пользователей Macintosh: проверьте эту настройку в диалоговом окне «Print».

### Убедитесь в том, что в картридже не заканчивается тонер

1 Извлеките картридж.

**ПРЕДУПРЕЖДЕНИЕ. Возможность повреждения:** Не дотрагивайтесь до фотобарабана. Впоследствии это может привести к снижению качества печати.

2 Энергично встряхните картридж несколько раз в разные стороны для перераспределения тонера.

3 Установите картридж на место.

**Примечание.** Если качество печати не улучшится, замените картридж того цвета, который не распечатывается.

### Обратитесь в службу поддержки

Если проблема не будет устранена, возможно, потребуется обслуживание принтера.

### Принтер при печати выдает пустые страницы

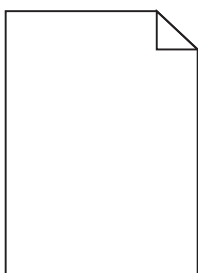

Выполните одно или несколько из указанных ниже действий.

### Убедитесь в том, что на картридже с тонером не осталось упаковочных материалов

Извлеките картридж и убедитесь, что упаковочный материал полностью снят. Установите картридж на место.

## Убедитесь в том, что в картридже не заканчивается тонер

1 Извлеките картридж.

**ПРЕДУПРЕЖДЕНИЕ. Возможность повреждения:** Не дотрагивайтесь до фотобарабана. Впоследствии это может привести к снижению качества печати.

2 Энергично встряхните картридж несколько раз в разные стороны для перераспределения тонера.

3 Установите картридж на место.

**Примечание.** Если качество печати не улучшится, замените картридж того цвета, который не распечатывается.

## Обратитесь в службу поддержки

Если проблема не будет устранена, возможно, потребуется обслуживание принтера.

## На распечатанных страницах появляются повторяющиеся дефекты

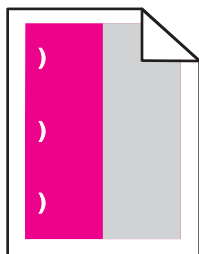

Выполните одно или несколько из указанных ниже действий.

## Замените картридж печати или картридж с тонером

Замените картридж цвета с повторяющимися дефектами, если дефекты появляются на таких расстояниях:

- Каждые 33 мм (1,30 дюйма) страницы
- Каждые 35,3 мм (1,39 дюйма) страницы

## Замена фотопроводника

Замените фотопроводник цвета с повторяющимися дефектами, если дефекты появляются на таких расстояниях:

- Каждые 28,3 мм (1,11 дюйма) страницы
- Каждые 72,4 мм (2,85 дюйма) страницы

## Замена термоблока

Замените термоблок, если дефекты появляются на таких расстояниях:

- Каждые 47,4 мм (1,87 дюйма) страницы
- Каждые 94,8 мм (3,73 дюйма) страницы
- Каждые 113 мм (4,45 дюйма) страницы

## При печати на изображениях появляется оттенок

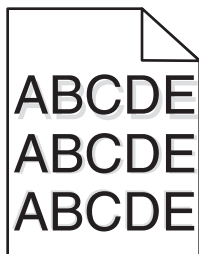

## Проверьте настройки типа и плотности бумаги

Убедитесь, что настройки типа и плотности бумаги соответствуют бумаге, загруженной в лоток:

- 1 На панели управления принтером в меню «Бумага» выберите значения параметров «Тип бумаги» и «Плотность бумаги».
- 2 Перед отправкой задания на печать укажите правильный тип бумаги:
  - Для пользователей Windows: тип бумаги можно указать в окне «Параметры печати».
  - Для пользователей Macintosh: тип бумаги можно указать в диалоговом окне Print.

## Убедитесь в том, что фотопроводник исправен

Замените неисправный фотопроводник.

## Убедитесь в том, что в картридже не заканчивается тонер

- 1 Извлеките картридж.

**ПРЕДУПРЕЖДЕНИЕ. Возможность повреждения:** Не дотрагивайтесь до фотобарабана. Впоследствии это может привести к снижению качества печати.

- 2 Энергично встряхните картридж несколько раз в разные стороны для перераспределения тонера.
- 3 Установите картридж на место.

**Примечание.** Если качество печати не улучшится, замените картридж.

## Обратитесь в службу поддержки

Если проблема не будет устранена, возможно, требуется обслуживание принтера.

## Печать выполняется с перекосом

Попробуйте воспользоваться одним из следующих способов.

### Проверьте направляющие бумаги

Отрегулируйте направляющие длины и ширины в лотке в соответствии с форматом загруженной бумаги.

- Убедитесь, что направляющие расположены не слишком далеко от стопки бумаги.
- Убедитесь, что прилегание направляющих к стопке бумаги не ослаблено.

### Проверьте бумагу

Печатайте только на бумаге, соответствующей техническим характеристикам принтера.

## Убедитесь, что принтер чист и не засорен бумажной пылью

### Очистите корпус принтера

- 1 Убедитесь, что принтер выключен и отключен от электророзетки.

**ПРЕДУПРЕЖДЕНИЕ. Возможность повреждения:** Во избежание поражения электрическим током при чистке корпуса принтера, прежде чем продолжить, отсоедините кабель питания от электророзетки и отсоедините все кабели принтера.

- 2 Извлеките бумагу из стандартного выходного лотка.

- 3 Смочите в воде чистую ткань без ворса.

**ПРЕДУПРЕЖДЕНИЕ. Возможность повреждения:** Не пользуйтесь бытовыми чистящими средствами или растворами, поскольку они могут повредить покрытие принтера.

- 4 Протрите только корпус принтера, включая стандартный выходной лоток.

**ПРЕДУПРЕЖДЕНИЕ. Возможность повреждения:** Протирание корпуса влажной тряпкой может привести к повреждению принтера.

- 5 Перед печатью убедитесь, что опора для бумаги стандартный выходной лоток сухие.

## Убедитесь, что ролики подачи бумаги чисты и не засорены

- 1 Выключите принтер с помощью переключателя питания и отсоедините кабель питания от розетки электросети.

- 2 Извлеките ролики подачи бумаги.

**Примечание.** Инструкции по извлечению и установке роликов подачи бумаги см. в инструкции по установке, которая прилагается к роликам в отделении лотка 1.

- 3 Смочите в воде чистую ткань без ворса.



4 Очистите ролики подачи бумаги.

**ПРЕДУПРЕЖДЕНИЕ. Возможность повреждения:** Не прикасайтесь к резиновому материалу. Это приведет к повреждению роликов.

5 Установите ролики подачи бумаги.

**Примечание.** Обязательно замените изношенные или неисправные ролики подачи бумаги.

## Страницы заполнены одним цветом



### Убедитесь в том, что фотобарабан исправен и правильно установлен

Извлеките и повторно установите фотопроводник. Если проблема не будет устранена, возможно, требуется замена фотобарабана.

### На бумаге или прозрачных пленках появляются черные или белые полосы

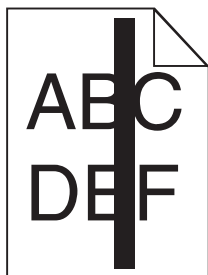

Попробуйте выполнить одно или несколько из следующих рекомендуемых действий.

### Проверьте, что выбран правильный рисунок заливки

Если рисунок заливки неверный, выберите другой рисунок заливки в программе.

### Проверьте тип бумаги

- Используйте только рекомендуемые прозрачные пленки.
- Убедитесь, что указан тип бумаги, соответствующий типу бумаги, загруженной в лоток или устройство подачи.

- Убедитесь в том, что значение параметра «Фактура бумаги» соответствует типу бумаги или специального материала, загруженного в лоток или устройство подачи.

## Убедитесь в том, что в картридже не заканчивается тонер

Если отображается сообщение 88.xx **Заканчивается тонер в [цвет]** картридже, убедитесь в том, что тонер равномерно распределен внутри картриджа:

**1** Извлеките картридж.

**ПРЕДУПРЕЖДЕНИЕ. Возможность повреждения:** Не дотрагивайтесь до самого фотобарабана. Впоследствии это может привести к снижению качества печати.

**2** Энергично встряхните картридж несколько раз в разные стороны для перераспределения тонера.

**3** Установите картридж на место.

Если проблема не будет устранена, возможно, требуется обслуживание принтера. Для получения сведений обратитесь в службу поддержки клиентов.

## На страницах видны повторяющиеся горизонтальные линии

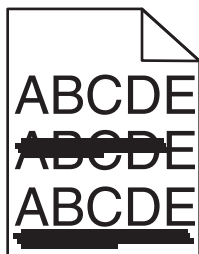

Попробуйте выполнить одно или несколько из следующих рекомендуемых действий.

### Выберите другой лоток или устройство подачи

- На панели управления принтера в меню «Бумага» выберите «Источник по умолчанию».
- Для пользователей Windows: источник бумаги можно выбрать в окне «Параметры печати».
- Для пользователей Macintosh: источник бумаги можно выбрать в диалоговом окне «Print» и всплывающих меню.

## Убедитесь в том, что картридж с тонером не является изношенным, неисправным или пустым

Замените изношенный, неисправный или пустой картридж с тонером.

## Почистите путь прохождения бумаги вокруг картриджа с тонером



**ВНИМАНИЕ-ГОРЯЧАЯ ПОВЕРХНОСТЬ:** Внутренние детали принтера могут сильно нагреваться. Во избежание ожогов при прикосновении к горячим поверхностям подождите, пока поверхность остынет.

Удалите всю бумагу, которую вы заметите, устраните видимые загрязнения тонером в тракте прохождения бумаги. Если неполадка сохраняется, обратитесь в службу технической поддержки.

## На страницах видны повторяющиеся вертикальные линии

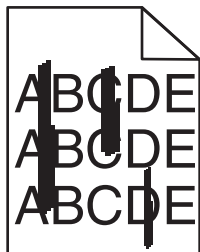

Попробуйте выполнить одно или несколько из следующих рекомендуемых действий.

### Выберите другой лоток или устройство подачи

- На панели управления принтера в меню «Бумага» выберите «Источник по умолчанию»
- Для пользователей Windows: источник бумаги можно выбрать в окне «Параметры печати».
- Для пользователей Macintosh: источник бумаги можно выбрать в диалоговом окне «Print» и всплывающих меню.

## Убедитесь в том, что картридж с тонером не является изношенным, неисправным или пустым

Замените изношенный, неисправный или пустой картридж с тонером.

## Почистите путь прохождения бумаги вокруг картриджа с тонером

Проверьте путь прохождения бумаги вокруг картриджа с тонером.

 **ВНИМАНИЕ-ГОРЯЧАЯ ПОВЕРХНОСТЬ:** Внутренние детали принтера могут сильно нагреваться. Во избежание ожогов при прикосновении к горячим поверхностям подождите, пока поверхность остынет.

Удалите всю бумагу, которую вы заметите.

## Убедитесь в отсутствии тонера в тракте продвижения бумаги

## На странице появляются расплывчатые следы тонера или посторонний фон

Попробуйте воспользоваться одним из следующих способов.

## Убедитесь в том, что картридж с тонером установлен правильно и исправен

Повторно установите или замените неисправный картридж с тонером.

## Убедитесь в том, что модуль переноса не изношен и исправен

Замените изношенный или неисправный модуль переноса.

## Убедитесь в том, что фотобарабан не изношен и исправен

Замените изношенный или неисправный фотобарабан.

## Убедитесь в том, что термоблок не изношен и исправен

Замените изношенный или неисправный термоблок.

## Убедитесь в том, что повторная калибровка принтера выполнялась недавно

Выберите в меню "Качество" пункт "Настройка цвета".

## Убедитесь в том, что в приложении не указан белый фон с сероватым оттенком

Проверьте настройки приложения.

## Убедитесь в отсутствии тонера в тракте продвижения бумаги

Обращение в службу поддержки.

## Стирается тонер

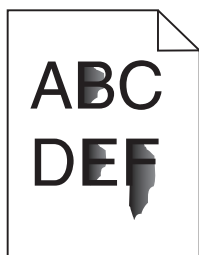

Попробуйте выполнить одно или несколько из следующих рекомендуемых действий:

## Проверьте настройки типа и плотности бумаги

Убедитесь, что настройки типа и плотности бумаги соответствуют бумаге, загруженной в лоток или устройство подачи.

- 1 На панели управления принтером в меню «Бумага» выберите значения параметров «Тип бумаги» и «Плотность бумаги». Измените настройку параметра «Плотность бумаги», выбрав вместо «Обычная» значение «Плотная».
- 2 Перед отправкой задания на печать укажите правильный тип бумаги:
  - Для пользователей Windows: тип бумаги можно указать в окне «Параметры печати».
  - Для пользователей Macintosh тип бумаги можно указать в диалоговом окне Print.

## Проверьте настройку фактуры бумаги

Убедитесь, что в меню «Бумага» на панели управления принтера значение параметра «Фактура бумаги» соответствует бумаге, загруженной в лоток или в устройство подачи. При необходимости замените для параметра «Фактура бумаги» значение «Стандартная» на значение «Шероховатая».

## Убедитесь в том, что термоблок не изношен и исправен

Замените изношенный или неисправный термоблок. Для получения дополнительных сведений см. инструкции, прилагаемые к новой детали.

## Пятна тонера

Попробуйте воспользоваться одним из следующих способов.

### Убедитесь в том, что картриджи с тонером исправны

Замените неисправные или изношенные картриджи.

### Убедитесь, что фотобарабан исправен

Замените неисправный фотобарабан.

## Обратитесь в службу поддержки пользователей

## Низкое качество печати на прозрачных пленках

Попробуйте воспользоваться одним из следующих способов.

## Проверьте прозрачные пленки

Используйте только прозрачные пленки, соответствующие техническим характеристикам принтера.

## Проверьте значение параметра "Тип бумаги"

Убедитесь в том, что для параметра "Тип бумаги" задано значение "Прозрачные пленки":

- 1 На панели управления принтером в меню "Бумага" выберите параметр "Тип бумаги".
- 2 Перед отправкой задания на печать укажите правильный тип бумаги:
  - Для пользователей Windows: тип бумаги можно указать в окне "Параметры печати".
  - Для пользователей Macintosh: тип бумаги можно указать в диалоговом окне "Print".

# Устранение неполадок, связанных с качеством цветной печати

## Часто задаваемые вопросы о цветной печати

### Что такое цвет RGB?

Смешивание красного, зеленого и синего цветов в различных соотношениях позволяет получить широкий диапазон естественных цветов. Например, в результате смешивания красного и зеленого цветов можно получить желтый цвет. Этот способ формирования цветов применяется в телевизорах и мониторах компьютеров. RGB – это способ описания цветов, при котором для задания конкретного цвета указывается интенсивность красной, зеленой и синей составляющих этого цвета.

### Что такое цвет CMYK?

При печати с применением чернил или тонера бирюзового, пурпурного, желтого и черного цветов в различных соотношениях можно получить широкий диапазон естественных цветов. Например, с помощью бирюзовых и желтых чернил можно получить зеленый цвет. Этот способ формирования цветов применяется при типографской печати, а также при печати на струйных и лазерных принтерах. CMYK – это способ описания цветов, при котором для задания конкретного цвета указывается интенсивность бирюзовой, пурпурной, желтой и черной составляющих этого цвета.

### Как задается цвет в распечатываемом документе?

В прикладных программах для задания цвета, как правило, применяется схема RGB или CMYK. Кроме этого, программы позволяют изменять цвет любого объекта в документе. Подробнее см. в разделе "Справка" прикладной программы.

### Каким образом в принтер поступает информация о распечатываемом цвете?

В процессе печати документа на принтер передается информация о типе и цвете каждого объекта. Информация о цветах обрабатывается с применением таблиц преобразования цветов, в результате чего по каждому цвету рассчитывается количество бирюзового, пурпурного, желтого и черного тонера, требуемое для печати этого цвета. Применение таблиц преобразования цветов определяется информацией об объекте. Например, можно применять одну таблицу преобразования цветов к тексту, а другую – к фотографическим изображениям.

### Почему распечатанные цвета не соответствуют цветам на экране компьютера?

В режиме автоматической цветокоррекции таблицы преобразования цветов, как правило, обеспечивают наилучшее соответствие цветам на стандартном мониторе компьютера. Однако вследствие технологических различий между принтерами и мониторами воспроизведение многих цветов зависит от модели монитора и условий освещения. В некоторых случаях для настройки соответствия цветов можно воспользоваться страницами с образцами цветов; соответствующие рекомендации приведены в ответе на вопрос "Можно ли обеспечить точное воспроизведение отдельного цвета (например, в логотипе компании)?".

### Распечатанная страница имеет посторонний оттенок. Возможна ли точная настройка цвета?

В некоторых случаях на распечатанных страницах присутствует посторонний оттенок (например, изображение кажется красноватым). Наличие посторонних оттенков зависит от условий эксплуатации, типа бумаги и характеристик освещения, а также от субъективного восприятия пользователем. В таких случаях для получения цвета, близкого к требуемому, служит регулировка значения параметров в меню "Цветовой баланс". Функция цветового баланса позволяет выполнять тонкую настройку расхода тонера для каждой цветовой плоскости. При выборе положительного или отрицательного значения для бирюзового, пурпурного, желтого и черного цветов (в меню "Цветовой баланс"), расход тонера данного цвета соответственно несколько увеличивается или уменьшается. Например, если распечатанная страница имеет красноватый оттенок, одновременное уменьшение пурпурной и желтой составляющей может улучшить цветовой баланс.

### При проецировании цветные изображения на прозрачной пленке выглядят темными. Можно ли улучшить цвет изображений?

Эта неполадка обычно возникает при просмотре прозрачных пленок с помощью отражающих диапроекторов. Наилучшее качества цветопередачи обеспечивается диапроекторами, пропускающими свет через пленку. Если требуется применять отражающий диапроектор, для осветления прозрачных пленок следует задать для параметра "Плотность тонера" значение 1, 2 или 3. Печатайте только на цветных прозрачных пленках рекомендованных типов.

### Что такое ручная цветокоррекция?

Когда включена ручная цветокоррекция, для обработки объектов принтер применяет заданные пользователем таблицы преобразования цветов. Однако для параметра "Цветокоррекция" требуется установить значение "Вручную"; в противном случае заданное пользователем преобразование цветов выполняться не будет. Параметры ручной цветокоррекции относятся к конкретному типу распечатываемого объекта (текст, графика или изображения) и способа задания цветов объекта в прикладной программе (цветовая схема RGB или CMYK).

#### Примечания.

- Если формирование цветов в прикладной программе выполняется без применения схем RGB или CMYK, задание режима ручной цветокоррекции не влияет на цветопередачу. Если управление цветопередачей осуществляется прикладной программой или операционной системой компьютера, режим ручной цветокоррекции также не действует.
- Таблицы преобразования цветов, которые применяются к каждому объекту, если для параметра "Цветокоррекция" задано значение по умолчанию "Авто", обеспечивают достоверную цветопередачу для большинства документов.

Для применения другой таблицы преобразования цветов:

- 1** В меню "Качество" выберите **Цветокоррекция**, затем выберите **Вручную**.
- 2** В меню "Качество" выберите **Ручные уст-ки цвета**, затем выберите соответствующую таблицу преобразования цветов для типа обрабатываемого объекта.

Тип объекта	Таблицы преобразования цветов
Изображение RGB Текст RGB Графика RGB	<ul style="list-style-type: none"> <li>• <b>Яркие</b> — обеспечивает более яркие и насыщенные цвета, может применяться ко всем цветовым форматам на входе.</li> <li>• <b>Дисплей sRGB</b> — обеспечивает цвета, примерно соответствующие цветам, отображаемым на экране монитора компьютера. Использование черного тонера оптимизировано для печати фотографий.</li> <li>• <b>Отобр — наст черный</b> — обеспечивает цвета, примерно соответствующие цветам, отображаемым на экране монитора компьютера. Для передачи всех оттенков нейтрального серого цвета используется только черный тонер.</li> <li>• <b>Яркие sRGB</b> — обеспечивается повышенная насыщенность цвета по сравнению с таблицей преобразования цветов "Дисплей sRGB". Использование черного тонера оптимизировано для печати деловой графики.</li> <li>• <b>Выкл.</b> — цветокоррекция не применяется.</li> </ul>
Изображение CMYK Текст CMYK Графика CMYK	<ul style="list-style-type: none"> <li>• <b>US CMYK</b> — применяется цветокоррекция, обеспечивающая наилучшее соответствие результирующих цветов спецификации SWOP (спецификация для сетевой офсетной печати).</li> <li>• <b>Euro CMYK</b> — применяется цветокоррекция, обеспечивающая наилучшее соответствие результирующих цветов стандарту EuroScale.</li> <li>• <b>Яркие CMYK</b> — обеспечивается повышенная насыщенность цвета по сравнению с таблицей преобразования цветов US CMYK.</li> <li>• <b>Выкл.</b> — цветокоррекция не применяется.</li> </ul>

### Можно ли обеспечить точное воспроизведение отдельного цвета (например, цвета логотипа компании)?

В меню "Качество" присутствует девять наборов образцов цветов. Их выбор предусмотрен также на странице "Образцы цветов" Embedded Web Server. При выборе какого-либо из вариантов распечатывается несколько страниц, содержащих несколько сотен цветных квадратов. В зависимости от выбранной таблицы на каждом квадрате указана комбинация цветов CMYK или RGB. Цвет каждого квадрата формируется посредством применения выбранной таблицы преобразования цветов к указанной на квадрате комбинации цветов CMYK или RGB.

Просматривая страницы с образцами цветов, можно выбрать квадрат, цвет которого наиболее близок к требуемому. Указанную на выбранном квадрате комбинацию цветов можно затем применить для изменения цвета объекта в прикладной программе. Подробнее см. в разделе "Справка" прикладной программы. Для применения выбранной таблицы преобразования цветов к конкретному объекту может потребоваться задать для параметра "Цветокоррекция" значение "Ручная".

При выборе набора образцов цветов для конкретной задачи настройки соответствия цветов следует учитывать заданное значение параметра "Цветокоррекция" ("Авто", "Выкл." или "Ручная"), типа распечатываемого объекта (текст, графика или изображения) и способа задания цветов объекта в прикладной программе (цветовая схема RGB или CMYK). Если для параметра принтера "Цветокоррекция" задано значение "Выкл.", цвет формируется на основе информации, содержащейся в задании на печать; преобразование цветов не применяется.

**Примечание.** Если формирование цветов в прикладной программе выполняется без применения схем RGB или CMYK, настройка цветопередачи с помощью страниц с образцами цветов не оказывает влияния на цвета. Кроме того, в прикладной программе или в операционной системе компьютера может быть предусмотрена коррекция цветов, заданных в прикладной программе посредством цветовых схем RGB или CMYK, с помощью системы управления цветом. В этом случае распечатываемый цвет может не соответствовать цветам на страницах с образцами цветов.



## Что такое детализированные образцы цветов и как просмотреть их?

Детализированные образцы цветов можно просматривать только с помощью Embedded Web Server сетевого принтера. Наборы детализированных образцов цветов содержат ряд оттенков (отображаемых в виде цветных квадратов), которые аналогичны определяемому пользователем значению RGB или CMYK. Подобие цветов в наборе зависит от значения, введенного в поле "Приращение RGB" или "Приращение CMYK".

Доступ к набору детализированных образцов цветов с помощью встроенного веб-сервера:

**1** В адресной строке браузера введите IP-адрес или имя хоста принтера.

**Примечание.** Если IP-адрес и имя хоста принтера неизвестны, можно:

- Узнать эту информацию на начальном экране панели управления принтера или в разделе TCP/IP в меню "Сети/Порты".
- Напечатать страницу сетевых параметров или страницу настроек меню и найти эту информацию в разделе TCP/IP.

**2** Щелкните **Конфигурация > Образцы цветов > Подробности опций**.

**3** Выберите таблицу преобразования цветов.

**4** Введите номер цвета RGB или CMYK.

**5** Введите значение приращения в диапазоне от 1 до 255.

**Примечание.** Чем ближе значение приращения к 1, тем уже отображаемый диапазон образцов цветов.

**6** Нажмите кнопку **Print**.

## Встроенный веб-сервер не открывается

Попробуйте выполнить одно или несколько из следующих рекомендуемых действий.

### Проверьте сетевые подключения

Убедитесь, что компьютер и принтер включены и подключены к одной и той же сети.

### Проверьте адрес, введенный в обозреватель Интернета

- В зависимости от настроек сети, для доступа к встроенному веб-серверу перед IP-адресом принтера может потребоваться ввести `https://` вместо `http://`. За дополнительной информацией обратитесь к представителю службы поддержки.
- Убедитесь, что IP-адрес принтера правильный.

### Временно отключите прокси-серверы для просмотра веб-страниц

Прокси-серверы могут заблокировать или запретить доступ к определенным веб-сайтам, в том числе ко встроенному веб-серверу. За дополнительной информацией обратитесь к представителю службы поддержки.

## Обращение в службу технической поддержки

При обращении в службу поддержки опишите существующую проблему, сообщение на дисплее, а также действия, которые уже были предприняты для поиска решения.

Потребуется узнать тип модели принтера и серийный номер. Для получения дополнительной информации см. этикетку сверху на внутренней поверхности верхней крышки принтера. Серийный номер также указан на странице параметров меню.

В США или Канаде звоните по телефону 1-800-539-6275. В других странах и регионах соответствующую информацию можно найти на веб-сайте компании Lexmark по адресу: <http://support.lexmark.com>.

# Уведомления

## Информация по продукту

Наименование устройства:

Lexmark, серия X746x, X748x

Тип устройства:

7526

Модели:

576, 776

## Уведомление о редакции

Октябрь 2014 г.

**Следующий пункт не относится к тем странам, где подобное условие противоречит местному законодательству:** КОМПАНИЯ LEXMARK INTERNATIONAL, INC. ПРЕДОСТАВЛЯЕТ ЭТУ ПУБЛИКАЦИЮ «КАК ЕСТЬ» БЕЗ КАКИХ-ЛИБО ГАРАНТИЙ, КАК ЯВНЫХ, ТАК И ПОДРАЗУМЕВАЕМЫХ, ВКЛЮЧАЯ ПОДРАЗУМЕВАЕМЫЕ ГАРАНТИИ КОММЕРЧЕСКОГО УСПЕХА ИЛИ ПРИГОДНОСТИ ДЛЯ ОПРЕДЕЛЕННОЙ ЗАДАЧИ. В некоторых областях не разрешен отказ от оговоренных явно или подразумеваемых гарантий при определенных сделках, поэтому данное положение, возможно, к Вам не относится.

В настоящем издании могут содержаться технические неточности или типографские ошибки. Содержащаяся здесь информация периодически корректируется; данные изменения будут включены в последующие издания. В любое время в описываемые продукты или программы могут быть внесены изменения или усовершенствования.

Упоминание в этом документе изделий, программ или услуг не означает, что изготовитель намерен поставлять их во все страны, в которых он осуществляет свою деятельность. Любые упоминания изделий, программ или услуг не означают и не предполагают, что может быть использовано только это изделие, программа или услуга. Вместо них может быть использовано любое эквивалентное изделие, программа или услуга, если при этом не нарушаются существующие права интеллектуальной собственности. Пользователь сам несет ответственность за оценку и проверку работы настоящего изделия в связи с использованием других изделий, программ или услуг, кроме явно указанных изготовителем.

Техническую поддержку Lexmark можно получить по адресу <http://support.lexmark.com>.

Подробнее о расходных материалах и загружаемых файлах см. на странице [www.lexmark.com](http://www.lexmark.com).

© Lexmark International, Inc., 2014

Все права защищены.

## Товарные знаки

Lexmark, Lexmark с ромбом, MarkNet и MarkVision являются торговыми марками корпорации Lexmark International, зарегистрированными в США и/или других странах.

MarkTrack и PrintCryption являются товарными знаками корпорации Lexmark International.

Mac и логотип Mac являются товарными знаками корпорации Apple Inc., зарегистрированными в США и других странах.

PCL<sup>®</sup> является зарегистрированным товарным знаком компании Hewlett-Packard. PCL является наименованием, используемым компанией Hewlett-Packard для обозначения набора команд принтера (языка) и функций, реализованных в принтерах этой компании. Данный принтер разрабатывался как совместимый с языком PCL. Это означает, что принтер распознает команды PCL, используемые различными прикладными программами, и эмулирует функции, соответствующие данным командам.

Следующие названия являются товарными знаками или зарегистрированными товарными знаками соответствующих компаний:

Albertus	Корпорация Monotype
Antique Olive	Monsieur Marcel OLIVE
Apple-Chancery	Корпорация Apple Computer
Arial	Корпорация Monotype
CG Times	Созданный на основе Times New Roman по лицензии корпорации Monotype, является разработкой корпорации Agfa
Chicago	Корпорация Apple Computer
Clarendon	Компания Linotype-Hell и/или ее дочерние компании
Eurostile	Nebiolo
Geneva	Корпорация Apple Computer
GillSans	Корпорация Monotype
Helvetica	Компания Linotype-Hell и/или ее дочерние компании
Hoefler	Jonathan Hoefler Type Foundry
ITC Avant Garde Gothic	Корпорация International Typeface
ITC Bookman	Корпорация International Typeface
ITC Mona Lisa	Корпорация International Typeface
ITC Zapf Chancery	Корпорация International Typeface
Joanna	Корпорация Monotype
Marigold	Arthur Baker
Monaco	Корпорация Apple Computer
New York	Корпорация Apple Computer
Oxford	Arthur Baker
Palatino	Компания Linotype-Hell и/или ее дочерние компании
Stempel Garamond	Компания Linotype-Hell и/или ее дочерние компании
Taffy	Корпорация Agfa

Times New Roman	Корпорация Monotype
Univers	Компания Linotype-Hell и/или ее дочерние компании

Другие товарные знаки являются собственностью соответствующих владельцев.  
AirPrint и логотип AirPrint являются товарными знаками корпорации Apple, Inc.

## Уведомления о лицензировании

Информация о лицензировании по данному продукту находится в корневом каталоге компакт-диска с документацией.

## Уведомление о модульном компоненте

Данное устройство может содержать следующие модульные компоненты:  
Модель/тип Lexmark LEX-M01-003; FCC ID: IYLM01003; IC: 2376A-M01003

## Уровни шума

Следующие измерения были сделаны в соответствии с ISO 7779, а результаты предоставлены в соответствии с требованиями ISO 9296.

**Примечание.** Некоторые режимы могут отсутствовать на устройстве.

Среднее звуковое давление на расстоянии 1 м, дБА	
Выполняется печать	53
Сканирование	54
Копирование	54
Готов	35

Значения могут изменяться. Чтобы узнать текущие значения, посетите узел: [www.lexmark.com](http://www.lexmark.com).

## Инструкция по обращению с отходами электрического и электронного оборудования (WEEE)



Логотип WEEE обозначает специальные программы и процедуры утилизации электронных изделий в странах Европейского союза. Мы призываем пользователей возвращать изделия для утилизации.

Для получения дополнительной информации о способах утилизации перейдите на web-узел корпорации Lexmark по адресу [www.lexmark.com](http://www.lexmark.com) и уточните номер телефона ближайшего коммерческого представительства.

## India E-Waste notice

This product complies with the India E-Waste (Management and Handling) Rules, 2011, which prohibit use of lead, mercury, hexavalent chromium, polybrominated biphenyls, or polybrominated diphenyl ethers in concentrations exceeding 0.1% by weight and 0.01% by weight for cadmium, except for the exemption set in Schedule II of the Rules.

## Утилизация изделий

Процедура утилизации принтера и расходных материалов отличается от процедуры утилизации обычных бытовых отходов. За информацией о возможностях утилизации обращайтесь в местные органы власти.

## Уведомление о батарее

Данный продукт содержит перхлоратный материал. Он может требовать особого обращения. Дополнительные сведения см. на веб-странице <http://www.dtsc.ca.gov/hazardouswaste/perchlorate/>.

## Информация о температуре

Рабочая температура окружающей среды	15,6-32,2°C (60-90°F)
Температура при транспортировке и хранении	от -40 до 40°C (от -40 до 104°F)

## Предупреждение о чувствительности к разрядам статического электричества

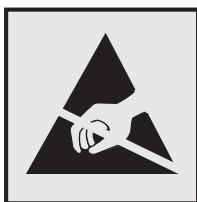

Этим знаком обозначаются компоненты, чувствительные к статическому электричеству. Перед тем, как прикасаться к поверхностям, отмеченным такими знаками, необходимо дотронуться до металлического корпуса принтера.

## ENERGY STAR

Любой продукт Lexmark с эмблемой ENERGY STAR на корпусе или на начальном экране сертифицирован на соответствие требованиям (EPA) ENERGY STAR, если его конфигурация и поставка выполнены корпорацией Lexmark.



## Заявление относительно содержания ртути

В лампе данного изделия содержится ртуть (<5 мг). Удаление ртути в отходы может регламентироваться в соответствии с концепцией защиты окружающей среды. Для получения сведений по удалению в отходы и утилизации обратитесь в местные органы власти или в Electronic Industries Alliance по адресу: [www.eiae.org](http://www.eiae.org).

## Уведомление о лазерном излучении

Данный принтер сертифицирован в США как соответствующий требованиям DHHS 21 CFR, глава I, подраздел J, для лазерных устройств класса I (1), а также сертифицирован в других странах как лазерное устройство класса I, соответствующее требованиям стандарта IEC 60825-1.

Лазерные устройства класса I считаются безопасными. Внутри принтера находится лазер класса IIIb (3b), в качестве которого обычно используется арсенид-галлиевый лазер мощностью 7 мВт, излучающий в диапазоне длин волн 655-675 нанометров. Лазерная система и принтер сконструированы таким образом, что при нормальных условиях эксплуатации, техническом обслуживании и при соблюдении предписанных условий ремонта персонал не подвергается воздействию лазерного излучения, превышающего уровень класса I.

## Информационная этикетка о лазерном излучении

На данном принтере, как показано ниже, может присутствовать этикетка с уведомлением о лазерном излучении:

DANGER - Invisible laser radiation when cartridges are removed and interlock defeated. Avoid exposure to laser beam.  
 PERIGO - Radiação a laser invisível ser liberada se os cartuchos forem removidos e o lacre rompido. Evite a exposição aos feixes de laser.  
 Опасност - Nevidljivo lasersko zračenje kada su kasete uklonjene i poništena sigurnosna veza. Izbjegavati izlaganje zracima.  
 NEBEZPEČN Když jsou vyjmuty kazety a je odblokována pojistka, ze zařízeníje vystřeno neviditelné laserové záření. Nevystavujte se působení laserového paprsku.  
 FARE - Usynlig laserstråling, nepatroner fjernes, og sperranordningen er slet fra. Undgået blive udsat for laserstrålen.  
 GEVAAR - Onzichtbare laserstraling wanneer cartridges worden verwijderd en een vergrendeling wordt genegeerd. Voorkom blootstelling aan de laser.  
 DANGER - Rayonnements laser invisibles lors du retrait des cartouches et du déverrouillage des loquets. Eviter toute exposition au rayon laser.  
 VAARA - Näkymättä laserstrålusta on varottava, kun viedä kasetit on poistettu ja lukitus on auki. Vältä laserstrålellä altistumista.  
 GEFAHR - Unsichtbare Laserstrahlung beim Herausnehmen von Druckkassetten und offener Sicherheitssperre. Laserstrahl meiden.  
 ΚΙΝΔΥΝΟΣ - Έκλυση αόρατης ακτινοβολίας laser κατά την αφαίρεση των κασετών και την απασφάλιση της μανδάλωσης. Αποφεύγετε την έκθεση στην ακτινοβολία laser.  
 VEŠZÍY - Nem látványos sugárzó fordulhat elő a patronok eltávolításakor és a zárszerkezet felbontásakor. Kerülje a lézersugárnak való kitettséget.  
 PERICOLO - Emissioni di radiazioni laser invisibili durante la rimozione delle cartucce e del blocco. Evitare l'esposizione al raggio laser.  
 FARE - Usynlig laserstråling nekassetten tas ut og sperren er satt ut av spill. Unngå eksponering for laserstrålen.  
 NIEBEZPIECZEŃSTWO - niewidzialne promieniowanie laserowe podczas usuwania kaset i blokady. Należy unikać naświetlenia promieniem lasera.  
 ОПАСНО! Невидимое лазерное излучение при извлеченных картриджах и снятии блокировки. Избегайте воздействия лазерных лучей.  
 Pozor - Nebezpečnostvo neviditeľného laserového žiarenia pri odobratí kazet a odblokovanej poistke. Nevystavujte sa lúču.  
 PELIGRO: Se producen radiaciones láser invisibles al extraer los cartuchos con el interbloqueo desactivado. Evite la exposición al haz de láser.  
 FARA - Osynlig laserstråling när patroner tas ur och spärrmekanismen öppnas. Undvik exponering för laserstrålen.  
 危険 - 当移除碳粉盒及互锁失效时会产生看不见的激光辐射, 请避免暴露在激光光束下。  
 危険 - 移除碳粉匣與安全連續開關失效時會產生看不見的雷射輻射。請避免暴露在雷射光束下。  
 危険 - カートリッジが取り外され、内部ロックが無効になると、見えないレーザー光が放射されます。このレーザー光に当たらないようにしてください。

## Потребляемая мощность

### Потребление энергии устройством

В следующей таблице приведены характеристики потребляемой мощности устройства.

**Примечание.** Некоторые режимы могут отсутствовать на устройстве.

Режим	Описание	Потребляемая мощность (Вт)
Выполняется печать	Устройство создает печатный документ из электронных документов.	560
Копировать	Устройство создает печатные документы на основе печатных оригиналов.	600
Сканировать	Устройство выполняет сканирование печатных документов.	85
Готов	Устройство ожидает задание на печать.	55
Спящий режим	Устройство находится в режиме энергосбережения высокого уровня.	11
Гибернация	Устройство находится в режиме энергосбережения низкого уровня.	0,5
Выкл	Устройство подключено к электророзетке, но выключатель питания выключен.	0

Уровни энергопотребления, указанные в предыдущей таблице, представляют собой усредненные по времени измерения. Мгновенные значения потребляемой мощности могут быть существенно выше этого среднего значения.

Значения могут изменяться. Чтобы узнать текущие значения, посетите узел: [www.lexmark.com](http://www.lexmark.com).



## Спящий режим

Это устройство имеет режим пониженного энергопотребления, который называется *спящим режимом*. Спящий режим позволяет экономить энергию, снижая уровень потребляемой энергии во время длительного простоя. Спящий режим включается автоматически, если устройство не используется в течение указанного периода времени, называемого *временем перехода в спящий режим*.

Заводская настройка по умолчанию времени до перехода в спящий режим (в минутах) для данного устройства:	20
---	----

С помощью меню настройки время до перехода в спящий режим можно изменять в диапазоне от 1 до 240 минут. При установке меньшего значения времени до перехода в спящий режим снижается энергопотребление, но увеличивается время реакции устройства. При выборе большего значения времени до перехода в спящий режим обеспечивается быстрая реакция устройства, но оно потребляет больше энергии.

## Режим гибернации

Это устройство может работать в режиме с самым низким энергопотреблением, который называется *Режим гибернации*. При работе в режиме гибернации все системы и устройства безопасно переводятся в режим минимального энергопотребления.

В режим гибернации можно перейти любым из описанных ниже способов.

- Использование времени ожидания гибернации
- Использование планирования режимов питания
- Использование кнопки перехода в спящий режим/режим гибернации

Значение по умолчанию для переключения принтера в режим гибернации для данного аппарата для всех стран и регионов	3 дня
---	-------

Длительность времени ожидания, по истечении которого принтер после обработки задания печати переходит в режим гибернации, можно изменять в пределах от одного часа до одного месяца.

## Устройство выключено, но подключено к розетке

Если данное устройство, когда выключено, но подключено к розетке, потребляет некоторую небольшую энергию, то чтобы полностью прекратить потребление энергии устройством, отключите его от электрической розетки.

## Суммарное энергопотребление

Иногда требуется определить суммарное энергопотребление устройства. Поскольку потребляемая мощность измеряется в ваттах, то для определения энергопотребления это значение необходимо умножить на время, в течение которого устройство находится в каждом режиме. Суммарное энергопотребление устройства равно сумме энергий, потребленных им в каждом режиме.

## **Соответствие директивам Европейского сообщества (ЕС)**

Данное устройство соответствует требованиям по безопасности директив Комитета Европейского сообщества 2004/108/ЕС, 2006/95/ЕС и 2011/65/EU по сближению и согласованию законов стран-участников относительно электромагнитной совместимости и безопасности электрического оборудования, предназначенного для использования в указанном диапазоне напряжений, а также относительно ограничения концентрации вредных веществ для электрического и электронного оборудования.

Производитель данного изделия: Lexmark International, Inc., 740 West New Circle Road, Lexington, KY, 40550 USA. Авторизованный представитель: Lexmark International Technology Hungba Kft., 8 Lechner utca fasor, Millennium Tower III, 1095 Budapest HUNGARY. Заявление о соответствии требованиям указанных директив может быть предоставлено авторизованным представителем по запросу.

Данное изделие соответствует ограничениям на оборудование класса А EN 55022 и требованиям по технике безопасности EN 60950-1.

## **Уведомление об электромагнитных помехах**

### **Предупреждение**

Данное устройство соответствует требованиям по излучению EN55022 для устройств класса А, а также требованиям по защищенности EN55024. Данное устройство не предназначено для использования в домашних условиях или жилой зоне.

Это устройство класса А. При использовании в домашних условиях данное устройство может создавать электромагнитные помехи. В этом случае пользователю может потребоваться предпринять соответствующие меры.

## **Уведомления о соответствии стандартам для терминального телекоммуникационного оборудования**

Данный раздел содержит информацию о соответствии стандартам, относящуюся к продуктам, содержащим терминальное телекоммуникационное оборудование, например факсимильным аппаратам.

## **Уведомления о соответствии стандартам для беспроводных устройств**

Данный раздел содержит следующую информацию о соответствии стандартам, относящимся к устройствам беспроводной связи, содержащим передатчики, включая помимо всего прочего беспроводные сетевые карты или бесконтактные считыватели идентификационных карточек.

## **Воздействие радиочастотного излучения**

Мощность излучения данного устройства существенно ниже ограничений FCC и других нормативных агентств по радиочастотному излучению. В соответствии с требованиями FCC и других нормативных

агентств по дозе радиочастотного облучения расстояние между антенной данного устройства и человеком должно быть не менее 20 см (8 дюймов).

## Примечание для пользователей в Европейском союзе

Продукты, помеченные знаком CE, соответствуют требованиям по безопасности директив Комитета Европейского сообщества 2004/108/ЕС, 2006/95/ЕС, 1999/5/ЕС и 2011/65/EU о сближении и согласовании законов стран-участников относительно электромагнитной совместимости и безопасности электрического оборудования, предназначенного для использования в указанном диапазоне напряжений, радиооборудования и оконечного оборудования связи, а также относительно ограничения концентрации вредных веществ для электрического и электронного оборудования.

На соответствие стандартам указывает маркировка CE.



Производитель данного изделия: Lexmark International, Inc., 740 West New Circle Road, Lexington, KY, 40550 USA. Авторизованный представитель: Lexmark International Technology Hungbа Kft., 8 Lechner út fasor, Millennium Tower III, 1095 Budapest HUNGARY. Заявление о соответствии требованиям директив может быть предоставлено авторизованным представителем по запросу.

Данное изделие соответствует ограничениям на оборудование класса А EN 55022 и требованиям по технике безопасности EN 60950-1.

Подробные сведения о соответствии стандартам см. в таблице в конце раздела уведомлений.

Данный продукт может использоваться в странах, перечисленных в следующей таблице.

AT	BE	BG	CH	CY	CZ	DE	DK	EE
EL	ES	FI	FR	HR	HU	IE	IS	IT
LI	LT	LU	LV	MT	NL	NO	PL	PT
RO	SE	SI	SK	TR	UK			

Česky	Společnost Lexmark International, Inc. tímto prohlašuje, že výrobek tento výrobek je ve shodě se základními požadavky a dalšími příslušnými ustanoveními směrnice 1999/5/ES.
Dansk	Lexmark International, Inc. erklærer herved, at dette produkt overholder de væsentlige krav og øvrige relevante krav i direktiv 1999/5/EF.
Deutsch	Hiermit erklärt Lexmark International, Inc., dass sich das Gerät dieses Gerät in Übereinstimmung mit den grundlegenden Anforderungen und den übrigen einschlägigen Bestimmungen der Richtlinie 1999/5/EG befindet.
Ελληνική	ΜΕ ΤΗΝ ΠΑΡΟΥΣΑ Η LEXMARK INTERNATIONAL, INC. ΔΗΛΩΝΕΙ ΟΤΙ ΑΥΤΟ ΤΟ ΠΡΟΪΟΝ ΣΥΜΜΟΡΦΩΝΕΤΑΙ ΠΡΟΣ ΤΙΣ ΟΥΣΙΩΔΕΙΣ ΑΠΑΙΤΗΣΕΙΣ ΚΑΙ ΤΙΣ ΛΟΙΠΕΣ ΣΧΕΤΙΚΕΣ ΔΙΑΤΑΞΕΙΣ ΤΗΣ ΟΔΗΓΙΑΣ 1999/5/ΕΚ.
English	Hereby, Lexmark International, Inc., declares that this type of equipment is in compliance with the essential requirements and other relevant provisions of Directive 1999/5/EC.
Español	Por medio de la presente, Lexmark International, Inc. declara que este producto cumple con los requisitos esenciales y cualesquiera otras disposiciones aplicables o exigibles de la Directiva 1999/5/CE.

Eesti	Käesolevaga kinnitab Lexmark International, Inc., et seade see toode vastab direktiivi 1999/5/EÜ põhinõuetele ja nimetatud direktiivist tulenevatele muudele asjakohastele sätetele.
Suomi	Lexmark International, Inc. vakuuttaa täten, että tämä tuote on direktiivin 1999/5/EY oleellisten vaatimusten ja muiden sitä koskevien direktiivin ehtojen mukainen.
Français	Par la présente, Lexmark International, Inc. déclare que l'appareil ce produit est conforme aux exigences fondamentales et autres dispositions pertinentes de la directive 1999/5/CE.
Magyar	Alulírott, Lexmark International, Inc. nyilatkozom, hogy a termék megfelel a vonatkozó alapvető követelményeknek és az 1999/5/EC irányelv egyéb előírásainak.
Íslenska	Hér með lýsir Lexmark International, Inc. yfir því að þessi vara er í samræmi við grunnkröfur og aðrar kröfur, sem gerðar eru í tilskipun 1999/5/EC.
Italiano	Con la presente Lexmark International, Inc. dichiara che questo prodotto è conforme ai requisiti essenziali ed alle altre disposizioni pertinenti stabilite dalla direttiva 1999/5/CE.
Latviski	Ar šo Lexmark International, Inc. deklarē, ka šis izstrādājums atbilst Direktīvas 1999/5/EK būtiskajām prasībām un citiem ar to saistītajiem noteikumiem.
Lietuvių	Šiuo Lexmark International, Inc. deklaruoja, kad šis produktas atitinka esminius reikalavimus ir kitas 1999/5/EB direktyvos nuostatas.
Malti	Bil-preżenti, Lexmark International, Inc., jiddikjara li dan il-prodott huwa konformi mal-ħtiġijiet essenzjali u ma dispożizzjonijiet oħrajn relevanti li jinsabu fid-Direttiva 1999/5/KE.
Nederlands	Hierbij verklaart Lexmark International, Inc. dat het toestel dit product in overeenstemming is met de essentiële eisen en de andere relevante bepalingen van richtlijn 1999/5/EG.
Norsk	Lexmark International, Inc. erklærer herved at dette produktet er i samsvar med de grunnleggende krav og øvrige relevante krav i direktiv 1999/5/EF.
Polski	Niniejszym Lexmark International, Inc. oświadcza, że niniejszy produkt jest zgodny z zasadniczymi wymogami oraz pozostałymi stosownymi postanowieniami Dyrektywy 1999/5/EC.
Português	A Lexmark International Inc. declara que este produto está conforme com os requisitos essenciais e outras disposições da Diretiva 1999/5/CE.
Slovensky	Lexmark International, Inc. týmto vyhlasuje, že tento produkt spĺňa základné požiadavky a všetky príslušné ustanovenia smernice 1999/5/ES.
Slovensko	Lexmark International, Inc. izjavlja, da je ta izdelek v skladu z bistvenimi zahtevami in ostalimi relevantnimi določili direktive 1999/5/ES.
Svenska	Härmed intygar Lexmark International, Inc. att denna produkt står i överensstämmelse med de väsentliga egenskapskrav och övriga relevanta bestämmelser som framgår av direktiv 1999/5/EG.

## Patent acknowledgment

The use of this product or service is subject to the reasonable, non-discriminatory terms in the Intellectual Property Rights (IPR) Disclosure of Certicom Corp. at the IETF for Elliptic Curve Cryptography (ECC) Cipher Suites for Transport Layer Security (TLS) implemented in the product or service.

The use of this product or service is subject to the reasonable, non-discriminatory terms in the Intellectual Property Rights (IPR) Disclosure of Certicom Corp. at the IETF for TLS Elliptic Curve Cipher Suites with SHA-256/382 and AES Galois Counter Mode (GCM) implemented in the product or service.

The use of this product or service is subject to the reasonable, non-discriminatory terms in the Intellectual Property Rights (IPR) Disclosure of Certicom Corp. at the IETF for TLS Suite B Profile for Transport Layer Security (TLS) implemented in the product or service.

The use of this product or service is subject to the reasonable, non-discriminatory terms in the Intellectual Property Rights (IPR) Disclosure of Certicom Corp. at the IETF for Addition of the Camellia Cipher Suites to Transport Layer Security (TLS) implemented in the product or service.

The use of certain patents in this product or service is subject to the reasonable, non-discriminatory terms in the Intellectual Property Rights (IPR) Disclosure of Certicom Corp. at the IETF for AES-CCM ECC Cipher Suites for TLS implemented in the product or service.

The use of this product or service is subject to the reasonable, non-discriminatory terms in the Intellectual Property Rights (IPR) Disclosure of Certicom Corp. at the IETF for IKE and IKEv2 Authentication Using the Elliptic Curve Digital Signature Algorithm (ECDSA) implemented in the product or service.

The use of this product or service is subject to the reasonable, non-discriminatory terms in the Intellectual Property Rights (IPR) Disclosure of Certicom Corp. at the IETF for Suite B Cryptographic Suites for IPsec implemented in the product or service.

The use of this product or service is subject to the reasonable, non-discriminatory terms in the Intellectual Property Rights (IPR) Disclosure of Certicom Corp. at the IETF for Algorithms for Internet Key Exchange version 1 (IKEv1) implemented in the product or service.

# Указатель

## Числа

1565 Ошибка эмуляции, загрузите доп эмулятор 303  
202-203 Замятия бумаги 275  
24x Замятие бумаги 281  
250 Застряла бумага 282  
280.06 Нет бумаги 302  
29y.xx замятия бумаги 282  
29y.xx При повторном запуске задания закройте крышку планшета и загрузите оригиналы 302  
31.xx Отсутствует или неисправен [цвет] картридж 293  
32.xx Номер по каталогу [цвет] картриджа не поддерживается устройством 293  
34 Неверный формат бумаги, откройте [источник] 293  
35 Недостаточно памяти для поддержки функции сохранения ресурсов 294  
37 Недостат памяти, некот отлож задания не будут восстановлены 294  
37 Недостаточно памяти для дефрагментации флэш-памяти 294  
37 Недостаточно памяти для разбора по копиям 294  
37 Недостаточно памяти, некоторые отложенные задания не будут восстановлены 294  
38 Переполнение памяти 294  
39 Сложная страница, некоторые данные могли быть не напечатаны 295  
51 Обнаружена неисправная флэш-память 295  
52 Во флэш-памяти недостаточно места для ресурсов 295  
53 Обнаружена неотформатированная флэш-память 295

54 Ошибка дополнительного последовательного порта [x] 295  
54 Программная ошибка сети [x] 295  
55 Неподдерживаемое дополнительное устройство: гнездо [x] 296  
56 Параллельный порт [x] отключен 296  
56 Порт USB [x] отключен 297  
56 Последовательный порт [x] отключен 296  
56 стандартный USB порт отключен 296  
57 Изменение конфигурации, некоторые отложенные задания не восстановлены 297  
58 Ошибка конфигурации устройства подачи 297  
58 Слишком много дисков 297  
58 Слишком много лотков присоединено 298  
58 Слишком много флэш-модулей 297  
59 Несовместимый лоток [x] 298  
61 Отключите неисправный диск 298  
62 Переполнение диска 298  
63 Неотформатиро-ванный диск 298  
80.xx Замените термоблок 299  
80.xx Нет термоблока 299  
80.xx Термоблок: ресурс истекает 299  
80.xx Термоблок: ресурс почти истекает 299  
82.xx Емкость для отработанного тонера почти заполнена 299  
82.xx Замените емкость для отработанного тонера 299  
82.xx Отсутствует емкость для отработанного тонера 299

83.xx Замените модуль переноса 299  
83.xx Истек срок службы блока переноса 300  
83.xx Отсутствует модуль переноса 300  
83.xx службы блока переноса почти истек срок 300  
84.xx Замените [цвет] фотопроводник 301  
84.xx Отсутствует [цвет] фотопроводник 300  
84.xx Ресурс [цвет] фотопроводника почти закончился 300  
840.01 Сканер отключен администратором 302  
840.02 Сканер отключен. Обратитесь к системному администратору, если не удалось удалить неисправность. 303  
88 Замените [цвет] картридж 301  
88.xx Заканчивается тонер в [цвет] картридже 301, 302  
88.xx Критически низкий уровень тонера в [цвет] картридже 301  
88.xx Тонер в [цвет] картридже почти закончился 301

## F

### FTP

сканирование с помощью адресной книги 137  
FTP-адрес  
создание кодов быстрого доступа с использованием сенсорного экрана 136

## W

### WS-Scan

информация о 23

**А**

аппаратные модули,  
добавление  
драйвер печати 46

**Б**

безопасность принтера  
сведения 241  
беспроводная сеть  
информация о  
конфигурации 47  
установка с использованием  
Windows 49  
установка, при  
использовании Macintosh 50  
блокировка ненужных  
факсов 130  
блокировка системной  
платы 237  
бумага  
бумага из вторсырья 79, 231  
выбор 79  
настройка формата  
Universal 59  
недопустимые 78, 79  
печатные бланки 79  
разные форматы,  
копирование 100  
сохранение 104  
фирменный бланк 79  
характеристики 77  
хранение 81  
бумага из вторсырья  
использование 79, 231

**В**

веб-страница безопасности  
источник 241  
верхние  
исключение из цепочки  
связи 74, 75  
связывание 74, 75  
виртуальный дисплей  
проверка, с помощью  
встроенного веб-  
сервера 266  
внутренняя часть принтера  
чистка 242  
воздушный фильтр  
замена 253

Восстановить отложенные  
задания? 291  
восстановление заводских  
настроек по умолчанию 235  
Встроенный веб-сервер  
доступ 20  
настройка почтовых  
уведомлений 266  
настройки  
администратора 266  
настройки сети 266  
первоначальная настройка  
факса 120  
проблема с доступом 345  
проверка состояния  
компонентов 248  
проверка состояния  
расходных материалов 248  
создание кода быстрого  
доступа для FTP 136  
создание кода быстрого  
доступа для получателей  
факсов 125  
создание кодов быстрого  
доступа для электронной  
почты 112  
встроенный сервер печати  
устранение неполадок 325  
выбор бумаги 79  
выбор места для установки  
принтера 9  
выбор типа подключения  
факса 121

**Д**

дата и время, факс  
параметр 124  
двусторонняя печать 101  
детали  
использование картриджей  
Lexmark 251  
проверка с помощью  
встроенного веб-  
сервера 248  
проверка состояния 248  
проверка, с панели  
управления принтера 248  
детали устройства  
автоматической подачи  
замена 253  
чистка 243

диск USB  
ошибка чтения 322  
при вставке ничего не  
происходит 322  
Диск заполнен, задание  
сканирования отменено 287  
Диск поврежден 287  
дисплей, панель управления  
принтера 13  
настройка яркости 234  
Для выполнения задания  
требуются расходные  
материалы 292  
добавление метки даты и  
времени 105  
документы, печать  
из ОС Windows 86  
с компьютера Macintosh 86  
дополнительные устройства  
жесткий диск принтера,  
извлечение 41  
жесткий диск принтера,  
установка 37  
карта памяти 30  
карта флэш-памяти 31  
карты памяти 25  
Лоток на 550 листов  
специальной бумаги 43  
плата с микропрограммным  
обеспечением 31  
плата с микропрограммным  
обеспечением 25  
Порт ISP 33  
порты 25  
порядок установки 42  
сеть 25  
список 25  
Устройство подачи на  
2000-листов 43  
Устройство подачи на 550  
листов 43  
дополнительный лоток  
загрузка 60  
дополнительный лоток для  
специальной бумаги  
загрузка 64  
дополнительный лоток на 550  
листов для специальной  
бумаги  
загрузка 64  
доступ к встроенному веб-  
серверу 20

доступ к системной плате 25  
драйвер печати  
аппаратные модули,  
добавление 46

## Ж

жесткий диск принтера  
очистка 239  
удаление 41  
установка 37  
устранение неполадок 325  
утилизация 237  
шифрование 240  
журнал факсов  
просмотр 129

## З

заводские значения  
восстановление 235  
Загрузите [имя  
пользовательского типа] в  
[источник бумаги] 289  
Загрузите [пользовательская  
строка] в [источник  
бумаги] 289  
Загрузите [формат бумаги]  
[тип бумаги] в [источник  
бумаги] 290  
Загрузите [формат бумаги] в  
[источник бумаги] 289  
Загрузите в устройство ручной  
подачи [название  
пользовательского типа] 290  
Загрузите в устройство ручной  
подачи [пользовательская  
строка] 290  
Загрузите в устройство ручной  
подачи [тип бумаги] [формат  
бумаги] 291  
Загрузите в устройство ручной  
подачи [формат бумаги] 290  
загрузка  
дополнительный лоток на  
550 листов для специальной  
бумаги 64  
конверты 71  
лоток для бумаги емкостью  
550-листов (стандартный  
или дополнительный) 60  
многоцелевое устройство  
подачи 71  
прозрачные пленки 71  
Устройство подачи большой  
емкости на 2,000 листов 69  
фирменный бланк в  
устройстве подачи большой  
емкости на 2000 листов 69  
загрузка бумаги в  
дополнительный лоток 60  
загрузка бумаги в  
дополнительный лоток на 550  
листов для специальной  
бумаги 64  
загрузка бумаги в  
стандартный лоток 60  
задание на печать  
отмена, с компьютера 95  
задания на печать с  
повтором 90  
печать из ОС Windows 91  
печать с компьютера  
Macintosh 91  
задания на печать с  
резервированием 90  
печать из ОС Windows 91  
печать с компьютера  
Macintosh 91  
задания печати с  
проверкой 90  
печать из ОС Windows 91  
печать с компьютера  
Macintosh 91  
заказ  
картриджи с тонером 249  
контейнер для  
отработанного тонера 250  
модуль переноса 250  
термоблок 250  
фотопроводники 251  
Закройте верхнюю крышку  
доступа 286  
Закройте переднюю  
дверцу 286  
замена  
картриджи с тонером 251  
замена расходных  
материалов  
контейнер для  
отработанного тонера 260  
фотопроводники 261  
Замените [источник бумаги] на  
[тип бумаги] [формат  
бумаги] 286

Замените подкладку  
разделителя 291  
замок, секретный 237  
замятия  
номера 269  
обнаружение зон  
замятия 269  
предотвращение 268  
расположение 269  
замятия бумаги  
предотвращение 268  
Замятия бумаги 200–201 270  
замятия бумаги, устранение  
202-203 Замятия бумаги 275  
24x Замятие бумаги 281  
250 Застряла бумага 282  
290–294 243  
29у.хх замятия бумаги 282  
Замятия бумаги 200–201 270  
замятия, устранение  
202-203 Замятия бумаги 275  
24x Замятие бумаги 281  
250 Застряла бумага 282  
290–294 243  
29у.хх замятия бумаги 282  
Замятия бумаги 200–201 270  
Захватывающая пластина  
устройства автоматической  
подачи  
заказ 250  
заявление об  
энергозависимости 237  
значки на начальном экране  
отображение 20  
скрытие 20

## И

Извлеките бумагу из  
стандартного выходного  
лотка 291  
извлечение жесткого диска  
принтера 41  
Изменение настройки меню  
безопасности 172  
изменение типа выходного  
файла  
передача сообщений  
электронной почты 115  
Измените [источник бумаги] на  
[имя пользовательского  
типа] 285



Измените [источник бумаги] на [пользовательская строка] 286  
имеющиеся внутренние дополнительные устройства 25  
импорт конфигурации  
  использование встроенного веб-сервера 23  
имя пользовательского типа бумаги  
  назначение 75  
  создание 75  
индикатор, световой 13  
информация о конфигурации  
  беспроводная сеть 47  
исключение лотков из цепочки связи 74, 75  
использование адресной книги 114  
  передача факс 128  
использование кнопок сенсорного экрана 17  
использование кодов быстрого доступа  
  передача факс 127  
использование параметров "Максимальная скорость" и "Максимальная эффективность" 87  
использование режима гибернации 234  
использование служебной программы ScanBack 142  
использование функции "Формы и Избранное" 86

## К

кабели  
  Ethernet 44  
  порт USB 44  
карта памяти  
  установка 30  
  устранение неполадок 324  
карта флэш-памяти  
  установка 31  
  устранение неполадок 324  
карточки  
  советы 94  
картриджи с тонером  
  заказ 249  
  замена 251

утилизация 236  
качество копии  
  настройка 102  
качество печати  
  замена  
    фотопроводников 261  
  чистка деталей устройства автоматической подачи 243  
  чистка линз печатающей головки 246  
  чистка стекла экспонирования сканера 243  
кнопки и значки на начальном экране  
  описание 15  
кнопки, панель управления принтера 13  
кнопки, сенсорный экран  
  использование 17  
коды быстрого доступа для электронной почты, создание  
  использование встроенного веб-сервера 112  
коды быстрого доступа, создание  
  FTP-адрес 136  
  адрес FTP 136  
  получатель факса 125, 126  
  электронная почта 112  
конверты  
  загрузка 71  
  советы 93  
контейнер для отработанного тонера  
  заказ 250  
  замена 260  
конфигурации принтера 10  
конфиденциальные данные  
  сведения по обеспечению безопасности 241  
Конфиденциальные задания на печать 90  
  печать из ОС Windows 91  
  печать с компьютера Macintosh 91  
копирование  
  в черно-белом виде 98  
  выбор лотка 99  
  добавление метки даты и времени 105

добавление накладываемого сообщения 106  
использование стекла экспонирования сканера (планшета) 97  
использование УАПД 97  
на другом формате 99  
на обеих сторонах листа бумаги (двустороннее) 101  
на прозрачных пленках 97  
на фирменном бланке 98  
настройка качества 102  
несколько страниц на одном листе 104  
отмена задания на копирование 106  
пользовательское задание (скомпонованное задание) 104  
разбор по копиям 102  
размещение страниц-разделителей между копиями 103  
разные форматы бумаги 100  
увеличение 101  
уменьшение 101  
ускоренная копия 96  
фотографии 97  
копирование на бумагу разных форматов 100  
копирование на обеих сторонах бумаги (двусторонняя печать) 101  
копирование на прозрачной пленке 97  
копирование на фирменный бланк 98  
копирование нескольких страниц на один лист 104  
копирование фотографий 97  
корпус принтера  
  чистка 242  
крышка системной платы  
  подсоединение 25  
  установка на место 25

## Л

летнее время, работа с факсом 125  
линзы печатающей головки  
  чистка 246

лоток для бумаги емкостью  
550-листов (стандартный или  
дополнительный)

загрузка 60

Лоток на 550 листов  
специальной бумаги  
установка 43

## М

Максимальная скорость и  
максимальная

эффективность

использование 87

меню

AppleTalk 163

HTML 228

IPv6 162

PDF 224

PostScript 224

TCP/IP 160

XPS 223

Активная сетевая плата 158

Беспроводная связь 162

Выходная обработка 217

Журнал проверки

безопасности 175

загрузка бумаги 153

Замена форматов 151

Изменение настройки

безопасности 172

Изображение 229

Качество 219

Конфиденциальная

печать 173

Меню настройки SMTP 170

Настройка 215

Настройка МУП 151

Настройка формата

Universal 156

Общие настройки 178

Отчеты 156, 160

Очистка временных файлов

данных 174

Параллельный [x] 165

Параметры FTP 205

Параметры OCR 214

Параметры копирования 185

Параметры электронной

почты 200

Плотность бумаги 151

Пользовательские

имена 155

Пользовательские типы 155

Пользовательские форматы

сканирования 155

Последовательный [x] 168

Разное 172

Расходные материалы 146

Режим факса (Настройка

аналогового факса) 189

Режим факса (Настройка

сервера факсов) 198

Сетевая плата 160

Сеть [x] 158

Служебные 222

Справка 229

Стандартная сеть 158

Стандартный USB 164

схема 145

Установка

даты/времени 177

Устройство подачи по

умолчанию 147

Учет заданий 221

Флэш-диск 209

Формат и тип бумаги 148

Эмуляция PCL 225

Меню "HTML" 228

меню "IPv6" 162

меню "PDF" 224

меню "PostScript" 224

Меню "TCP/IP" 160

меню "Активная сетевая

плата" 158

меню "Беспроводная

связь" 162

Меню "Журнал проверки

безопасности" 175

меню "Загрузка бумаги" 153

Меню "Замена форматов" 151

Меню "Изображение" 229

Меню "Качество" 219

Меню "Конфигурация

МУП" 151

меню "Конфиденциальная

печать" 173

Меню "Общие

параметры" 178

Меню "Отчеты" 156, 160

Меню "Оформление" 217

Меню "Параметры FTP" 205

Меню "Параметры OCR" 214

Меню "Параметры

копирования" 185

Меню "Параметры

электронной почты" 200

Меню "Плотность бумаги" 151

Меню "Пользовательские

имена" 155

Меню "Пользовательские

типы" 155

Меню "Пользовательские

форматы сканирования" 155

Меню "Разное" 172

Меню "Расходные

материалы" 146

Меню "Режим факса

(Настройка аналогового

факса)" 189

Меню "Режим факса

(Настройка сервера

факсов) 198

Меню "Сетевая плата" 160

Меню "Служебные" 222

Меню "Справка" 229

меню "Стандартная сеть" 158

меню "Стандартный USB" 164

меню "Установка даты и

времени" 177

Меню "Устройство подачи по

умолчанию" 147

Меню "Формат и тип

бумаги" 148

меню "Эмуляция PCL" 225

меню "Параллельный [x]" 165

меню "Последовательный

[x]" 168

Меню "Сеть [x]" 158

Меню "Учет заданий" 221

меню AppleTalk 163

меню XPS 223

меню настройки 215

Меню настройки SMTP 170

меню настройки формата

Universal 156

Меню флэш-диска 209

многоцелевое устройство

подачи

загрузка 71

мобильное устройство

печать 88

Модем не подключен к

аналоговой телефонной

линии, факс отключен. 291

модуль переноса

заказ 250

Мой МФП

настройка 22

поиск и устранение

неисправностей, забытый  
пароль 322

монохромная печать 87

## Н

на распечатываемых  
страницах имеется линия  
светлого цвета, белая линия  
или линия неправильного  
цвета 329

на страницах видны  
повторяющиеся

горизонтальные линии 338

на странице появляются  
расплывчатые следы тонера  
или посторонний фон 339

нарушение

заявление 237

настройка Ethernet

подготовка к 47

настройка беспроводного  
принтера

в системе Macintosh 50

настройка беспроводной сети  
в системе Windows 49

настройка имени или станции  
исходящего факса 124

настройка качества  
копии 102

настройка номера или станции  
факса 124

настройка параметров  
порта 54

настройка параметров  
электронной почты 111

настройка плотности  
тонера 87

настройка последовательной  
печати 55

настройка размера бумаги  
формата Universal 59

настройка спящего  
режима 233

настройка типа бумаги 59

настройка формата бумаги 59

настройка функций факса и  
электронной почты 313

Настройка цвета 285

настройка электронных  
уведомлений с помощью  
встроенного веб-сервера 266

настройка яркости

Встроенный веб-сервер 234

Дисплей принтера 234

настройки для заботы об  
экологии

Режим гибернации 234

Тихий режим 233

Экономический режим 232

настройки для защиты  
экологии

Eco-Mode 232

Режим гибернации 234

Спящий режим 233

Тихий режим 233

экономия расходных  
материалов 231

яркость дисплея,  
настройка 234

начальный экран

отображение значков 20

скрытие значков 20

Не назначен номер станции  
факса 288

Не назначено имя станции  
факса 288

Не настроен сервер SMTP.

Обратитесь к системному  
администратору. 292

Не установлен сервер факсов  
"В формат". Обратитесь к

системному

администратору. 288

невозможно открыть

встроенный веб-сервер 345

Некоторые отложенные  
задания не

восстановлены 292

Неподдерживаемый тип

устройства USB,

отсоедините 287

Неподдерживаемый формат  
бумаги в лотке [x] 292

неполадки принтера,

устранение основных 285

## О

обращение в службу  
технической поддержки 346

обращение в службу  
технической поддержки по  
телефону 346

откладывание факсов 133

Открыта крышка УАПД  
сканера 292

отложенные задания 90

печать из ОС Windows 91

печать с компьютера

Macintosh 91

отмена задания на печать

с компьютера 95

с помощью панели

управления принтера 95

отмена передачи сообщения

электронной почты 115

отображение значков на

начальном экране 20

отправка факса 127

отправка факса с помощью

панели управления

принтера 126

отправка электронной почты с

помощью панели управления

принтера 113

отсутствует значок

приложения 320

отчеты

просмотр 266

Очистка временных файлов

данных меню 174

очистка диска 239

очистка жесткого диска

принтера 239

очистка памяти жесткого

диска 239

очистка энергозависимой

памяти 238

очистка энергонезависимой

памяти 238

Ошибка ПО стандартной

сетевой платы 54 296

Ошибка чтения диска USB.

Извлеките USB 287

## П

память

типы установленных в  
принтере 237

память жесткого диска

принтера

очистка 239

- Память заполнена, печать факсов невозможна 291  
Память факса заполнена 287  
панель управления принтера 13  
    заводские настройки, восстановление 235  
панель управления, принтер 13  
параметр  
    Адрес TCP/IP 160  
параметры порта  
    настройка 54  
параметры режима Eco-Mode 232  
параметры сканирования  
    Передать как 138  
параметры экономии Eco-Mode 232  
    Режим гибернации 234  
    Спящий режим 233  
    Тихий режим 233  
    экономия расходных материалов 231  
    яркость, настройка 234  
параметры электронной почты  
    Передать как 117  
первоначальная настройка факса 120  
    использование встроенного веб-сервера 120  
Передать как  
    параметры сканирования 138  
    параметры электронной почты 117  
передача с использованием кодов быстрого доступа 127  
передача сообщений электронной почты  
    добавление строки текста сообщения 114  
    добавление строки темы сообщения 114  
    использование адресной книги 114  
    использование номера кода быстрого доступа 113  
    настройка параметров электронной почты 111  
настройка функции передачи по электронной почте 111  
с помощью панели управления принтера 113  
создание кодов быстрого доступа с использованием встроенного веб-сервера 112  
создание ярлычков номеров факсов с использованием панели управления принтера 112  
передача факс  
    использование адресной книги 128  
    использование кодов быстрого доступа 127  
передача факса в назначенное время 129  
передача факса с использованием адресной книги 128  
перемещение принтера 9, 265  
пересылка факсов 133  
печать  
    из ОС Windows 86  
    Максимальная скорость и максимальная эффективность 87  
    отмена, с панели управления принтера 95  
    печать с мобильного устройства 88  
    прозрачные пленки 92  
    с компьютера Macintosh 86  
    с флэш-диска 88  
    список каталогов 92  
    список образцов шрифтов 92  
    страница параметров меню 57  
    страница сетевых параметров 58  
    формы 86  
    черно-белая 87  
печать документа 86  
печать конфиденциальных и других отложенных заданий из ОС Windows 91  
с компьютера Macintosh 91  
печать с мобильного устройства 88  
печать с флэш-диска 88  
печать списка каталогов 92  
печать списка образцов шрифтов 92  
печать страницы настройки сети 58  
печать страницы параметров меню 57  
печать форм 86  
плата интерфейса USB/параллельного интерфейса  
    устранение неполадок 326  
плата с микропрограммным обеспечением  
    установка 31  
плотность бумаги поддерживаемые принтером 84  
плотность тонера  
    настройка 87  
подготовка к настройке принтера в сети Ethernet 47  
поддерживаемые типы файлов 90  
поддерживаемые флэш-диски 90  
поддерживаемые форматы бумаги 82  
подключение кабелей 44  
подключение принтера к региональные адаптеры 123  
подключение принтера к службе специальных звонков 123  
подключение факса  
    подключение к PBX или ISDN 122  
    подключение к линии DSL 122  
    подключение принтера к розетке 121  
подключения факса региональные адаптеры 123  
поиск дополнительных сведений о принтере 8  
полосы на странице 337  
Пользов. тип <x>  
    изменение имени 75  
    изменение типа бумаги 76

пользовательское имя  
настройка 76  
порт Ethernet 44  
Порт ISP  
изменение параметров  
порта 54  
установка 33  
устранение неполадок 325  
Порт USB 44  
последовательная печать  
настройка 55  
предотвращение замятия  
бумаги 268  
приложения  
начальный экран 21  
приложения начального  
экрана  
настройка 21  
Поиск информации 21  
принтер 46  
базовая модель 10  
выбор места 9  
минимальные зазоры 9  
перемещение 9, 265  
полная конфигурация 10  
транспортировка 265  
проверка виртуального  
дисплея  
использование встроенного  
веб-сервера 266  
проверка принтера, не  
отвечающего на запросы 285  
проверка сканера, не  
отвечающего на запросы 311  
проверка состояния  
компонентов и расходных  
материалов 248  
прозрачные пленки  
загрузка 71  
копирование на 97  
печать 92  
советы по использованию 92  
просмотр  
отчеты 266  
просмотр журнала  
факсов 129  
публикации  
источник 8  
пятна тонера 341

**Р**

работа с факсом  
блокировка ненужных  
факсов 130  
выбор типа подключения  
факса 121  
изменение разрешения 128  
настройка имени или станции  
исходящего факса 124  
настройка номера или  
станции факса 124  
настройка принтера с  
использованием  
встроенного веб-  
сервера 125  
настройка факса 120  
осветление или затемнение  
факса 129  
откладывание факсов 133  
отмена задания  
факсимильной связи 130  
передача с использованием  
панели управления  
принтера 126  
передача факса в  
назначенное время 129  
пересылка факсов 133  
просмотр журнала  
факсов 129  
служба специальных  
звонков 123  
создание кодов быстрого  
доступа с использованием  
встроенного веб-  
сервера 125  
создание ярлыков номеров  
факсов с использованием  
панели управления  
принтера 126  
установка даты и  
времени 124  
разбор по копиям 102  
Раздел факса вышел из  
строя. Обратитесь к  
системному  
администратору. 288  
разделительная пластина  
заказ 250  
замена 253

размещение страниц-  
разделителей между  
копиями 103  
разные форматы бумаги,  
копирование 100  
разрешение, факс  
изменение 128  
распределительная пластина  
замена 253  
расходные материалы, заказ  
Захватывающая пластина  
устройства автоматической  
подачи 250  
картриджи с тонером 249  
контейнер для  
отработанного тонера 250  
модуль переноса 250  
разделительная  
пластина 250  
термоблок 250  
узел подачи УАПД 250  
фотопроводники 251  
расходные материалы,  
замена  
контейнер для  
отработанного тонера 260  
фотопроводники 261  
расходных материалов  
использование бумаги,  
изготовленной из  
вторсырья 231  
использование картриджей  
Lexmark 251  
проверка с помощью  
встроенного веб-  
сервера 248  
проверка состояния 248  
проверка, с панели  
управления принтера 248  
хранение 251  
экономия 231  
расширенные функции,  
сенсорный экран  
FTP 140  
копирование 109  
сканирование на  
компьютер 144  
факс 132  
электронная почта 118  
Режим гибернации  
использование 234

Руководство администратора  
встроенного веб-сервера  
источник 266

Руководство по работе в сети  
источник 266

## С

сброс счетчика 264

сведения о принтере  
источник 8

сведения по технике

безопасности 6, 7

связывание лотков 74, 75

секретный замок 237

сенсорный экран  
кнопки 17

Сервер Weblink не настроен.

Обратитесь к системному  
администратору. 293

сетевые параметры 25

сеть Ethernet

подготовка к настройке

принтера в сети Ethernet 47

системная плата

блокировка 237

доступ 25

сканер

стекло экспонирования

сканера 12

устройство автоматической  
подачи документов

(УАПД) 12

сканирование

на компьютер 140

по адресу FTP 137

по адресу FTP, с помощью  
адресной книги 137

с флэш-диска 141

ускоренная копия 96

сканирование в сетевые  
ресурсы 135

Сканирование в сеть

использование 135

настройка 22

сканирование изображения

тип выходного файла 138

сканирование на

компьютер 140

дополнительные

устройства 142, 143, 144

ориентация бумаги,

настройка 143

размер оригинала 142

сканирование на флэш-  
накопитель 141

сканирование с передачей по  
адресу FTP

использование адресной  
книги 137

использование номеров  
кодов быстрого  
доступа 137

с помощью панели

управления принтера 137

создание кодов быстрого  
доступа с использованием  
компьютера 136

Сканируемый документ

слишком длинный 292

скрытие значков на

начальном экране 20

служба специальных звонков,  
факс

подключение к 123

Службная программа

ScanBack

использование 142

советы

карточки 94

конверты 93

прозрачные пленки 92

фирменный бланк 92

этикетки, бумага 93

создание кода быстрого

доступа для FTP

использование встроенного

веб-сервера 136

создание кода быстрого

доступа для получателей

факсов

использование встроенного

веб-сервера 125

создание копий с

использованием бумаги из

выбранного лотка 99

создание профилей

использование служебной

программы ScanBack 142

сообщения принтера

1565 Ошибка эмуляции,

загрузите доп эмулятор 303

280.06 Нет бумаги 302

29у.хх При повторном

запуске задания закройте

крышку планшета и

загрузите оригиналы 302

31.хх Отсутствует или

неисправен [цвет]

картридж 293

32.хх Номер по каталогу

[цвет] картриджа не

поддерживается

устройством 293

34 Неверный формат бумаги,

откройте [источник] 293

35 Недостаточно памяти для

поддержки функции

сохранения ресурсов 294

37 Недостат памяти, некот

отлож задания не будут

восстановлены 294

37 Недостаточно памяти для

дефрагментации флэш-

памяти 294

37 Недостаточно памяти для

разбора по копиям 294

37 Недостаточно памяти,

некоторые отложенные

задания не будут

восстановлены 294

38 Переполнение памяти 294

39 Сложная страница,

некоторые данные могли

быть не напечатаны. 295

51 Обнаружена неисправная

флэш-память 295

52 Во флэш-памяти

недостаточно места для

ресурсов 295

53 Обнаружена

неотформатированная

флэш-память 295

54 Ошибка дополнительного

последовательного порта

[x] 295

54 Программная ошибка сети

[x] 295

55 Неподдерживаемое

дополнительное

устройство: гнездо [x] 296

56 Параллельный порт [x]

отключен 296

56 Порт USB [x]

отключен 297

56 Последовательный порт

[x] отключен 296

- 56 стандартный USB порт отключен 296
- 57 Изменение конфигурации, некоторые отложенные задания не восстановлены 297
- 58 Ошибка конфигурации устройства подачи 297
- 58 Слишком много дисков 297
- 58 Слишком много лотков присоединено 298
- 58 Слишком много флэш-модулей 297
- 59 Несовместимый лоток [x] 298
- 61 Отключите неисправный диск 298
- 62 Переполнение диска 298
- 63 Неотформатированный диск 298
- 80.xx Замените термоблок 299
- 80.xx Нет термоблока 299
- 80.xx Термоблок: ресурс истекает 299
- 80.xx Термоблок: ресурс почти истекает 299
- 82.xx Емкость для отработанного тонера почти заполнена 299
- 82.xx Замените емкость для отработанного тонера 299
- 82.xx Отсутствует емкость для отработанного тонера 299
- 83.xx Замените модуль переноса 299
- 83.xx Истек срок службы блока переноса 300
- 83.xx Отсутствует модуль переноса 300
- 83.xx службы блока переноса почти истек срок 300
- 84 Заканчивается ресурс <цвет> фотопроводника 261
- 84 Закончился ресурс <цвет> фотопроводника 261
- 84 Замените <цвет> фотопроводник 261
- 84.xx Замените [цвет] фотопроводник 301
- 84.xx Отсутствует [цвет] фотопроводник 300
- 84.xx Ресурс [цвет] фотопроводника почти закончился 300
- 840.01 Сканер отключен администратором 302
- 840.02 Сканер отключен. Обратитесь к системному администратору, если не удалось удалить неисправность. 303
- 88 Замените [цвет] картридж 301
- 88.xx Заканчивается тонер в [цвет] картридже 301, 302
- 88.xx Критически низкий уровень тонера в [цвет] картридже 301
- 88.xx Тонер в [цвет] картридже почти закончился 301
- Восстановить отложенные задания? 291
- Диск заполнен, задание сканирования отменено 287
- Диск поврежден 287
- Диск почти заполнен. Безопасная очистка диска. 287
- Для выполнения задания требуются расходные материалы 292
- Загрузите [имя пользовательского типа] в [источник бумаги] 289
- Загрузите [пользовательская строка] в [источник бумаги] 289
- Загрузите [формат бумаги] [тип бумаги] в [источник бумаги] 290
- Загрузите [формат бумаги] в [источник бумаги] 289
- Загрузите в устройство ручной подачи [название пользовательского типа] 290
- Загрузите в устройство ручной подачи [пользовательская строка] 290
- Загрузите в устройство ручной подачи [тип бумаги] [формат бумаги] 291
- Загрузите в устройство ручной подачи [формат бумаги] 290
- Закройте верхнюю крышку доступа 286
- Закройте переднюю дверцу 286
- Замените [источник бумаги] на [тип бумаги] [формат бумаги] 286
- Замените подкладку разделителя 291
- Извлеките бумагу из стандартного выходного лотка 291
- Измените [источник бумаги] на [имя пользовательского типа] 285
- Измените [источник бумаги] на [пользовательская строка] 286
- Модем не подключен к аналоговой телефонной линии, факс отключен. 291
- Настройка цвета 285
- Не назначен номер станции факса 288
- Не назначено имя станции факса 288
- Не настроен сервер SMTP. Обратитесь к системному администратору. 292
- Не установлен сервер факсов "В формат". Обратитесь к системному администратору. 288
- Некоторые отложенные задания не восстановлены 292
- Неподдерживаемый диск 292
- Неподдерживаемый формат бумаги в лотке [x] 292
- Открыта крышка УАПД сканера 292

- Ошибка ПО стандартной сетевой платы 54 296  
Ошибка чтения диска USB. Извлеките USB 287  
Память заполнена, печать факсов невозможна 291  
Память факса заполнена 287  
Проблема с диском 287 произошла ошибка при использовании накопителя USB 285  
Раздел факса вышел из строя. Обратитесь к системному администратору. 288  
Сервер Weblink не настроен. Обратитесь к системному администратору. 293  
Сканируемый документ слишком длинный 292  
Требуется замена бумаги 291  
Удалите упаковочный материал, [наименование области] 291  
Установите лоток [x] 288, 289  
состояние компонентов проверка 248  
состояние расходных материалов проверка 248  
список каталогов печать 92  
список образцов шрифтов печать 92  
Спящий режим настройка 233  
стандартный лоток загрузка 60  
стекло экспонирования сканера чистка 243  
стекло экспонирования сканера (планшет) копирование с использованием 97  
стирается тонер 340  
страница параметров меню печать 57  
страница сетевых параметров печать 58  
схема меню 145  
счетчик фотопроводника восстановление 264  
счетчик, сброс 264
- Т**  
тема и информация сообщения добавление к электронной почте 114  
термоблок заказ 250  
Техника безопасности по использованию встроенного веб-сервера: Руководство администратора источник 241  
тип бумаги параметр 59  
тип выходного файла изменение 115  
сканирование изображения 138  
типы бумаги зона загрузки 84  
поддерживаемые принтером 84  
Тихий режим 233  
устранение неполадок, связанных с качеством печати 328  
Транспортировка принтера 265  
Требуется замена бумаги 291
- У**  
УАПД копирование с использованием 97  
уведомления 348, 349, 350, 351, 352, 353, 354, 355  
уведомления о выбросах в атмосферу 349, 354  
уведомления о соответствии требованиям Федеральной комиссии по связи США (FCC) 354  
уведомления по электронной почте  
замятие бумаги 266  
настройка 266  
низкий уровень расходных материалов 266  
увеличение копии 101  
Удаленная панель управления настройка 23  
Удалите упаковочный материал, [наименование области] 291  
узел валика подачи замена 253  
узел подачи УАПД заказ 250  
уменьшение копии 101  
уменьшение уровня шума 233  
уровень шума 349  
Установите лоток [x] 289  
установка в беспроводной сети  
на платформе Windows 49  
установка дополнительных аппаратных модулей драйвер печати 46  
Установка дополнительных устройств порядок установки 42  
установка жесткого диска принтера 37  
установка крышки системной платы 25  
установка на место крышки системной платы 25  
установка принтера 46  
в беспроводной сети 49  
установка принтера в беспроводной сети использование Macintosh 50  
устранение неполадок  
Бланки недоступны или не работают 319  
забыт пароль для доступа на экран "Мой МФП" 322  
не удается выполнить сканирование на принтере в выбранную папку назначения 320  
невозможно открыть встроенный веб-сервер 345



- обращение в службу технической поддержки 346  
отсутствует значок приложения 320  
ошибка при чтении с накопителя USB 322  
при вставке диска USB ничего не происходит 322  
проверка принтера, не отвечающего на запросы 285  
проверка сканера, не отвечающего на запросы 311  
произошла ошибка приложения 318  
Сетевое устройство назначения остановлено или недопустимо 319  
Сканирование в сеть 319  
устранение основных неполадок принтера 285  
функции факса и электронной почты не настроены 313  
часто задаваемые вопросы о цветной печати 342  
устранение неполадок дисплея  
на дисплее отображаются только ромбы 303  
на дисплее отсутствует изображение 303  
устранение неполадок копирования  
копировальный аппарат не отвечает 308  
не закрывается блок сканера 308  
неполные копии документа или фотографии 310  
низкое качество отсканированного изображения 312  
низкое качество печати 308  
устранение неполадок печати возникают незапланированные разрывы страниц 308  
задания не распечатываются 304  
замятые страницы повторно не распечатываются 327  
многоязычные файлы PDF не распечатываются 303  
не работает функция связывания лотков 307  
неверные поля 329  
отложенные задания не распечатываются 305  
ошибка при чтении с флэш-накопителя 303  
печать задания выполняется медленнее, чем ожидалось 305  
печать на бумаге неподходящего типа 306  
печать с подачей из неподходящего лотка 306  
При печати больших заданий не выполняется разбор по копиям 307  
распечатываются ошибочные символы 306  
скорость печати снижается 306  
скручивание бумаги 330  
частые замятия бумаги 326  
устранение неполадок подачи бумаги  
сообщение продолжает отображаться после устранения замятия 327  
устранение неполадок при работе с факсом  
не отображается идентификатор вызывающего 314  
не удается передать или принять факс 314  
низкое качество печати принимаемого факса 317  
факсы передаются, но не принимаются 316  
факсы принимаются, но не передаются 316  
устранение неполадок сканирования  
не закрывается блок сканера 308  
не удается выполнить сканирование с компьютера 313  
неполное сканирование документа или фотографии 312  
сканирование выполняется слишком долго или приводит к паузе в работе компьютера 312  
сканирование не выполнено надлежащим образом 311  
устранение неполадок, дисплей  
на дисплее отображаются только ромбы 303  
на дисплее отсутствует изображение 303  
устранение неполадок, дополнительные устройства принтера  
встроенный сервер печати 325  
дополнительное устройство не работает 323  
карта памяти 324  
не удается распознать жесткий диск принтера 325  
не удается распознать карту флэш-памяти 324  
неполадки лотка для бумаги 323  
Неполадки устройства подачи на 2000 листов 324  
плата интерфейса USB/параллельного интерфейса 326  
Порт ISP 325  
устранение неполадок, качество печати  
белые полосы на странице 337  
на распечатываемых страницах имеется линия светлого цвета, белая линия или линия неправильного цвета 329  
на страницах видны повторяющиеся горизонтальные линии 338  
на странице появляются расплывчатые следы тонера или посторонний фон 339

- неоднородное качество печати 330
- низкое качество печати на прозрачных пленках 341
- обрезанные изображения 328
- печать выполняется с перекосом 336
- повторяющиеся вертикальные линии на распечатанных страницах 339
- повторяющиеся дефекты 334
- при печати на изображении появляется некоторый оттенок 335
- пустые страницы 333
- пятна тонера 341
- серый фон 328
- символы распечатываются с зубчатыми краями 327
- слишком светлая печать 332
- слишком темная печать 331
- стирается тонер 340
- страницы заполнены одним цветом 337
- тонкие горизонтальные линии 328
- черные полосы на странице 337
- устранение неполадок, копирование
- копировальный аппарат не отвечает 308
  - не закрывается блок сканера 308
  - неполные копии документа или фотографии 310
- низкое качество отсканированного изображения 312
- низкое качество печати 308
- устранение неполадок, печать
- возникают незапланированные разрывы страниц 308
  - задания не распечатываются 304
  - замятые страницы повторно не распечатываются 327
- многоязычные файлы PDF не распечатываются 303
- не работает функция связывания лотков 307
- неверные поля 329
- отложенные задания не распечатываются 305
- ошибка при чтении с флэш-накопителя 303
- печать задания выполняется медленнее, чем ожидалось 305
- печать на бумаге неподходящего типа 306
- печать с подачей из неподходящего лотка 306
- При печати больших заданий не выполняется разбор по копиям 307
- распечатываются ошибочные символы 306
- скорость печати снижается 306
- скручивание бумаги 330
- частые замятия бумаги 326
- устранение неполадок, подача бумаги
- сообщение продолжает отображаться после устранения замятия 327
- устранение неполадок, связанных с дополнительными устройствами принтера
- встроенный сервер печати 325
  - дополнительное устройство не работает 323
  - карта памяти 324
  - не удается распознать жесткий диск принтера 325
  - не удается распознать карту флэш-памяти 324
  - неполадки лотка для бумаги 323
  - Неполадки устройства подачи на 2000 листов 324
  - плата интерфейса USB/параллельного интерфейса 326
  - Порт ISP 325
- устранение неполадок, связанных с качеством печати
- белые полосы на странице 337
  - на распечатываемых страницах имеется линия светлого цвета, белая линия или линия неправильного цвета 329
  - на страницах видны повторяющиеся горизонтальные линии 338
  - на странице появляются расплывчатые следы тонера или посторонний фон 339
- неоднородное качество печати 330
- низкое качество печати на прозрачных пленках 341
- обрезанные изображения 328
- печать выполняется с перекосом 336
- повторяющиеся вертикальные линии на распечатанных страницах 339
- повторяющиеся дефекты 334
- при печати на изображении появляется некоторый оттенок 335
- пустые страницы 333
- пятна тонера 341
- серый фон 328
- символы распечатываются с зубчатыми краями 327
- слишком светлая печать 332
- слишком темная печать 331
- стирается тонер 340
- страницы заполнены одним цветом 337
- тонкие горизонтальные линии 328
- черные полосы на странице 337
- устранение неполадок, сканирование
- не закрывается блок сканера 308

не удается выполнить сканирование с компьютера 313  
неполное сканирование документа или фотографии 312  
сканирование выполняется слишком долго или приводит к паузе в работе компьютера 312  
сканирование не выполнено надлежащим образом 311  
устранение неполадок, факс не отображается  
идентификатор вызывающего 314  
не удается передать или принять факс 314  
низкое качество печати принимаемого факса 317  
факсы передаются, но не принимаются 316  
факсы принимаются, но не передаются 316  
устройство автоматической подачи документов (УАПД) 12  
Устройство подачи большой емкости на 2,000 листов загрузка 69  
Устройство подачи на 2000-листов установка 43  
Устройство подачи на 550 листов установка 43  
Устройство подачи на 550 листов установка 43  
утилизация 351  
картриджи с тонером 236  
продукция Lexmark 235  
упаковка Lexmark 236  
утилизация жесткого диска принтера 237

## Ф

факс  
передача 127  
фирменный бланк загрузка, устройство подачи большой емкости на 2,000 листов 69  
копирование на 98  
советы по использованию 92

флэш-диск  
печать 88  
флэш-диски  
поддерживаемые типы файлов 90  
формат бумаги Universal 156  
параметр 59  
формат бумаги Universal 156  
параметр 59  
форматы бумаги поддерживаемые 82  
Формы и Избранное  
настройка 21  
фотографии  
копирование 97  
фотопроводник  
замена 261  
фотопроводники  
заказ 251  
функции кнопок и значков на начальном экране 15  
функции факса и электронной почты  
настройка 313  
функции факса и электронной почты не настроены 313  
функции, сенсорный экран FTP 138, 139  
копирование 107, 108, 109, 110, 138  
сканирование 143  
сканирование на компьютер 142, 143, 144  
факс 131, 132  
электронная почта 115, 116, 117  
функция электронной почты  
настройка 111

## Х

хранение  
бумага 81  
расходных материалов 251  
хранение заданий на печать 90

## Ч

часто задаваемые вопросы о цветной печати 342  
черно-белое копирование 98

чистка  
внутренняя часть принтера 242  
детали устройства автоматической подачи 243  
корпус принтера 242  
линзы печатающей головки 246  
стекло экспонирования сканера 243

## Ш

шифрование жесткого диска принтера 240

## Э

экономия бумаги 104  
экономия расходных материалов 231  
экран FTP  
дополнительные устройства 138, 139  
расширенные функции 140  
экран копирования  
дополнительные устройства 107, 108, 109, 110, 138  
расширенные функции 109  
экран сканирования  
дополнительные устройства 143  
расширенные функции 144  
экран факса  
дополнительные устройства 131, 132  
расширенные функции 132  
экран электронной почты  
дополнительные устройства 115, 116, 117  
расширенные функции 117, 118  
экспорту конфигурации  
использование встроенного веб-сервера 23  
электронная почта  
отмена 115  
электронная почта, отправка  
использование адресной книги 114  
использование номера кода быстрого доступа 113

---

энергозависимая память 237  
очистка 238  
энергонезависимая  
память 237  
очистка 238  
этикетки, бумага  
советы 93