



# PS3-USB

PROFESSIONAL DJ MIXER WITH USB

**gemini**<sup>®</sup>  
DJ

[WWW.GEMINIDJ.COM](http://WWW.GEMINIDJ.COM)

## ENGLISH

Warning	3
Unit overview	4
Introduction	5
Connections	5
Controls	6
Specifications	7
Warranty	26
Product Registration	27

## FRANÇAIS

Mises en Garde	15
Resumen	16
Introduction	17
Connexions	17
Réglages	18
Caractéristiques Techniques	19
L'information de Garantie	26
Carte D'enregistrement de Garantie	27

## ESPAÑOL

Advertencias	9
Diagramas	10
Introducción	11
Connections	11
Controles	12
Especificaciones Técnicas	13
Información de la Garantía	26
Registro del Producto	27

## DEUTSCH

Warnung	21
übersicht	22
Einleitung	23
Anschlüsse	23
Regler	24
Technische Daten	25
Garantie-Informationen	26
Registrierung	27

# gemini<sup>®</sup>

## IMPORTANT WARNING AND SAFETY INSTRUCTIONS!

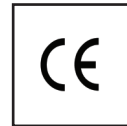

**CAUTION:** This product satisfies FCC regulations when shielded cables and connectors are used to connect the unit to other equipment. To prevent electromagnetic interference with electric appliances such as radios and televisions, use shielded cables and connectors for connections.

The exclamation point within an equilateral triangle is intended to alert the user to the presence of important operating and maintenance (servicing) instructions in the literature accompanying the appliance.

The lightning flash with arrowhead symbol, within an equilateral triangle, is intended to alert the user to the presence of uninsulated "dangerous voltage" within the product's enclosure that may be of sufficient magnitude to constitute a risk of electric shock to persons.

**READ INSTRUCTIONS:** All the safety and operating instructions should be read before the product is operated.

**RETAIN INSTRUCTIONS:** The safety and operating instructions should be retained for future reference.

**HEED WARNINGS:** All warnings on the product and in the operating instructions should be adhered to.

**FOLLOW INSTRUCTIONS:** All operating and use instructions should be followed.

**CLEANING:** The product should be cleaned only with a polishing cloth or a soft dry cloth. Never clean with furniture wax, benzene, insecticides or other volatile liquids since they may corrode the cabinet.

**ATTACHMENTS:** Do not use attachments not recommended by the product manufacturer as they may cause hazards.

**WATER AND MOISTURE:** Do not use this product near water, for example, near a bathtub, wash bowl, kitchen sink, or laundry tub; in a wet basement; or near a swimming pool; and the like.

**ACCESSORIES:** Do not place this product on an unstable cart, stand, tripod, bracket, or table. The product may fall, causing serious injury to a child or adult, and serious damage to the product. Use only with a cart, stand, tripod, bracket, or table recommended by the manufacturer, or sold with the product. Any mounting of the product should follow the manufacturer's instructions, and should use a mounting accessory recommended by the manufacturer.

**CART:** A product and cart combination should be moved with care. Quick stops, excessive force, and uneven surfaces may cause the product and cart combination to overturn. See Figure A.

**VENTILATION:** Slots and openings in the cabinet are provided for ventilation and to ensure reliable operation of the product and to protect it from overheating, and these openings must not be blocked or covered. The openings should never be blocked by placing the product on a bed, sofa, rug, or other similar surface. This product should not be placed in a built-in installation such as a bookcase or rack unless proper ventilation is provided or the manufacturer's instructions have been adhered to.

**POWER SOURCES:** This product should be operated only from the type of power source indicated on the marking label. If you are not sure of the type of power supply to your home, consult your product dealer or local power company.

**LOCATION:** The appliance should be installed in a stable location.

**NON-USE PERIODS:** The power cord of the appliance should be unplugged from the outlet when left unused for a long period of time.

**GROUNDING OR POLARIZATION:**

- If this product is equipped with a polarized alternating current line plug (a plug having one blade wider than the other), it will fit into the outlet only one way. This is a safety feature. If you are unable to insert the plug fully into the outlet, try reversing the plug. If the plug should still fail to fit, contact your electrician to replace your obsolete outlet. Do not defeat the safety purpose of the polarized plug.
- If this product is equipped with a three-wire grounding type plug, a plug having a third (grounding) pin, it will only fit into a grounding type power outlet. This is a safety feature. If you are unable to insert the plug into the outlet, contact your electrician to replace your obsolete outlet. Do not defeat the safety purpose of the grounding type plug.

**POWER-CORD PROTECTION:** Power-supply cords should be routed so that they are not likely to be walked on or pinched by items placed upon or against them, paying particular attention to cords at plugs, convenience receptacles, and the point where they exit from the product.

**OUTDOOR ANTENNA GROUNDING:** If an outside antenna or cable system is connected to the product, be sure the antenna or cable system is grounded so as to provide some protection against voltage surges and built-up static charges. Article 810 of the National Electrical Code, ANSI/NFPA 70, provides information with regard to proper grounding of the mast and supporting structure, grounding of the lead-in wire to an antenna discharge unit, size of grounding conductors, location of antenna-discharge unit, connection to grounding electrodes, and requirements for the grounding electrode. See Figure B.

**LIGHTNING:** For added protection for this product during a lightning storm, or when it is left unattended and unused for long periods of time, unplug it from the wall outlet and disconnect the antenna or cable system. This will prevent damage to the product due to lightning and power-line surges.

**POWER LINES:** An outside antenna system should not be located in the vicinity of overhead power lines or other electric light or power circuits, or where it can fall into such power lines or circuits. When installing an outside antenna system, extreme care should be taken to keep from touching such power lines or circuits as contact with them might be fatal.

**OVERLOADING:** Do not overload wall outlets, extension cords, or integral convenience receptacles as this can result in a risk of fire or electric shock.

**OBJECT AND LIQUID ENTRY:** Never push objects of any kind into this product through openings as they may touch dangerous voltage points or short-out parts that could result in a fire or electric shock. Never spill liquid of any kind on the product.

**SERVICING:** Do not attempt to service this product yourself as opening or removing covers may expose you to dangerous voltage or other hazards. Refer all servicing to qualified service personnel.

**DAMAGE REQUIRING SERVICE:** Unplug this product from the wall outlet and refer servicing to qualified service personnel under the following conditions:

- When the power-supply cord or plug is damaged.
- If liquid has been spilled, or objects have fallen into the product.
- If the product has been exposed to rain or water.
- If the product does not operate normally by following the operating instructions. Adjust only those controls that are covered by the operating instructions as an improper adjustment of other controls may result in damage and will often require extensive work by a qualified technician to restore the product to its normal operation.
- If the product has been dropped or damaged in any way.
- When the product exhibits a distinct change in performance, this indicates a need for service.

**REPLACEMENT PARTS:** When replacement parts are required, be sure the service technician has used replacement parts specified by the manufacturer or have the same characteristics as the original part. Unauthorized substitutions may result in fire, electric shock, or other hazards.

**SAFETY CHECK:** Upon completion of any service or repairs to this product, ask the service technician to perform safety checks to determine that the product is in proper operating condition.

**WALL OR CEILING MOUNTING:** The product should not be mounted to a wall or ceiling.

**HEAT:** The product should be situated away from heat sources such as radiators, heat registers, stoves, or other products (including amplifiers) that produce heat.



**Fig. A**

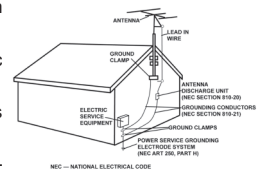

**Fig. B**

# UNIT OVERVIEW

## TOP VIEW

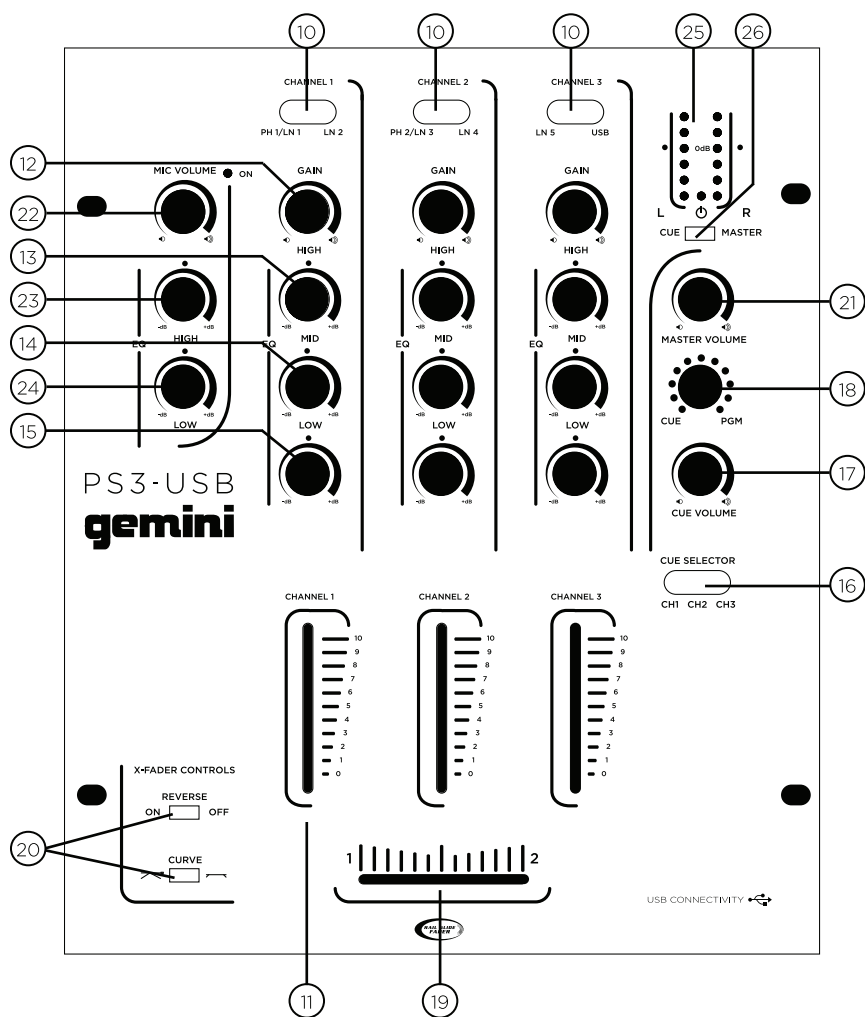

## REAR VIEW

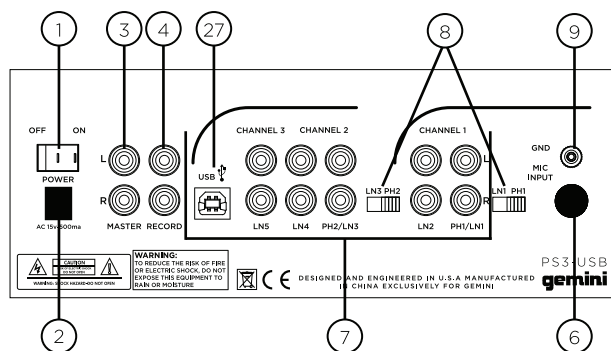

## FRONT VIEW



## FUNCTIONS

- ① Power On/Off
- ② Power Input
- ③ Master RCA Output
- ④ Record RCA Output
- ⑤ Headphone Input
- ⑥ Mic Input
- ⑦ RCA Phono/Line Inputs
- ⑧ Convertible Phono./Line Switch
- ⑨ Grounding screw
- ⑩ Channel Source Select Switch
- ⑪ Channel Fader
- ⑫ Gain Rotary Control
- ⑬ High EQ Rotary Control
- ⑭ Mid EQ Rotary Control
- ⑮ Low EQ Rotary Control
- ⑯ Cue Selection
- ⑰ Cue Volume Rotary
- ⑱ Cue/PGM Mix Rotary
- ⑲ Cross fader
- ⑳ Cross fader Controls
- ㉑ Master Volume Rotary
- ㉒ Mic Volume Rotary
- ㉓ Mic High EQ Rotary Control
- ㉔ Mic Low EQ Rotary Control
- ㉕ VU Meter
- ㉖ VU Meter Toggle
- ㉗ USB I/O

Congratulations on your purchase of a Gemini PS3-USB 10" 3 channel stereo mixer. This state-of-the-art mixer features the latest technological advances and is backed by a 1 year warranty, excluding the cross fader. The cross fader is backed by a separate 90 day warranty. Prior to use we suggest that you carefully read all the instructions.

## CAUTION

1. All operating instructions should be read before using this equipment.
2. To reduce risk of electrical shock, do not open the unit. Please refer servicing to a Gemini-qualified service technician.
3. Do not expose this unit to direct sunlight or a heat source such as a radiator or stove.
4. Dust, dirt and debris can interfere with the performance of this unit. Make an effort to keep the unit away from dusty, dirty environments, and cover the unit when it is not in use. This unit should be cleaned only with a damp cloth. Avoid solvents or other cleaning detergents.
5. When moving this equipment, it should be placed in its original carton and packaging. This will reduce the risk of damage during transit.
6. DO NOT EXPOSE THIS UNIT TO RAIN OR MOISTURE.
7. DO NOT USE ANY SPRAY CLEANER OR LUBRICANT ON ANY CONTROLS OR SWITCHES.

## FEATURES

- 10" 3 stereo channel mixer
- 6 line, 2 convertible phono/line, RCA inputs, USB I/O
- Master & record RCA outputs
- Microphone Input
- Ground screw for easy connectivity

### FACE:

- Removable face plate for user replaceable cross fader
- 3-band rotary line EQ with cut feature & rotary gain channel control
- Cue Toggle Switch for easy channel cue
- Rotary cue volume, CUE/PGM, zone, & balance control
- Dual VU display with bright LED & mode switch
- Master volume rotary control

### FRONT:

- 1/4" headphone output

## CONNECTIONS

Ensure that the POWER SWITCH (1) is in the OFF position prior to making any connections. This unit comes with a power cord. Plug into the rear panel POWER CORD (2) jack before plugging it into a proper power source.

1. The PS3-USB has 2 stereo outputs located on the rear panel:
  - The MASTER RCA OUTPUT (3) connects the mixer to your main amplifier using standard audio cables with RCA-type connectors.
  - The REC (4) output jacks can be used to connect the mixer to the record input of your recording unit, thus enabling you to record your mix with RCA cables.
2. Headphones may be plugged into the front panel-mounted HEADPHONE (5) 1/4" jack.
3. Microphones may be plugged into the rear panel-mounted MICROPHONE (6) 1/4" jack.
4. The USB I/O (27) allows you to connect the PS3-USB to your PC/MAC. Once you have connected the standard high speed USB cable (not-included) from the PS3-USB to your computer you will be able to simultaneously playback and record out of the same USB cable, (see USB setup for instructions on how to setup your computer to work with the PS3-USB).
4. The PS3-USB has 2 CONVERTIBLE PHONO/LINE (PH/LN) RCA INPUTS (7) located on the rear panel on either side of the RCA INPUTS. Facing the rear panel, the convertible RCA input on your right is for PH 1/LN 1 (7). The convertible RCA input on your left is for PH 3/ LN 5 (7). Using the PH/LN CONVERTERS (8), located just below each input, you may convert the PH to LN and vice versa. Plug the RCA's from your playable medium into each input to be connected to their respective CHANNELS (CH). When the PH/LN CONVERTERS (8) are set to Phono, the CONVERTIBLE PHONO/LINE (PH/LN) RCA INPUTS (7) only accept turntables with a magnetic cartridge. The STEREO LN INPUTS (7) only accept line level inputs such as a CD, DAT, MP3 player, etc and require the proper switch setting.
5. When using (a) turntable(s), you will need to ground the RCA cable(s) by screwing in the grounding fork(s) to the GROUNDING SCREW (9) located in the rear panel of the PS3-USB mixer. Attach each PH ground line to the GROUND THUMB SCREW (9). This is located directly above the REAR PANEL MICROPHONE JACK (6).

# CONTROLS

**NOTE: WHEN USING TURNTABLES, NOT ATTACHING A GROUND MAY CAUSE A SYSTEM “HUM.”**

1. Once all of your connections have been made in the rear panel, turn on the mixer by pressing the POWER SWITCH(1).

2. CH 1: To bring this channel into program output (PGM), you must first decide which line will be in use. Use the LN SWITCH (10) to toggle from PH 1/LN 1 to LN 2 on this channel. Once you've selected the proper line, slowly raise the CH 1 SLIDE CONTROL (11) to a comfortable level. You can further modify the sound output of this channel by adjusting the rotary GAIN (12), HIGH (13), MID (14), LOW (15) controls located above the CH 1 SLIDE CONTROL (11).

3. CH 2: To bring this channel into program output (PGM), you must first decide which line will be in use. Use the LN SWITCH (6) to toggle from PH 2 to LN 2 on this channel. Once you've selected the proper line, slowly raise the CH 2 SLIDE CONTROL (15) to a comfortable level. You can further modify the sound output of this channel by adjusting the rotary GAIN (8), HIGH (9) and LOW (10) controls located above the CH 2 SLIDE CONTROL (15).

4. CH 3: To bring this channel into PGM, you must first decide which line will be in use. Use the LN SWITCH (10) to toggle from LN 5 to USB on this channel. Once you've selected the proper line, slowly raise the CH 3 SLIDE CONTROL (11) to a comfortable level. You can further modify the sound output of this channel by adjusting the rotary GAIN (12), HIGH (13), MID (14), LOW (15) controls located above the CH 3 SLIDE CONTROL (11).

**NOTE: FOR OPTIMAL PERFORMANCE, BEGIN PROGRAM MIX WITH ROTARY GAIN (8) CONTROLS SET TO MINIMUM (ROTATE IT COUNTERCLOCKWISE TO THE COUNTER CLOCKWISE POSITION). MAKE ALL ADJUSTMENTS IN SOUND OUTPUT WITH THE USE OF YOUR CHANNEL SLIDE CONTROLS AND MASTER (11) VOLUME ROTARY CONTROLS. THIS WILL PREVENT SIGNAL OVERLOAD AND DECREASE DISTORTION. ONCE YOU HAVE MODIFIED YOUR SOUND AND WOULD LIKE TO INCREASE THE OUTPUT OF YOUR SOUND, THEN YOU MAY ADJUST THE ROTARY GAIN CONTROL IF NEEDED.**

5. CUE: By connecting a set of headphones to the HEADPHONE (5) jack, you can monitor any or all channels.

Use the Toggle switch for CH 1 to CH 3 (16) to assign the CH(s) to be monitored in your headphones. Use the face panel located rotary CUE VOLUME CONTROL (17) to adjust the CUE volume without changing the overall mix. By turning the face panel located CUE/MIX/PGM ROTARY CONTROL (18) counter clockwise you will be able to monitor the assigned cue signal. Slowly turning the control clockwise to middle position allows you to monitor CUE MIX with PGM. Moving the control clockwise to the right allows you to monitor PGM (Main) output.

6. CROSS FADER SECTION: The CROSS FADER (19) allows you to mix from one source to another. The CROSS FADER (19) in your unit is removable and if the need arises can be easily replaced.

**NOTE: DO NOT APPLY PRESSURE WHILE USING THE CROSS FADER (19). LIGHTLY GLIDE THE CROSSFADER BACK AND FORTH. PRESSING DOWN ON THE CONTROLS CAN BEND CONTACTS AND CAUSE A LOSS OF SOUND.**

7. OUTPUT SELECTION CONTROL: Once you are comfortable with the sound level of your music you may adjust the volume with the MASTER (21) rotary control.

8. MIC SECTION: Plug your main MIC into the MIC 1/4" input (6) located on the rear panel. You can use the Mic Gain Control (22) as well as the HIGH (23) and LOW (24) controls to adjust the volume and tone of the microphone signal.

9. VU METER: The PS3-USB has a dual mode VU METER (25) that allows you to monitor the decibel levels of CUE and PGM or LEFT and RIGHT stereo levels of the MASTER output. With the VU MODE SWITCH (26) you may monitor the output level of the CUE and PGM when the switch is UP. When this mode is engaged the CUE will be located on the left of the VU METER, while the PGM will be located on the RIGHT. Or you can monitor the LEFT and RIGHT stereo decibel levels of the MASTER OUTPUT when the switch is in the DOWN position.

## CROSS FADER REPLACEMENT

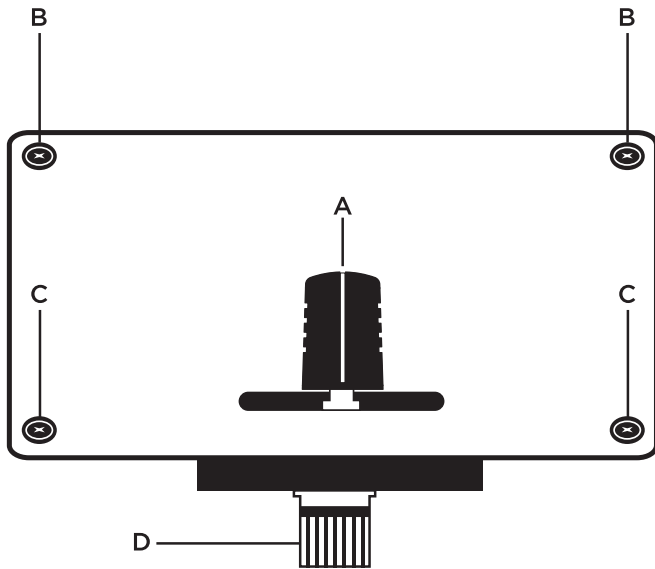

1. UNSCREW THE OUTSIDE FACE PLATE SCREWS ON THE LOWER HALF OF THE MIXER. REMOVE THE FADER CAPS AND FACE PLATE.
2. UNSCREW THE FADER (B) SCREWS. DO NOT TOUCH INSIDE SCREWS (C). CAREFULLY REMOVE OLD CROSS FADER AND UNPLUG CABLE (D).
3. PLUG IN THE NEW CROSS FADER INTO CABLE (D) AND PLACE BACK INTO MIXER.
4. SCREW THE CROSS FADER TO MIXER WITH THE FADER PLATE SCREWS (B).
5. REPLACE THE LOWER HALF FACE PLATE

## USB SETUP

### PC:

Open the START menu and go to CONTROL PANEL, once in the control panel folder click on the SOUND AND AUDIO DEVICES ICON, when the SOUND AND AUDIO DEVICES window opens click on the AUDIO pane, then under SOUND PLAYBACK choose the USB AUDIO CODEC as a DEFAULT DEVICE, then you just click on APPLY and you are ready to use the PS3-USB with your PC.

### MAC:

Under the APPLE menu open SYSTEM PREFERENCES, and in SYSTEM PREFERENCES choose the SOUND icon, once in the SOUND window choose the OUTPUT pane and under CHOOSE A DEVICE FOR SOUND OUTPUT select USB AUDIO CODEC. Repeat the procedure for the INPUT pane, now your MAC is ready to work with the PS3-USB.

## INPUTS

Phono.....	3 mV, 47 KOhm
Line.....	150 mV, 27 KOhm
MIC.....	1.5 mV, 1 KOhm Balanced

## OUTPUTS

Max.....	20V Peak-to-Peak
Rec.....	225 mV, 5 KOhm

## GENERAL

Frequency Response.....	20Hz - 20KHz +/- 2 dB
Distortion.....	< 0.02%
S/N Ratio.....	Better Than 85 dB
Headphone Impedance.....	16 Ohm
Power Source.....	AC 15V 500mA
Dimensions.....	10" x 3.3" x 12"
	(254 x 84 x 307 mm)
Weight.....	6.5 lbs (2.94 kg)

SPECIFICATIONS SUBJECT TO CHANGE WITHOUT NOTIFICATION FOR IMPROVEMENT.

ESPAÑOL

MANUAL DE INSTRUCCIONES

**gemini**<sup>®</sup>



## INSTRUCCIONES DE SEGURIDAD Y PRECAUCIONES IMPORTANTES

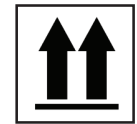
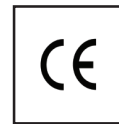

**PRECAUCIÓN:** Este aparato cumple con las normativas FCC cuando utilice cables y conectores con blindaje para la conexión a otros aparatos. Para evitar interferencias electromagnéticas con aparatos eléctricos como radios y TV, use cables y conectores con blindaje para las conexiones.

El símbolo de exclamación dentro de un triángulo equilátero quiere advertir al usuario de la existencia de instrucciones de uso y mantenimiento (reparaciones) importantes en los documentos que se adjuntan con esta unidad.

El símbolo del rayo dentro de un triángulo equilátero pretende advertir al usuario de la presencia de "voltajes peligrosos" no aislados dentro de la carcasa de este aparato, que pueden ser de magnitud suficiente como para suponer un riesgo de descarga eléctrica a las personas.

**LEA LAS INSTRUCCIONES:** Lea todas las instrucciones de uso y seguridad antes de utilizar este aparato.

**CONSERVE ESTAS INSTRUCCIONES:** Conserve estas instrucciones de uso y reparaciones para cualquier posible referencia en el futuro.

**PRESTE ATENCIÓN A LOS AVISOS:** Preste atención y haga caso a todas las advertencias y avisos que aparezcan en este manual de instrucciones.

**SIGA LO INDICADO EN ESTAS INSTRUCCIONES:** Siga todos los pasos indicados en estas instrucciones.

**LIMPIEZA:** Limpie este aparato únicamente con un trapo suave y seco. Nunca utilice ceras o disolventes de ningún tipo dado que pueden dañar la carcasa.

**ACCESORIOS:** Para evitar posibles riesgos, no utilice complementos o accesorios no recomendados por el fabricante.

**AGUA Y HUMEDAD:** No utilice este aparato cerca del agua, por ejemplo, cerca de una pila, piscina o bañera, ni tampoco en sótanos húmedos, por ejemplo.

**MONTAJE:** No coloque este aparato sobre una mesa, soporte, trípode o abrazadera inestable. El aparato puede caer al suelo, produciendo posibles daños a las personas y al propio aparato. Utilice solo una mesa, soporte, trípode o abrazadera recomendada por el fabricante o que se venda con este mismo aparato. Cualquier instalación de este aparato debe seguir las instrucciones del fabricante y solo deben ser usados accesorios de montaje recomendados por el fabricante.

**SOPORTE:** Desplace con cuidado la combinación soporte-aparato para evitar vuelcos. Las paradas bruscas, una fuerza excesiva o las superficies inestables pueden hacer que la combinación vuelque. Vea la figura A.

**VENTILACIÓN:** Las ranuras y aberturas de la carcasa se incluyen para la ventilación del aparato de cara a asegurar un funcionamiento fiable y evitar su recalentamiento, por lo que no las tape ni obstruya. Nunca coloque cortinas, muebles, toallas o superficies similares delante de ellas. No instale este aparato encastrado en una instalación fija como en una estantería o rack salvo que pueda estar seguro de la correcta ventilación de la unidad.

**FUENTES DE ALIMENTACIÓN:** Solo debe usar este aparato con una fuente de alimentación del tipo indicado en la etiqueta. Si no está seguro del tipo de fuente de alimentación de la que dispone, consulte a su compañía eléctrica o a su distribuidor.

**UBICACIÓN:** Coloque este aparato en un lugar seguro y estable.

**PERIODOS SIN USO:** Desconecte el cable de corriente de la salida cuando no vaya a usar este aparato durante un periodo de tiempo largo.

### TOMA DE TIERRA O POLARIZACIÓN:

- Si este aparato dispone de un enchufe polarizado (uno con dos bornes de distinto tamaño), observará que dicho enchufe solo encaja de una forma en la salida. Esto es una medida de seguridad. Si el enchufe no encaja en la salida, déle la vuelta al enchufe. Si aun así sigue sin encajar, haga que un electricista cambie su salida anticuada. Nunca anule el sistema de seguridad que supone un enchufe polarizado.
- Si este aparato está dotado de un enchufe con toma de tierra, dicho enchufe con tres puntas solo encajará en una salida de corriente con toma de tierra. Esto es una medida de seguridad. Si el enchufe no encaja en la salida, póngase en contacto con un electricista para que sustituya su vieja salida de corriente. Nunca intente anular el sistema de seguridad que supone la toma de tierra.



Fig. A

**PROTECCIÓN DEL CABLE DE CORRIENTE:** Coloque el cable de corriente de forma que no pueda ser pisado o quedar aplastado por ningún objeto, con especial atención en los cables y enchufes, receptáculos y en el punto en el que el cable sale del aparato.

**TOMA DE TIERRA DE ANTENA EXTERIOR:** Si conecta a este aparato una antena exterior o sistema de cable, asegúrese de que estén conectados a una toma de tierra para disponer de protección contra posibles cargas de estática y picos de corriente. El artículo 810 del National Electrical Code, ANSI/NFPA 70, ofrece información relativa a la correcta conexión a tierra de sistemas eléctricos de edificios, unidades de descarga de antenas, tamaño de los conductores de toma a tierra, ubicación de las unidades de, descarga, conexión de electrodos y requisitos de dichos electrodos de toma de tierra. Vea la figura B.

**RAYOS:** Para una mayor protección del aparato durante las tormentas eléctricas, o cuando no lo vaya a usar durante un periodo prolongado, desenchúfelo de la salida de corriente y desconecte la antena o sistema de cable. Esto evitará posibles daños en caso de la caída de un rayo.

**LÍNEAS ELÉCTRICAS:** No debería haber ninguna antena exterior en las inmediaciones de líneas de corriente o de iluminación, o de forma pueda caer sobre ellas. Al instalar una antena exterior, tome todas las precauciones posibles para evitar que pueda entrar en contacto con líneas o tomas eléctricas, dado que ese contacto podría llegar a ser fatal.

**SOBRECARGA:** De cara a evitar descargas o incendios, no sobrecargue las salidas de corriente, regletas o receptáculos

**INTRODUCCIÓN DE OBJETOS O LÍQUIDOS:** No introduzca nunca ningún tipo de objetos dentro de esta unidad a través de sus aberturas dado que pueden producir cortocircuitos y otros riesgos. Nunca derrame líquidos de ningún tipo sobre este aparato.

**REPARACIONES:** No intente reparar este aparato por sus propios medios dado que la apertura de las carcasas puede hacer que quede expuesto a descargas eléctricas y otros riesgos. Dirija cualquier posible reparación al servicio técnico.

**DAÑOS QUE REQUIEREN REPARACIÓN:** Desenchufe este aparato y diríjase al servicio técnico en los siguientes casos:

- Si el enchufe o el cable de alimentación han resultado dañados.
- Si se ha derramado un líquido o se ha introducido cualquier tipo de objeto dentro de este aparato.
- Si este aparato ha quedado expuesto a la lluvia o al agua.
- Si, tras cumplir con lo indicado en estas instrucciones, el funcionamiento no es el adecuado. Ajuste los controles solo de la forma indicada en estas instrucciones ya que cualquier otro ajuste fuera de lo indicado aquí puede dar lugar a riesgos y a costosas reparaciones para devolver el aparato a su estado normal.
- Si este aparato ha caído al suelo o ha resultado dañado de cualquier forma.
- Cuando el rendimiento o funcionamiento del aparato no sean correctos.

**PIEZAS DE RECAMBIO:** Cuando sea necesario cualquier recambio, asegúrese de que el técnico utilice solo piezas de recambio originales o de idénticas características a estas. El uso de piezas no autorizadas puede dar lugar a incendios, descargas eléctricas u otros riesgos.

**COMPROBACIÓN DE SEGURIDAD:** Tras la realización de cualquier reparación sobre este aparato, solicite al técnico que realice una comprobación de seguridad para verificar que el aparato esté en perfectas condiciones operativas.

**MONTAJE EN PAREDES O TECHO:** Este aparato no ha sido diseñado para su instalación en paredes o techos.

**CALOR:** Coloque este aparato lejos de fuentes de calor como radiadores, calentadores, hornos u otros productos (incluyendo amplificadores) que generen calor.

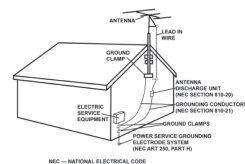
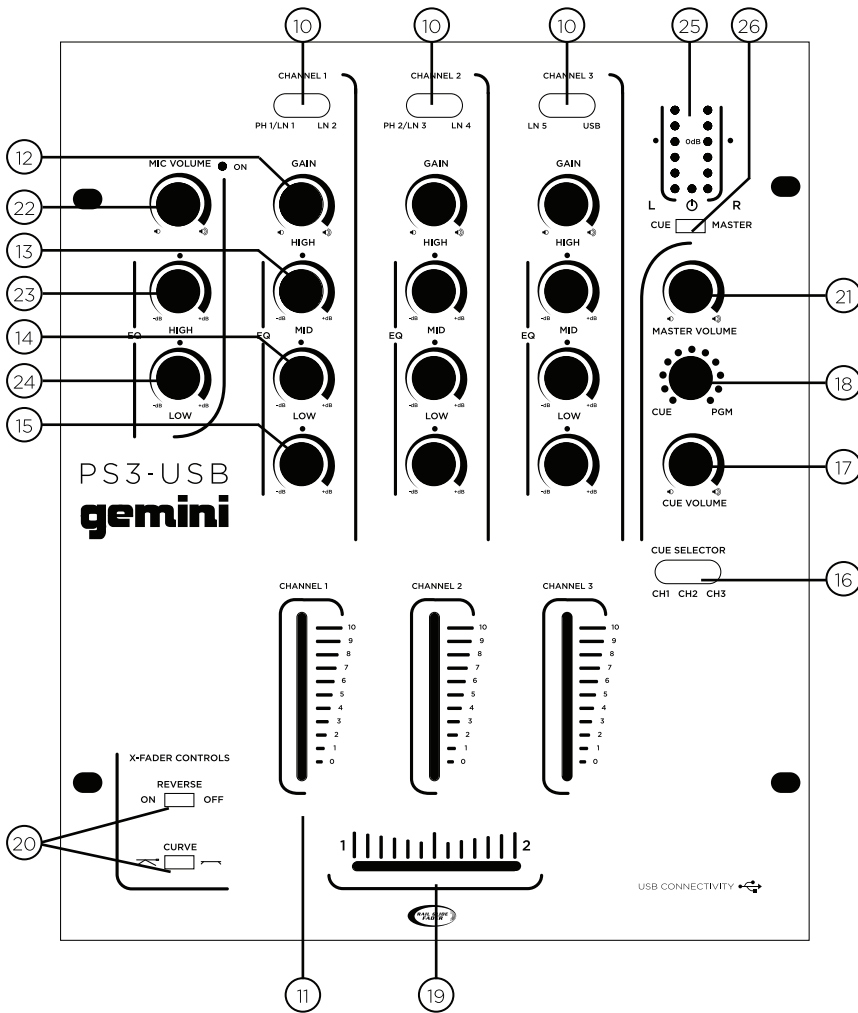

Fig. B

# RESUMEN

## VISTA SUPERIOR



## VISTA TRASERA

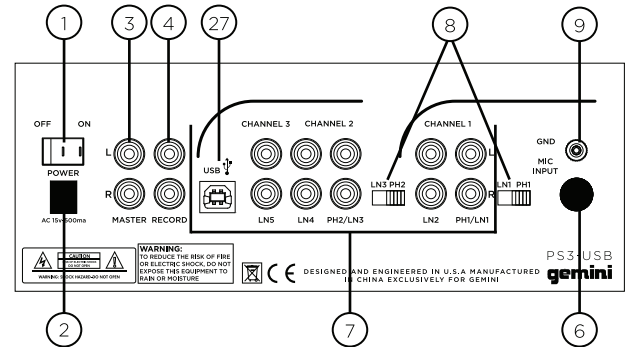

## VISTA DELANTERA



## FUNCTIONS

- |                         |                               |
|-------------------------|-------------------------------|
| ① Interruptor General   | ⑮ Graves EQ                   |
| ② Alimentación          | ⑯ Cue Mix/Pgm Rotativo        |
| ③ Salida Master por RCA | ⑰ Control de Volumen Cue      |
| ④ Salida Record por RCA | ⑱ Cue/PGM Mix Rotary          |
| ⑤ Auriculares           | ⑲ Cross fader                 |
| ⑥ Mic Entrada           | ⑳ Cross fader Curva y Reverse |
| ⑦ Phono/Line Entradas   | ㉑ Master                      |
| ⑧ Phono/Line Switch     | ㉒ Mic Ganancia                |
| ⑨ Tornillo de Masa      | ㉓ Mic Agudos EQ               |
| ⑩ Canal Line Switch     | ㉔ Mic Graves EQ               |
| ⑪ Control Deslizante    | ㉕ VU Meter                    |
| ⑫ Ganancia              | ㉖ Interruptor de VU Modo      |
| ⑬ Agudos EQ             | ㉗ USB I/O                     |
| ⑭ Medios EQ             |                               |

Felicidades por la compra de su Gemini PS3-USB mezclador 10" 3 canales estéreo. Este mezclador de diseño incorpora la última tecnología y está amparado por 1 año de garantía, excluyendo el cross fader. El cross fader está cubierto por 90 días de garantía. Antes de usar le sugerimos lea detenidamente estas instrucciones.

## PRECAUCIONES

1. Las instrucciones deben leerse antes de usar este equipo.
2. Para reducir el riesgo de shock eléctrico, no abra la unidad. Por favor acuda a un técnico cualificado de Gemini para cualquier avería.
3. No exponga esta unidad a rayos de sol o unidad calorica como radiadores o estufas.
4. Esta unidad debe limpiarse solo con un paño húmedo. Evite disolventes u otros productos detergentes.
5. Al trasladar el equipo, utilice la caja original y su embalaje esto reducirá el riesgo de daños durante el transporte.
6. NO EXPONGA ESTA UNIDAD A LLUVIA O RO-CIO.
7. NO USE LIMPIADORES DE SPRAY O LUBRICANTES EN LOS CONTROLES, SUPERFICIES O INTERRUPTORES.

## CARACTERÍSTICAS

- Mezclador de 10" 3 canales estéreo
- Entradas RCA 6 línea, 2 convertible phono/línea, USB I/O
- Salidas RCA Master & grabación
- Entrada de micrófono
- Tornillo de masa para fácil conectividad

### FACE:

- Removible por usuario para reemplazar el Rail Glide cross fader
- EQ 3 bandas rotativo con cut & ganancia rotativa por canal
- Interruptor de Cue para facilitar el cue de canal
- Volumen cue rotativo, CUE/PGM, zona, & balance
- Doble VU display con LEDs & interruptor de modo
- Master volumen rotativo

### FRONT:

- Salida auriculares 1/4"

## CONNECTIONS

1. Asegurese que el INTERRUPTOR GENERAL (1) está en OFF antes de hacer conexiones. Esta unidad trae cable de corriente. Conectelo en la trasera en ALIMENTACION (2) antes de enchufarlo en la toma de pared.

2. El PS3-USB tiene 2 salidas estéreo en la parte trasera:

- La SALIDA MASTER POR RCA (3) conecta el mezclador con el amplificador principal usando cables de audio estándar de RCA. La salida REC (4) pueden usarse para conectar el mezclador a la entrada de grabación de una unidad grabadora, permitiendo grabar tu mezcla a través de cables RCA.

3. Los auriculares pueden conectarse en la parte frontal en la entrada AURICULARES (5) jack 1/4".

4. El micrófono puede conectarse en la entrada trasera MICROFONO (6) jack 1/4".

5. El USB (27) i/O le permite conectar su PS3-USB a su portátil u ordenador PC/MAC. Una vez conectado el cable de alta velocidad estándar de USB (no-incluido) desde el PS3-USB a su ordenador podrá simultáneamente reproducir o grabar a través del mismo cable USB, (vea sección USB para saber como configurar su ordenador para trabajar con la PS3-USB).

6. El PS3-USB tiene 2 ENTRADAS RCA CONVERTIBLE PHONO/LINEA (PH/LN) (7) en el panel trasero a cada lado de las entradas RCA. Mirando de cara a la parte posterior, la entrada de tu derecha RCA es para PH 1/LN 1 (7). Las entradas RCA de tu izquierda son para PH 3/ LN 5 (7). Usando los CONVERTIDORES PH/LN (8), justo debajo de cada entrada, se podrá pasar de PH a LN o vice versa. Conecta los RCA's de tu unidad de música en cada entrada para conectar a los respectivos CANALES (CH). Cuando el CONVERTOR PH/LN (8) están en Phono, la entrada PHONO/LINE (PH/LN) RCA (7) solo acepta giradiscos con cápsula magnética. Las entradas ESTEREO LN (7) solo aceptan entradas de nivel línea como CD, DAT, MP3, etc .

7. Cuando utilice giradiscos, necesitará conectar la mas de los cables RCA (s) atornillandolo a la toma TORNILLO DE MASA (9) en el panel trasero de la PS3-USB. Conecta cada toma de masa con el TORNILLO DE MASA (9). Este está directamente encima de la toma de MICROFONO (6).

**NOTA: AL USAR GIRADISCOS SIN CONECTAR LA MASA PUEDE NOTAR RUIDO DE FONDO**

# CONTROLES

1. Una vez todas sus conexiones están hechas, encienda el mezclador con el INTERRUPTOR GENERAL (1).

2. CH 1: Para escuchar este canal por la salida (PGM), debe primero decidir que línea va a utilizar. Use el LN SWITCH (10) para elegir entre PH 1/LN 1 o LN 2 en este canal. Una vez seleccionado la línea deseada, suba lentamente el CONTROL DESLIZANTE CH1 (11) hasta un nivel confortable. Puede luego modificar el sonido de la salida utilizando los controles de GANANCIA (12), AGUDOS (13), MEDIOS (14), GRAVES (15) en la parte superior del CONTROL DESLIZANTE CH1 (11).

3 CH 2: Para escuchar este canal por la salida (PGM), debe primero decidir que línea va a utilizar. Use el LN SWITCH (10) para elegir entre PH 2/LN 3 o LN 4 en este canal. Una vez seleccionado la línea deseada, suba lentamente el CONTROL DESLIZANTE CH2 (11) hasta un nivel confortable. Puede luego modificar el sonido de la salida utilizando los controles de GANANCIA (12), AGUDOS (13), MEDIOS (14), GRAVES (15) en la parte superior del CONTROL DESLIZANTE CH2 (11).

4. CH 3: Para escuchar este canal por la salida (PGM), debe primero decidir que línea va a utilizar. Use el LN SWITCH (10) para elegir entre LN 5 o USB en este canal. Una vez seleccionado la línea deseada, suba lentamente el CONTROL DESLIZANTE CH 3 (11) hasta un nivel confortable. Puede luego modificar el sonido de la salida utilizando los controles de GANANCIA (12), AGUDOS (13), MEDIOS (14), GRAVES (15) en la parte superior del CONTROL DESLIZANTE CH3 (11).

**NOTA: PARA UNA OPTIMA REPRODUCCION EMPIECE EL PROGRAMA CON LOS CONTROLES DE GANANCIA (12) AL MINIMO.(GIRE EN SENTIDO CONTRARIO AL RELOJ HASTA EL TOPE). REALICE TODOS LOS AJUSTES DE SONIDO CON LA AYUDA DEL CONTROL DESLIZANTE DE CANAL Y EL CONTROL GENERAL DE VOLUMEN ROTATIVO. ESTO EVITARÁ DISTORSIONES Y EXCESOS DE SEÑAL. UNA VEZ MODIFICADO EL AJUSTE TONAL DEL SONIDO, PUEDE AUMENTAR LA SALIDA DE SEÑAL CON EL CONTROL DE GANANCIA SI ES NECESARIO.**

5. CUE: Conectando unos auriculares a la toma AURICULARES (5) puede monitorizar uno o todos los canales.

Use el interruptor para elegir del CH 1 al CH 3 para asignar el canal CH(s) a monitorizar en los auricula-

res.

Use el CONTROL DE VOLUMEN CUE (17) para ajustar el nivel de CUE sin cambiar el de mezcla. Girando el CONTROL CUE/MIX/PGM ROTATIVO (18) al contrario del reloj podrá monitorizar las señales de cue programadas. Pasando el control a la posición central podrá monitorizar la señal CUE MIX CON EL PGM. Moviendo en sentido del reloj permite monitorizar la salida principal PGM (Main).

6. SECCION CROSS FADER: El CROSS FADER (19) permite mezclar de una fuente a otra. El CROSS FADER (19) en esta unidad es reemplazable y puede hacerse de forma sencilla.

**NOTA: NO APLIQUE PRESION CUANDO UTILICE EL CROSS FADER (19). SOLO DESLICE EL CROSS-FADER A UN LADO Y OTRO. PRESIONAR PUEDE DOBLAR LAS PISTAS Y CAUSAR PERDIDAS DE SONIDO.**

7. SELECTOR DE SALIDA: Una vez haya ajustado a su elección el nivel de su música, puede ajustar el volumen general con MASTER (21).

8. SECCION MIC: Conecte su micrófono en la entrada MIC 1/4" (6) en el panel trasero. Puede usar el control Mic Ganancia (22) así como el AGUDO (23) y GRAVES (24) para ajustar el volumen y tono de la señal de micrófono.

9. VU METER: El PS3-USB tiene un doble modo VU METER (25) que permite monitorizar el nivel de decibelios de CUE y PGM o los niveles estéreo de IZQUIERDA y DERECHA del MASTER. Con el INTERRUPTOR DE VU MODO (26) puede monitorizar CUE y PGM cuando está arriba. En este modo el CUE estará a la izquierda del VU METER, mientras que PGM estará a la derecha. O puede monitorizar IZQUIERDA Y DERECHA de la señal estéreo de MASTER OUTPUT cuando el interruptor está abajo.

## CROSS FADER REEMPLAZABLE

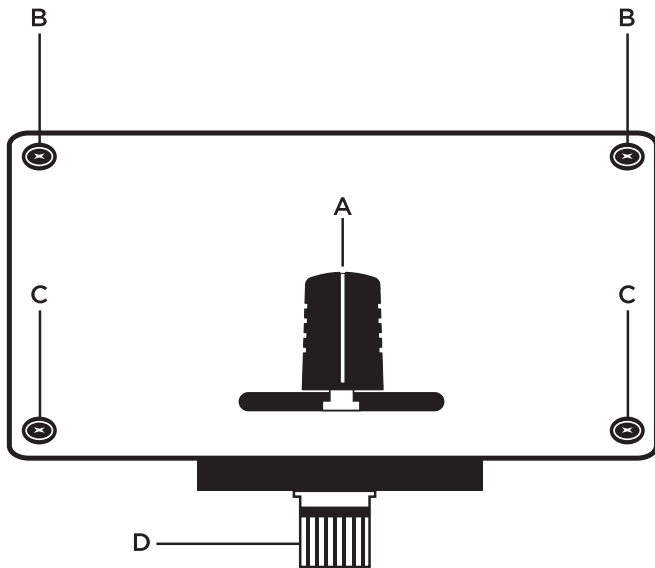

1. DESATORNILLE LA CARATULA QUE HAY EN LA PARTE INFERIOR DEL MEZCLADOR. QUITÉ LOS BOTONES DE LOS FADERS Y LA CARATULA.

2. QUITÉ LOS TORNILLOS DEL FADER (B) SIN TOCAR LOS TORNILLOS INTERIORES (C). QUITÉ CON CUIDADO EL VIEJO CROSS FADER Y DESCONECTE EL CABLE (D).

3. CONECTE EL NUEVO CROSS FADER EN EL CABLE (D) Y INTRODUZCALO EN EL MEZCLADOR.

4. ATORNILLE EL CROSS FADER AL MEZCLADOR CON LOS TORNILLOS DE LA PLATINA (B).

5. COLOQUE LA CARATULA Y ATORNILLE AL MEZCLADOR.

## USB CONFIGURACION

### PC:

Abra el menu INICIO y vaya a PANEL DE CONTROL, una vez ahí haga click en el icono de DISPOSITIVOS DE SONIDOS Y AUDIO, cuando se abra la ventana de SONIDOS Y AUDIO click en AUDIO, luego en REPRODUCCION DE SONIDO elija USB AUDIO CODEC como UNIDAD POR DEFECTO, luego click en APLICAR y ya podrá utilizar su PS3-USB con su PC.

### MAC:

Bajo el menu APPLE abra PREFERENCIAS DE SISTEMA, y en PREFERENCIAS DE SISTEMA elija SONIDO, una vez en SONIDO elija SALIDA y luego en ELEGIR UN DISPOSITIVO DE SALIDA seleccione USB AUDIO CODEC. Repita este procedimiento para la carpeta ENTRADAS, ahora su MAC está listo para trabajar con su PS3-USB.

## ENTRADAS

Phono.....	3 mV, 47 KOhm
Line.....	150 mV, 27 KOhm
MIC.....	1.5 mV, 1 KOhm Balanced

## SALIDAS

Max.....	20V Peak-to-Peak
Rec.....	225 mV, 5 KOhm

## GENERAL

Respuesta en frecuencia.....	20Hz - 20KHz +/- 2 dB
Distorsión.....	< 0.02%
Relación S/N .....	Mayor de 85 dB
Impedancia Auriculares.....	16 Ohm
Alimentación.....	AC 15v 500mA
Dimensiones.....	10" x 3.3" x 12"
	(254 x 84 x 307 mm)
Peso.....	6.5 lbs (2.94 kg)

SPECIFICATIONS SUBJECT TO CHANGE WITHOUT NOTIFICATION FOR IMPROVEMENT.

FRANÇAIS

MANUEL D' INSTRUCTIONS

**gemini<sup>®</sup>**

## AVANT TOUTE UTILISATION DE L'APPAREIL, MERCI DE PRENDRE CONNAISSANCE DES INSTRUCTIONS D'UTILISATION & DE SECURITE! RISQUE DE CHOC ÉLECTRIQUE, NE PAS OUVRIR!



**ATTENTION:** Cet appareil répond aux certifications FCC lorsqu'il est connecté à d'autres appareils à l'aide de cordons blindés. Afin de prévenir tout risque de parasites électromagnétiques avec un poste radio ou TV, veuillez utiliser des cordons blindés.

Le point d'exclamation situé dans un triangle est destiné à attirer votre attention durant l'utilisation de votre appareil ou d'un entretien périodique de ce dernier. Vous en trouverez plusieurs dans le mode d'emploi de l'appareil.

**LIRE LES INSTRUCTIONS:** Toutes les instructions et consignes d'utilisation doivent être lues avant l'utilisation de l'appareil.

**CONSERVEZ LES INSTRUCTIONS:** Nous vous recommandons de conserver les instructions et consignes d'utilisation en cas de nécessité ultérieure.

**RESPECT DES CONDITIONS D'UTILISATION:** Nous vous recommandons de respecter les instructions d'utilisation.

**SUIVRE LES INSTRUCTIONS D'UTILISATION:** Nous vous recommandons de respecter la chronologie des instructions d'utilisation.

**NETTOYAGE:** L'appareil doit être nettoyé avec un chiffon légèrement humide. Ne pas utiliser de produits chimiques corrosifs & volatiles (cire, essence, insecticide...) afin de ne pas endommager l'appareil.

**CORDON:** Ne pas utiliser de cordons non préconisés par le fabricant afin de ne pas endommager l'appareil.

**EAU & HUMIDITE:** Ne pas utiliser l'appareil à proximité d'une source d'eau (cuisine, salle de bain, lavabo...), ni dans un endroit sujet à l'humidité (piscine...).

**ACCESSOIRES:** Ne pas installer cet appareil sur un support ou dans un endroit instable. L'appareil pourrait tomber au risque de blesser une personne et être endommagé. Veillez à utiliser des accessoires (Pied, support, crochet...) recommandés par le fournisseur ou vendu avec l'appareil. Tout montage ou installation doit respecter les instructions du fabricant et utiliser des accessoires d'installation recommandés par le fabricant.

**TRANSPORT SUR CHARIOT:** Tout produit installé sur un chariot doit être manipulé avec précaution. Un déplacement brusque ou trop rapide sur une surface non plane pourrait entraîner la chute de l'ensemble et endommager l'appareil. Voir Figure A.

**VENTILATION:** Les ouvertures et ouïes d'aération situées sur l'appareil permettent une ventilation optimale de ce dernier afin d'éviter toute surchauffe. Ces ouvertures ne doivent jamais être obstruées. Ne pas placer l'appareil sur un support souple risquant de bloquer les ouïes d'aération (Lit, sofa, canapé...). Si l'appareil est intégré dans une installation ou dans un rack, veillez à la ventilation et consultez le fabricant pour toute information complémentaire.

**ALIMENTATION:** Veillez à respecter la tension d'alimentation située au dos de l'appareil. Si vous n'êtes pas certain de la tension d'utilisation dans votre pays, contactez votre revendeur.

**EMPLACEMENT:** Veillez à installer l'appareil sur un support stable.

**PERIODE DE NON UTILISATION:** Débranchez le cordon d'alimentation de l'appareil en cas de non utilisation prolongée.

### MISE A LA TERRE:

- Si l'appareil est équipé d'une alimentation à courant alternatif (Prise possédant un contact plus large que l'autre), celle-ci se connectera correctement à la prise uniquement si vous respectez le sens de branchement. Il s'agit là d'une mesure de sécurité. Si vous n'arrivez pas à insérer la fiche dans la prise, inversez la fiche. Si vous ne pouvez toujours pas insérer cette dernière, contactez un électricien afin de remplacer votre prise électrique qui est obsolète. Veillez à respecter cette consigne.

- Si l'appareil est équipé d'une fiche d'alimentation avec terre, veillez à la connecter à une prise électrique équipée d'une connexion à la terre. Il s'agit d'une mesure de sécurité. Si vous ne pouvez insérer la fiche dans la prise électrique, contactez un électricien afin de remplacer votre prise électrique qui est obsolète. Il est important de respecter cette mesure de sécurité.

**INSTALLATION DU CORDON D'ALIMENTATION:** Les cordons d'alimentation doivent être déroulés et rangés proprement afin d'éviter de se prendre les pieds dedans, en particulier les cordons reliés aux prises électriques.

**ANTENNE EXTERIEURE:** Si vous reliez votre appareil à une antenne ou un câble extérieur, assurez-vous de la présence d'une connexion à la terre afin d'éviter les surtensions et les décharges d'électricité statique. L'article 810 du National Electrical Code, ANSI/NFPA 70, précise toutes les informations nécessaires afin d'effectuer correctement le branchement à la terre du pylône ou de la structure porteuse, la connexion du câble à l'antenne de décharge, dimensions des connecteurs de mise à la terre, connexions des électrodes, consignes de mise à la terre des électrodes. Voir Schéma B.

**ORAGE/FOUDRE:** En cas d'orage et de non utilisation prolongée, débranchez le cordon d'alimentation, le câble d'antenne et les cordons audio. Ceci afin d'éviter les dégâts occasionnés par la foudre et les surcharges électriques.

**LIGNES ELECTRIQUES:** Une antenne extérieure ne doit pas être située à proximité immédiate de lignes électriques et/ou d'un transformateur électrique, afin de ne pas tomber dessus en cas de chute. Lors de l'installation d'une antenne extérieure, veillez à éviter tout contact avec des lignes électriques : tout contact peut être fatal.

**SURCHARGE:** Ne surchargez pas les prises électriques, blocs multiprises & rallonges en y connectant trop d'appareils. Ceci afin d'éviter tout risque de surcharge électrique ou d'incendie (Surchauffe).

**INSERTION D'OBJET & DE LIQUIDE:** N'insérez pas d'objets dans les fentes ou ouvertures de l'appareil afin d'éviter tout risque de choc électrique et d'incendie. Ne jamais renverser de liquide sur l'appareil.

**SERVICE APRES VENTE:** N'essayez pas de réparer cet appareil ; en l'ouvrant ou en le démontant afin d'éviter tout risque de choc électrique. En cas de problème, veuillez prendre contact avec votre revendeur.

**PANNE/SITUATION NECESSITANT UN RETOUR EN SAV:** Débranchez l'appareil de la prise électrique, remettez le dans son emballage d'origine et contactez votre revendeur en tenant compte des situations suivantes :

- Lorsque le cordon d'alimentation est endommagé.
- Si un liquide a été renversé dessus.
- Si l'appareil a été exposé à la pluie.
- Si l'appareil ne fonctionne pas correctement malgré le respect des instructions d'utilisation. Ajustez uniquement les réglages préconisés dans le mode d'emploi, toute manipulation ou réglage non conseillés dans ce dernier peut endommager l'appareil et procurer plus de travail en cas d'intervention SAV afin de remettre l'appareil en état de marche.

**PIECES DE RECHANGE:** Lorsque vous avez besoin de remplacer des pièces de l'appareil, veillez à utiliser des pièces d'origine ou possédant des caractéristiques identiques. L'utilisation de pièces non autorisées peut endommager l'appareil : surchauffe, court-circuit, choc électrique...

**CONTROLE DE SECURITE:** Avant de récupérer votre appareil, assurez vous que le SAV a effectué tous les contrôles de sécurité nécessaires afin de vous restituer un appareil en état de marche.

**INSTALLATION AU PLAFOND OU SUR UN MUR:** Ce type d'installation est déconseillé.

**CHALEUR:** Veillez à installer l'appareil loin de toute source de chaleur telle que radiateur, réchaud ou tout autre appareil produisant de la chaleur.

**recyclage:** Cet appareil ne doit pas être considéré comme un déchet domestique à usage unique. Vous devez le déposer dans un point de collecte destiné au recyclage des appareils électroniques et électroménagers. Ainsi vous préserverez l'environnement et éviterez les problèmes de santé publique vis à vis de conséquences négatives; liées à leur dépôt dans un endroit non approprié. Le recyclage contribue à préserver les ressources naturelles. Pour plus d'informations sur les conditions de recyclage de l'appareil, veuillez contacter les autorités de votre pays, les institutions locales ou votre revendeur.



**Fig. A**

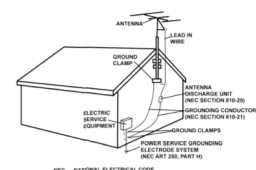

**Fig. B**

# RESUMEN

## VUE DE DESSUS

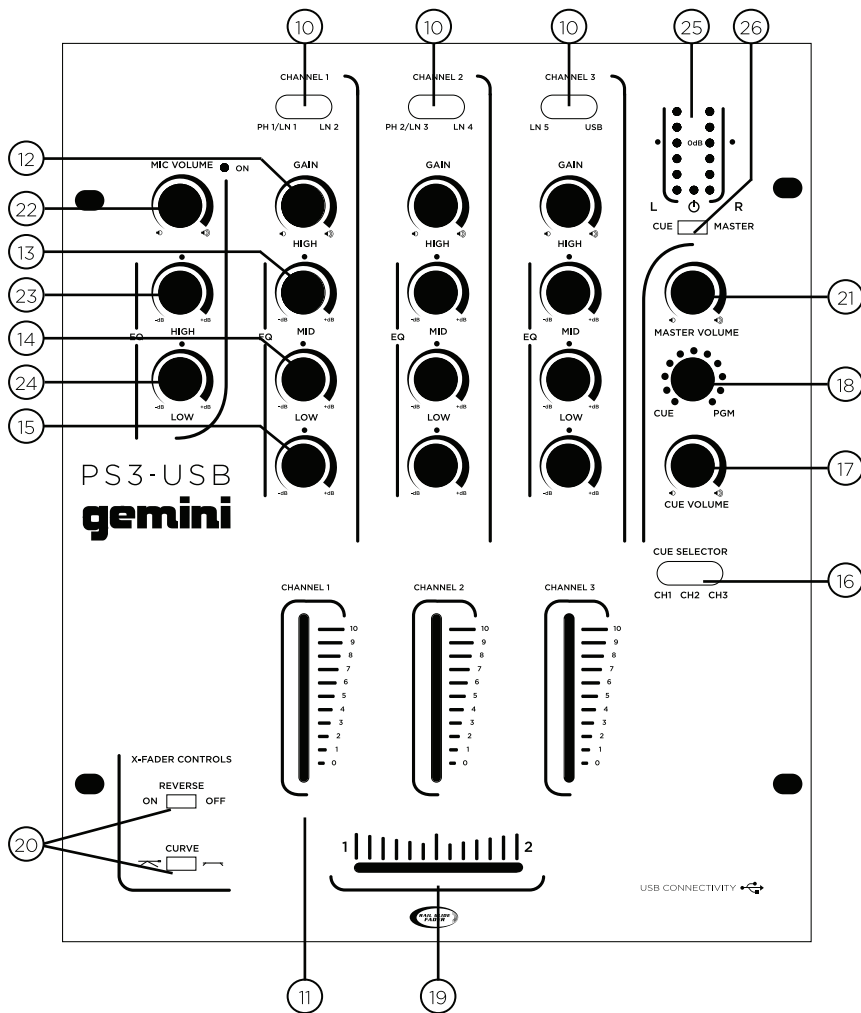

## VUE ARRIÈRE

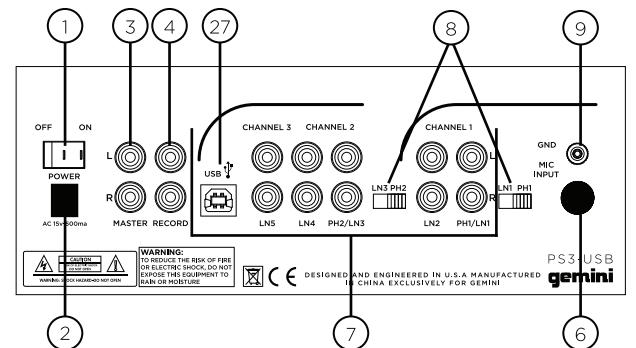

## VUE DE FACE

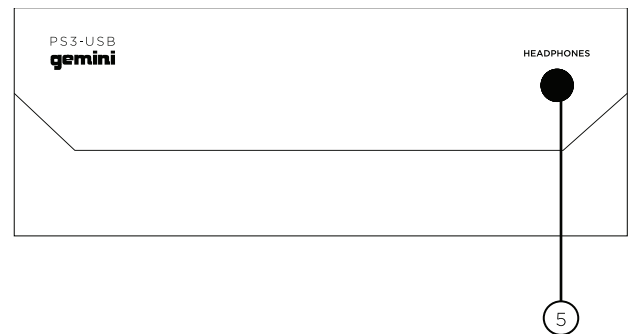

## FUNCTIONS

- |                                   |                         |
|-----------------------------------|-------------------------|
| ① Power                           | ⑮ Commandes Basse       |
| ② Cordon Secteur                  | ⑯ Cue 1/2               |
| ③ Master RCA Output               | ⑰ Rotatif Cue Volume    |
| ④ Record RCA Output               | ⑱ Rotatif Cue/PGM Mix   |
| ⑤ Casque au Jack 6.35mm Headphone | ⑲ Cross fader           |
| ⑥ Entrée Mic                      | ⑳ Commandes Cross fader |
| ⑦ Phono/Ligne entrée              | ㉑ Rotatif Master Volume |
| ⑧ Phono/Ligne Switch              | ㉒ Rotatif Mic Gain      |
| ⑨ Ground screw                    | ㉓ Commandes Mic Aigu    |
| ⑩ Commutateur Canal               | ㉔ Commandes Mic Basse   |
| ⑪ Canal Fader                     | ㉕ VU Metre              |
| ⑫ Commandes Gain                  | ㉖ VU Mode Switch        |
| ⑬ Commandes Aigu                  | ㉗ USB I/O               |
| ⑭ Commandes Medium                |                         |



Nos félicitations pour votre achat de la console de mixage stéréo 10" Gemini PS3-USB. Cette console de mixage a été conçue grâce aux dernières avancées technologiques et dispose d'une garantie de 1 an (France: 2 ans), à l'exception du cross-fader dont la garantie est de 90 jours. Avant toute utilisation, merci de lire attentivement les instructions de ce manuel.

## AVERTISSEMENTS

1. All operating instructions should be read before using this equipment.
2. To reduce risk of electrical shock, do not open the unit. Please refer servicing to a Gemini-qualified service technician.
3. Do not expose this unit to direct sunlight or a heat source such as a radiator or stove.
4. Dust, dirt and debris can interfere with the performance of this unit. Make an effort to keep the unit away from dusty, dirty environments, and cover the unit when it is not in use. This unit should be cleaned only with a damp cloth. Avoid solvents or other cleaning detergents.
5. When moving this equipment, it should be placed in its original carton and packaging. This will reduce the risk of damage during transit.
6. DO NOT EXPOSE THIS UNIT TO RAIN OR MOISTURE.
7. DO NOT USE ANY SPRAY CLEANER OR LUBRICANT ON ANY CONTROLS OR SWITCHES.

## CARACTERISTIQUES

- Console de mixage stéréo 3 voies au format 10 pouces
- 6 entrées ligne en RCA dont 2 commutables phono/ligne & USB I/O
- Sortie générale (master) et enregistrement (rec) en RCA
- Entrée microphone
- Vis de mise à la terre pour platines vinyles

### FACE AVANT:

- Cross-fader type rail-glide interchangeable
- Correction paramétrique trois bandes et gain par voie
- Réglage de pré-écoute facilité
- Contrôles rotatifs du volume de pré-écoute & balance
- Vu-mètre à LEDS avec sélecteur de source
- Contrôle rotatif de la sortie générale (Master)
- Sortie casque réglable en face avant

## CONNEXIONS

Assurez-vous que le commutateur POWER (1) est sur la position OFF avant de connecter le CORDON SECTEUR (2) à l'embase située sur le panneau arrière.

1. La console de mixage PS3-USB comporte 2 sorties séparées situées en face arrière.

- La sortie générale (Assymétrique) MASTER RCA OUTPUT (3) sert à relier la console à l'amplificateur de puissance via une connexion de type RCA.
- La sortie enregistrement REC (4) sert à relier votre console à l'entrée de votre enregistreur à l'aide d'un câblage RCA.

2. Votre casque doit être branché en face avant sur le connecteur Jack 6.35mm HEADPHONE (5).

3. L'entrée micro MICROPHONE (6), au format Jack 6.35mm, se trouve en face avant.

4. Le port USB ENTREE/SORTIE (27) vous permet de connecter votre PS3-USB avec ordinateur PC/MAC (Portable ou fixe). Une fois la connexion effectuée à l'ordinateur à l'aide d'un cordon USB high speed (Non livré), vous pourrez lire & enregistrer à partir de cette connexion USB (Voir section connexion & configuration de la connexion USB de votre PS3-USB à votre ordinateur).

5. Sur la panneau arrière de la PS3-USB, se trouvent deux entrées ligne RCA COMMUTABLES PHONO/LIGNE (PH/LN) (7). Les entrées commutables phono/ligne se trouvent à droite pour PH1/LN1 (7) et à gauche pour PH3/LN5 (7). Un commutateur PHONO/LIGNE vous permet de choisir entre les deux fonctions. Il se situe au milieu des connecteurs RCA (8). Les entrées phono n'acceptent que des platines vinyles équipées d'une cellule magnétique. Les entrées ligne acceptent tous les autres types de source: CD, DAT, Mini-Disc, etc.

6. Une vis de terre - pour mise à la masse - est située sur le panneau arrière (9). Elle est obligatoire pour l'utilisation des platines vinyles. Ne pas brancher la masse des platines vinyle provoquera un bourdonnement lors de l'écoute.

# REGLAGES

1. Une fois que tous les branchements ont été effectués à votre console de mixage, appuyez sur POWER (1) pour la mise sous tension.

2. CANAL 1: Le commutateur (10) vous permet de sélectionner la source choisie PH1/LN1 ou LN2. Afin de contrôler la source choisie, poussez légèrement le potentiomètre du canal CH1 (11) au niveau voulu. Vous pouvez intervenir sur le son grâce aux commandes GAIN (12), HIGH/AIGU (13), MID/MEDIUM (14), LOW/BASSE (15). Ces contrôleurs rotatifs se trouvent au dessus du potentiomètre du canal CH1 (11).

3. CANAL 2: Le commutateur (10) vous permet de sélectionner la source choisie PH2/LN3 ou LN4. Afin de contrôler la source choisie, poussez légèrement le potentiomètre du canal CH2 (11) au niveau voulu. Vous pouvez intervenir sur votre son grâce aux commandes GAIN (12), HIGH/AIGU (13), MID/MEDIUM (14), LOW/BASSE (15). Ces contrôleurs rotatifs se trouvent au dessus du potentiomètre du canal CH2 (11).

4. Canal 3: Le commutateur (10) vous permet de sélectionner la source choisie LN5 ou LN6. Afin de contrôler la source choisie, poussez légèrement le curseur de canal CH3 slide control (11) au niveau voulu. Vous pouvez intervenir sur votre son grâce aux commandes GAIN (12), HIGH (13), MID (14), LOW (15). Ces contrôleurs rotatifs se trouvent en amont du curseur de canal CH3 slide control (11).

**NOTE: CHAQUE CANAL DISPOSE D'UNE EGALISATION SEPARÉE BASSE ET AIGU, AVEC UNE TRÈS GRANDE PLAGE DE REGLAGES, CE QUI VOUS PERMETTRA D'OPTIMISER AU MIEUX VOTRE SON. AFIN D'ÉVITER TOUTE SATURATION, VEUILLEZ AJUSTER CHACUNE DE VOS ENTRÉES GRÂCE AU CONTRÔLE ROTATIF DE GAIN.**

5. Pré-écoute "CUE": En branchant votre casque au jack HEADPHONE (5), vous pouvez écouter le canal 1, le canal 2 ou le canal 3. Servez-vous du commutateur de

Ajustez le volume du casque dans la section pré-écoute CUE grâce au contrôle rotatif CUE VOLUME CONTROL (17) et ceci sans affecter le mélange global de la sortie MASTER (3)

6. SECTION CROSS-FADER: Le CROSS-FADER (19) permet de passer d'une source à une autre. Celui-ci est amovible et remplaçable par l'utilisateur.

**NOTE: VEUILLEZ MANIPULER LE CROSS FADER DE GAUCHE À DROITE SANS EXERCER DE PRESIONS INUTILES SUR CELUI-CI. UNE UTILISATION TROP BRUTALE DU CROSS-FADER ENTRAÎNERAIT DES PROBLÈMES DE CONTACT ÉLECTRONIQUE PROVOQUANT DES COUPURES DE SON.**

7. SECTION OUTPUT CONTROL: Le niveau de sortie principal MASTER (21) est ajustable par le bouton rotatif MASTER (3).

8. SECTION MICROPHONE: Reliez votre microphone au Jack 6.35mm (6) situé à l'arrière de la console de mixage. Ajustez le niveau du micro grâce au bouton rotatif Mic Gain Control (22). De la même manière, ajustez les aigus HIGH/AIGU (23) et les basses LOW/BASSE (24).

9. VU METRE: La console de mixage PS3-USB possède VU METRE (25) à double emploi. Il vous permet d'indiquer soit les niveaux stéréos gauche et droite de la sortie MASTER, soit les niveaux d'entrée respectifs des canaux 1 et 2. Vous pouvez choisir l'option d'affichage désirée en appuyant sur le bouton VU MODE SWITCH (26).

# CARACTÉRISTIQUE TECHNIQUES

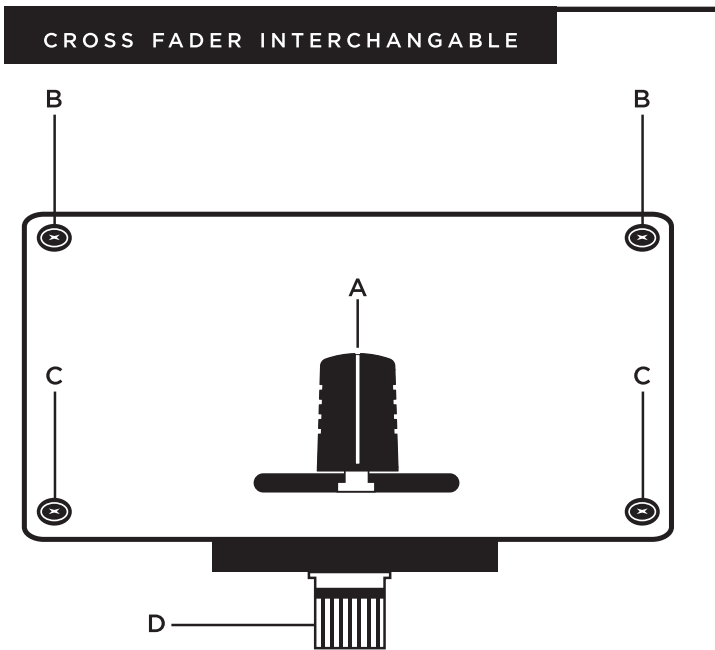

1. DEVISSEZ LES VISSSES DE LA FACE AVANT SUR LA PARTIE EXTERNE GAUCHE ET DROITE DU MIXEUR ET ENLEVEZ LE CAPUCHON DU CROSS FADER (A)

2. DEVISSEZ LES VISSSES EXTERNES DE LA PLAQUE DU CROSS FADER (B ET C) ET SOULEVEZ-LE DÉLICATEMENT AFIN DE DÉBRANCHER LE CABLE (D).

3. BRANCHEZ LE NOUVEAU CROSS FADER AU CABLE (D) ET REPLACEZ-LE À L'INTÉRIEUR DU MIXEUR.

4. REVISSEZ LES VISSSES EXTERNES (B ET C) .

5. REPOSITONNEZ LA FACE AVANT ET RE-PLACEZ LES VISSSES DE FIXATION.

## CONFIGURATION USB

**PC:**  
Ouvrez le menu DEMARRER puis aller dans PANNEAU DE CONFIGURATION, ouvrez le dossier SON & PERIPHERIQUES AUDIO. Lorsque le dossier est ouvert, cliquez sur l'onglet AUDIO, puis dans LECTURE AUDIO, sélectionnez USB AUDIO CODEC comme PARAMETRE PAR DEFAUT. Cliquez sur APPLIQUEZ & vous pouvez maintenant utiliser votre PC avec votre PS3-USB.

## MAC:

Sous le menu APPLE ouvrez PREFERENCES SYSTEME, puis dans ce menu, sélectionnez l'icône SON, puis choisissez l'onglet SORTIE & sous CHOISISSEZ LE PERIPHERIQUE AUDIO DE SORTIE sélectionnez CODEC AUDIO USB. Répétez la procédure sur l'onglet ENTREE, vous pouvez maintenant utiliser votre MAC avec votre PS3-USB.

## ENTRÉES

Phono.....3 mV, 47 KOhm  
Ligne.....150 mV, 27 KOhm  
MIC..... 1.5 mV, 1 KOhm Balanced (Symétrique)

## SORTIES

Max.....20V Crête/Crête  
Enregistrement (REC).....225 mV, 5 KOhm

## CARACTÉRISTIQUES GÉNÉRALES:

Bande passante.....20Hz - 20KHz +/- 2 dB  
Distortion.....< 0.02%  
Rapport signal sur bruit.....>85 dB  
Impédance casque .....16Ohms  
Alimentation externe.....AC 15v 500mA  
Dimensions.....10" x 3.3" x 12"  
.....(254 x 84 x 307 mm)  
Poids..... 6.5 lbs (2.94 kg)

DANS LE CADRE D'UN SOUCI CONSTANT D'AMELIORATION DE NOS PRODUITS,

LES SPÉCIFICATIONS ET CARACTERISTIQUES TECHNIQUES PEUVENT ETRE MODIFIEES SANS PRÉAVIS.

DEUTSCH

BEDIENUNGSHANDBUCH

**gemini<sup>®</sup>**

# VOR BENUTZUNG DES GERÄTS LESEN. WICHTIGE HINWEISE & SICHERHEITSBESTIMMUNGEN



**VORSICHT:** Dieses Produkt erfüllt die FCC-Regeln, wenn Sie zum Anschluss abgeschirmte Kabel und Stecker verwenden, um es mit anderen Geräten zu verbinden. Auch um elektromagnetische Störungen anderer elektrischer Geräte wie Radios oder Fernseher zu vermeiden, benutzen Sie abgeschirmte Kabel und Stecker für die Verbindungen.

Das Ausrufezeichen im gleichseitigen Dreieck weist Sie in der Bedienungsanleitung auf wichtige Bedienungsanweisungen und Wartungs-/Serviceanweisungen hin.

Das Blitzsymbol im gleichseitigen Dreieck dient dazu, den Benutzer vor gefährlichen Spannungen an nicht isolierten Stellen im Gehäuse zu warnen, die so groß sind, dass sie eine Gefahr für den Benutzer darstellen.

**ANWEISUNGEN LESEN:** Lesen Sie alle Sicherheits- und Bedienungsanweisungen, bevor Sie mit dem Produkt arbeiten.

**AUFBEWAHRUNGSHINWEIS:** Bewahren Sie alle Sicherheits- und Bedienungsanweisungen gut auf.

**WARNHINWEISE:** Alle Warnhinweise für das Produkt und die Bedienungsanweisungen müssen genau eingehalten werden.

**ANWEISUNGEN BEFOLGEN:** Alle Anweisungen zum Betrieb des Produkts sollten befolgt werden.

**REINIGUNG:** Das Produkt sollte nur mit einem Polier- oder einem weichen trockenen Tuch gereinigt werden. Benutzen Sie dazu niemals Möbelwachs, Benzine, Insektizide oder andere flüchtige Reinigungsmittel, denn Sie könnten zur Korrosion des Gehäuses führen.

**ERWEITERUNGEN:** Benutzen Sie keine Erweiterungen, die nicht vom Hersteller empfohlen sind, da sie zu Risiken führen könnten.

**WASSER&FEUCHTIGKEIT:** Benutzen Sie dieses Produkt nicht in der Nähe von Wasser, z. B. in der Nähe einer Badewanne, einer Waschschüssel, eines Küchenspülbeckens, eines Waschbeckens, in einem feuchten Keller, in der Nähe eines Schwimmbeckens oder an ähnlichen Orten.

**ZUBEHÖR:** Stellen Sie das Produkt nicht auf eine wackelige oder labile Unterlage. Das Produkt könnte herunterfallen und dabei Kinder oder Erwachsene verletzen, wie auch selber beschädigt werden. Stellen Sie das Produkt nur auf vom Hersteller empfohlene oder verkaufte Unterlagen. Jede Befestigung und Montage des Produkts sollte nach den Anweisungen des Herstellers ausgeführt werden. Nutzen Sie dazu ein vom Hersteller empfohlenes Montageseit.

**MOBILE UNTERLAGEN:** Bewegen Sie eine Kombination aus dem Produkt und einer mobilen Unterlage mit Vorsicht. Schnelles Anhalten, zu viel Schub oder unebene Böden können dazu führen, dass sich Produkt und mobile Unterlage überschlagen (SIEHE FIG. A).

**BELÜFTUNG:** Schlitz- und Öffnungen im Gehäuse sind für die Belüftung vorgesehen. Sie stellen den zuverlässigen Betrieb des Produkts sicher und schützen es vor Überhitzung. Diese Öffnungen dürfen nicht verschlossen, blockiert oder bedeckt werden. Stellen Sie deswegen das Produkt niemals auf ein Bett, ein Sofa, einen Teppich oder Stellen mit ähnlicher Oberfläche. Wenn Sie dieses Produkt in einer festen Installation wie z. B. in einem Regal oder einem Rack einbauen, sorgen Sie für ausreichende Belüftung oder sorgen Sie dafür, dass die Bestimmungen des Herstellers genau eingehalten werden.

**STROMANSCHLUSS:** Dieses Produkt darf nur mit dem auf dem Gerät angegebenen Strom betrieben werden. Wenn Sie sich nicht sicher sind, welche Stromart Sie bei sich zu Hause haben, fragen Sie den Verkäufer des Geräts oder Ihren Stromversorger.

**AUFSTELLUNGORT:** Stellen Sie das Gerät an einem festen Ort auf.

**ZEITEN DES NICHTGEBRAUCHS:** Ziehen Sie das Stromkabel aus dem Gerät heraus, wenn Sie es für eine längere Zeit nicht gebrauchen.

**ERDUNG ODER POLUNG:** Wenn dieses Produkt mit einem geerdeten Wechselstromstecker (ein Stecker mit einem Kontakt mehr als andere Stecker) ausgestattet ist, passt dieser nur in einer bestimmten Richtung in die Steckdose und ist ein besonderes Sicherheitsmerkmal. Sollten Sie den Stecker nicht komplett in die Steckdose stecken können, versuchen Sie ihn andersherum einzustecken. Sollte der Stecker auch dann noch nicht in die Steckdose passen, beauftragen Sie einen Elektriker, um diese veraltete Steckdose auszutauschen.

Wenn dieses Produkt mit einem geerdeten dreipoligen Stecker ausgestattet ist, hat der Stecker einen dritten (Erddungs-)Kontakt und passt nur in eine Steckdose mit entsprechender Erdung. Auch das ist ein Sicherheitsmerkmal. Sollte der Stecker nicht in die Steckdose passen, beauftragen Sie einen Elektriker, um diese veraltete Steckdose auszutauschen.

**SCHUTZ DES STROMKABELS:** Stromkabel sollten so verlegt werden, dass man nicht auf sie treten kann, noch dass sie von darauf stehenden oder gegen sie stoßenden Gegenständen gequetscht werden. Achten Sie besonders auf Kanten, Sicherung, Stecker und Buchsen.

**AUSSENANTENNENERDUNG:** Wenn Sie eine Außenantenne oder ein Radio-/Fernsehkabelsignal an das Produkt anschließen, achten Sie darauf, dass die Antenne oder das Kabel geerdet sind, um dafür zu sorgen, dass Überspannungen und elektrostatische Aufladungen nicht auftreten können. Im Artikel 810 des National Electrical Code, ANSI/NFPA 70, finden Sie Informationen über die richtige Erdung des Antennenmasts und weitere Informationen zu diesem Thema. (SIEHE AUCH FIG. B).

**GEWITTER:** Trennen Sie das Produkt während eines Gewitters oder wenn es unbeaufsichtigt ist oder wenn es für eine lange Zeit nicht benutzt wird, durch Herausziehen des Stromkabels aus der Netzdose. Trennen Sie auch die Verbindung zu einer Antenne oder Radio-/Fernsehkabeln. Dadurch vermeiden Sie Beschädigungen des Produkts durch Blitze oder Überspannungen.

**STROM- UND ÜBERLANDLEITUNGEN:** Stellen Sie eine Außenantenne nicht in der Nähe von Überlandleitungen, elektrischen Licht- oder Stromkreisen oder an Stellen, wo sie in eine solche Leitung fallen könnte, auf. Wenn Sie eine Außenantenne aufstellen, achten Sie besonders darauf, dass Sie auf keinen Fall irgendwelche Stromleitungen berührt. Das kann zu gefährlichen Auswirkungen führen.

**ÜBERLASTUNG:** Überlasten Sie keine Steckdosen, Verlängerungskabel oder Sicherungen. Das kann zu Bränden oder elektrischen Schlägen führen.

**EINDRINGEN VON GEGENSTÄNDEN ODER FLÜSSIGKEIT:** Führen Sie niemals irgendwelche Gegenstände durch Öffnungen in das Produkt ein. Sie könnten mit Strom führenden Stellen in Verbindung kommen oder Kurzschlüsse verursachen, die zu Bränden oder elektrischen Schlägen führen können. Gießen Sie niemals irgendwelche Flüssigkeiten auf oder in das Produkt.

**SERVICE:** Versuchen Sie nicht, das Produkt selber zu reparieren. Durch das Öffnen des Gehäuses oder Entfernen von Schrauben können Sie mit gefährlichen Spannungen oder anderen Risiken in Kontakt kommen. Beauftragen Sie im Reparaturfall nur qualifiziertes Servicepersonal.

**WANN SERVICE NÖTIG IST:** Unter den folgenden Bedingungen ziehen Sie auf jeden Fall das Stromkabel aus der Steckdose und beauftragen Sie für eine Reparatur nur qualifiziertes Servicepersonal:

- Wenn das Stromkabel defekt ist.
- Wenn Flüssigkeit auf oder in das Produkt gelaufen ist oder Gegenstände in das Produkt gefallen sind.
- Wenn das Produkt Regen oder Wasser ausgesetzt war.
- Wenn das Produkt trotz Befolgen der Bedienungsanweisungen nicht normal arbeitet. Stellen Sie dabei das Produkt nur nach den Anweisungen der Bedienungsanleitung ein, andere Einstellungen können das Produkt beschädigen und den aufwändigen Einsatz von Technikern für die Wiederherstellung erfordern.
- Wenn das Produkt hingefallen oder auf andere Art und Weise beschädigt ist.
- Wenn das Produkt eine eindeutige Veränderung im Betrieb zeigt.

**ERSATZTEILE:** Wenn Ihr Produkt Ersatzteile benötigt, achten Sie darauf, dass der Servicetechniker nur vom Hersteller erlaubte Ersatzteile oder Ersatzteile, die die gleichen Eigenschaften wie die originalen Teile aufweisen, einsetzt. Falsche Ersatzteile können zu Bränden, elektrischen Schlägen oder anderen Risiken führen.

**SICHERHEITSTEST:** Bevor der Service oder eine Reparatur für dieses Produkt beendet sind, beauftragen Sie den Servicetechniker, einen Servicetest durchzuführen, um sicher zu stellen, dass das Produkt einwandfrei funktioniert.

**WAND- ODER DECKENMONTAGE:** Das Produkt sollte nicht an einer Wand oder der Decke montiert werden.

**HITZE:** Stellen Sie das Produkt nicht in die Nähe von Wärmequellen wie Radiatoren, Wärmespeichern, Öfen oder anderen Produkten (auch Verstärker), die Hitze erzeugen.

**VERWERTEN SIE WIEDER:** Dieses Produkt sollte nicht als Haushaltsmüll entsorgt werden. Entsorgen Sie das Produkt im Bedarfsfall bei einer zuständigen Entsorgungsstelle, die das Recycling der elektrischen und elektronischen Bauteile übernimmt. Wenn Sie das Produkt dem gemäß entsorgen, schützen Sie die Umwelt und die menschliche Gesundheit. Bei nicht sachgemäßer Entsorgung gefährden Sie die Umwelt und die menschliche Gesundheit. Das Recycling verschiedener Materialien hilft, die Natur und ihre Ressourcen zu schonen. Für nähere Informationen bezüglich der Entsorgung dieses Produkts nehmen Sie Kontakt auf mit Ihrer lokalen Stadtverwaltung, dem zuständigen Entsorgungsunternehmen oder dem Händler, bei dem Sie das Produkt gekauft haben.



Fig. A

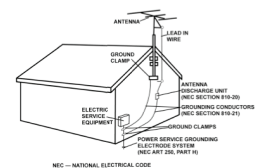
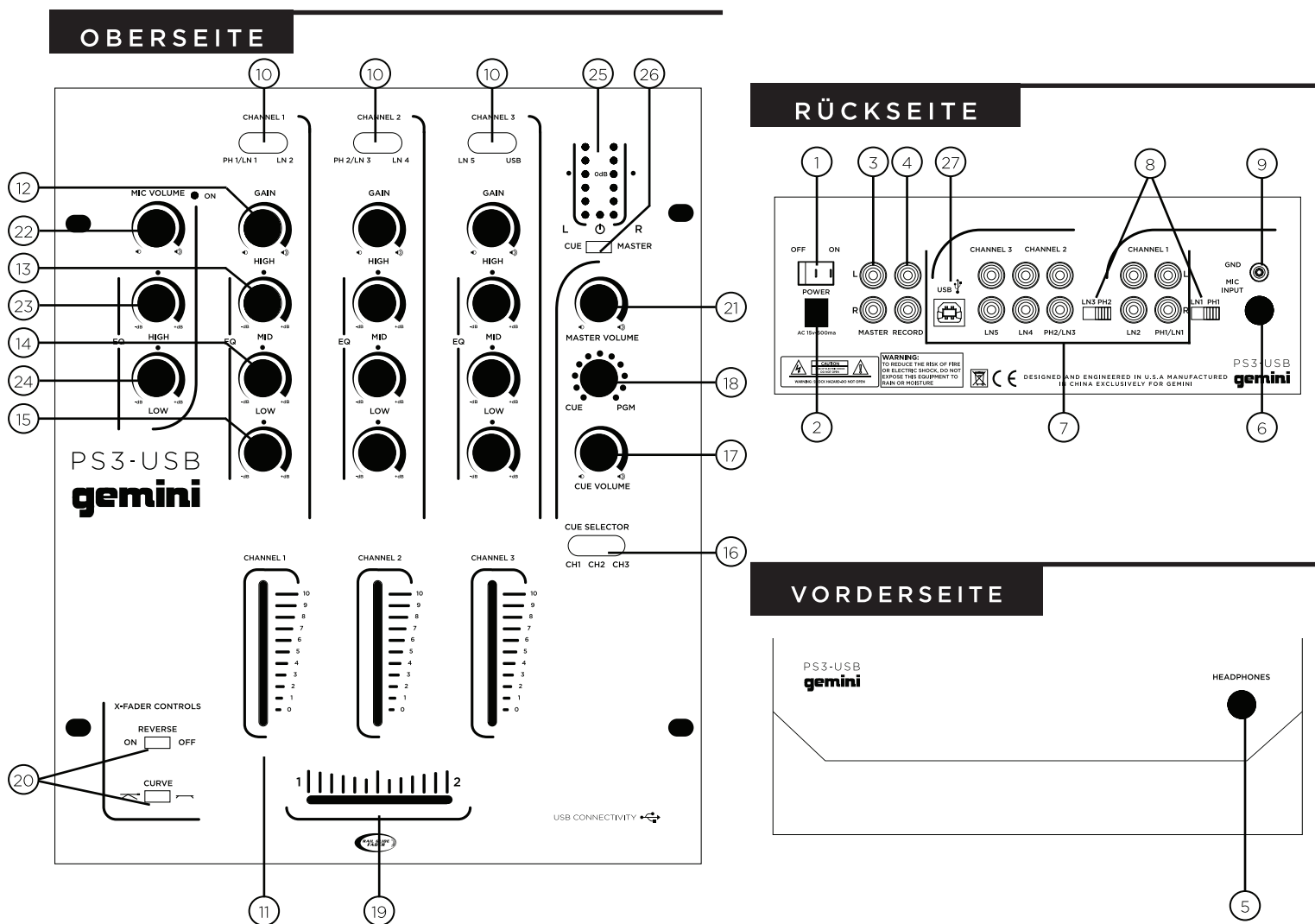

Fig. B

# ÜBERSICHT



## REGLER

- |                       |                             |
|-----------------------|-----------------------------|
| ① EIN/AUS SCHALTER    | ⑮ LOW REGLER                |
| ② AC EINGANG          | ⑯ CUE 1/2 REGLER            |
| ③ MASTER AUSGANG      | ⑰ CUE VOLUME REGLER         |
| ④ REC AUSGANG         | ⑱ CUE/MIX/PGM ROTARY REGLER |
| ⑤ HEADPHONE AUSGANG   | ⑲ CROSS FADER               |
| ⑥ MIC EINGÄNGE        | ⑳ CROSS FADER REGLER        |
| ⑦ PHONO/LINE EINGÄNGE | ㉑ MASTER VOLUME REGLER      |
| ⑧ CINCH EINGANG PH/LN | ㉒ MIC VOLUME REGLER         |
| ⑨ MASSEANSCHLUSS      | ㉓ MIC HIGH REGLER           |
| ⑩ LN SCHALTER         | ㉔ MIC LOW REGLER            |
| ⑪ SCHIEBEREGLER/FADER | ㉕ PEGELANZEIGE              |
| ⑫ GAIN REGLER         | ㉖ VU MODE SCHALTER          |
| ⑬ HIGH REGLER         | ㉗ USB I/O                   |
| ⑭ MID REGLER          |                             |

Wir gratulieren Ihnen zum Kauf des Gemini PS3-USB 10" 3 Kanal Stereomixers. Dieser State-of-the-art Mixer spiegelt den aktuellen technologischen Stand wider und ist mit einer 1 Jahres Garantie\* (mit Ausnahme der Crossfaders) ausgestattet. Für den Crossfader gilt eine separate 90 Tage Garantie. Lesen Sie vor Inbetriebnahme aufmerksam alle Anweisungen.

## VORSICHTSMASSNAHMEN

1. Lesen Sie die Hinweise aufmerksam durch, bevor Sie das Gerät in Betrieb nehmen.
2. Um das Risiko eines elektrischen Schlages zu reduzieren, sollten Sie das Gerät nicht öffnen. Bringen Sie das Gerät im Servicefall immer zu einem von Gemini qualifizierten Techniker.
3. Nicht direktem Sonnenschein oder Hitzequellen wie Radiatoren oder Öfen aussetzen.
4. Nur mit einem weichem Tuch reinigen. Keine Lösungsmittel oder chemischen Reinigungsmittel nehmen.
5. Transportieren Sie das Gerät im Originalkarton. So verringern Sie das Risiko eines Transportschadens.
6. NICHT REGEN ODER FEUCHTIGKEIT AUSSETZEN.
7. KEINE SPRÜHREINIGER ODER SCHMIERÖL AN REGLERN, OBERFLÄCHE ODER SCHALTERN NUTZEN.

## AUSSTATTUNG

- 10" 3 Kanal Stereo Mixer
- 6 Line-, 2 umschaltbare Phono/Line Cinch Eingänge & USB I/O
- Master & Record Cinch Ausgänge
- Mikrofoneingang
- Schraube für einfachen Masseanschluss

### OBERSEITE:

- Abnehmbare Platte zum Tausch des Rail Glide Crossfaders
- 3 Band Equalizer mit Drehreglern & Cut, Gain Regler pro Kanal
- Cue Schalter zum Vorhören jedes Kanals
- Cue Volume Regler, CUE/PGM
- Doppelte Pegelanzeige mit hellen LEDs & Modus Schalter
- Mastervolume DrehreglerDual VU display with bright LED & mode switch
- Master volume rotary control

### VORDERSEITE:

- 6,3 mm Klinke Kopfhörerausgang

## ANSCHLÜSSE

Stellen Sie sicher, dass sich der EIN/AUS SCHALTER (1) in der Position OFF befindet, bevor Sie mit dem Anschließen beginnen. Das Gerät wird mit einem Netzteil geliefert, das Sie zuerst in den rückseitigen AC EINGANG (2).

1. Der PS3-USB verfügt über 2 Stereoausgänge auf der Rückseite:

- Der MASTER Ausgang (3) dient zum Anschluss des Mixers an Ihren Hauptverstärker. Benutzen Sie dazu ein Cinch Kabel.
- Der REC Ausgang (4) dient zum Anschluss des Mixers an ein Aufnahmegerät. Benutzen Sie dazu ein Cinch Kabel.

2. Der HEADPHONE (5) Ausgang mit 6,3 mm Klinke auf der Oberseite steht für den Anschluss eines Kopfhörers bereit.

3. An den rückseitigen MICROPHONE (6) Eingang mit 6,3 mm Klinke können Sie ein Mikrofon anschließen.

4. Über den USB I/O verbinden Sie den PS3-USB mit PC/MAC. Nach dem Sie den Mixer mit einem Standard USB Kabel (nicht im Lieferumfang enthalten) mit Ihrem Computer verbunden haben, können Sie gleichzeitig über das gleiche USB Kabel aufnehmen und abspielen (siehe USB Setup für weitere Anleitung zum Anschluss des PS3-USB an einen Computer).

5. Der PS3-USB verfügt über 2 UMSCHALTBARE PHONO/LINE (PH/LN) CINCH EINGÄNGE (7) auf der Rückseite. Wenn Sie auf die Rückseite schauen, ist der rechte CINCH EINGANG für PH 1/LN 1 (7) und der linke für PH 3/ LN 5 (7). Mit den PH/LN SCHALTERN (8) direkt unterhalb des jeweiligen Eingangs können Sie von PH nach LN und umgekehrt schalten. Verbinden Sie die Kabel Ihrer Abspielgeräte mit den jeweiligen Eingängen des gewünschten KANALS (CH). Steht der PH/LN SCHALTER (8) auf Phono, werden von den UMSCHALTBAREN PHONO/LINE (PH/LN) CINCH EINGÄNGEN (7) nur Signale von Plattenspielern mit Magnetsystem verarbeitet. Die STEREO LN EINGÄNGE (7) verarbeiten nur Line Signale (z.B. von CD, DAT, Mini Disc, etc) und erfordern die richtige Schalterstellung.

6. Wenn Sie Plattenspieler verwenden, sollten Sie die Masse benutzen, indem Sie die Masseklemme des Cinch Kabels mit dem rückseitigen MASSEANSCHLUSS (9) verbinden. Verbinden Sie jeden Plattenspieler mit dem MASSEANSCHLUSS (9). Sie finden diesen direkt oberhalb des RÜCKSEITIGEN MIKROFONEINGANGS(6).

# REGLER

1. Haben Sie alle Verbindungen vorgenommen, schalten Sie den Mixer mit dem rückseitigen NETZSCHALTER (1) ein.

2. CH 1: Um Kanal 1 über PGM hören zu können, müssen Sie vorher festlegen, welchen Eingang Sie nutzen möchten. Mit dem LN SCHALTER (10) schalten Sie zwischen PH 1/LN 1 und LN 2 dieses Kanals um. Nach der Eingangswahl schieben Sie den CH 1 SCHIEBEREGLER/FADER (11) vorsichtig auf die gewünschte Lautstärke. Mit dem GAIN Regler (12) stellen Sie vorher die richtige Vorverstärkung ein, die Regler HIGH (13), MID (14) und LOW (15) verändern die Klangfarbe. Diese Regler befinden sich oberhalb des CH 1 SCHIEBEREGLER/FADER (11).

3. CH 2: Um Kanal 2 über PGM hören zu können, müssen Sie vorher festlegen, welchen Eingang Sie nutzen möchten. Mit dem LN SCHALTER (10) schalten Sie zwischen PH 2/LN 3 und LN 4 dieses Kanals um. Nach der Eingangswahl schieben Sie den CH 2 SCHIEBEREGLER/FADER (11) vorsichtig auf die gewünschte Lautstärke. Mit dem GAIN Regler (12) stellen Sie die richtige Vorverstärkung ein, die Regler HIGH (13), MID (14) und LOW (15) verändern die Klangfarbe. Diese Regler befinden sich oberhalb des CH 2 SCHIEBEREGLER/FADER (11).

4. CH 3: Um Kanal 3 über PGM hören zu können, müssen Sie vorher festlegen, welchen Eingang Sie nutzen möchten. Mit dem LN SCHALTER (10) schalten Sie zwischen LN 5 und USB dieses Kanals um. Nach der Eingangswahl schieben Sie den CH 3 SCHIEBEREGLER/FADER (11) vorsichtig auf die gewünschte Lautstärke. Mit dem GAIN Regler (12) stellen Sie die richtige Vorverstärkung ein, die Regler HIGH (13), MID (14) und LOW (15) verändern die Klangfarbe. Diese Regler befinden sich oberhalb des CH 3 SCHIEBEREGLER/FADER (11).

**WICHTIG: FÜR OPTIMALE ERGEBNISSE SOLLTEN ZUERST DIE GAIN REGLER (12) IN MITTELSTELLUNG UND DIE LINEFADER (11) IN MAXIMALPOSITION BRINGEN. STELLEN SIE DEN MASTERPEGEL (LAUT LED-ANZEIGE) AUF 0 DB EIN, UM VERZERRUNGEN ZU VERHINDERN. NUN KÖNNEN SIE JE NACH LAUTSTÄRKE DES NÄCHSTEN LIEDES MIT DEN GAINREGLERN LAUTER UND LEISER REGELN.**

5. CUE: Schließen Sie einen Kopfhörer an den HEADPHONE (5) Ausgang an, und Sie können jeden oder alle Kanäle vorhören.

Mit dem Schalter CH 1 bis CH 3 wählen Sie, welche Kanäle Sie im Kopfhörer hören möchten. Mit dem CUE VOLUME REGLER (17) auf der Oberseite stel-

len Sie die CUE Lautstärke ein, ohne den restlichen Mix zu

verändern. Drehen Sie den CUE/MIX/PGM ROTARY REGLER (18) auf der Oberseite im Uhrzeigersinn, um das gewünschte Monitorsignal für den CUE auszuwählen. In der Mittelposition hören Sie den CUE MIX und PGM. Ganz rechts hören Sie nur das PGM Signal.

6. CROSSFADER SEKTION: Mit dem CROSSFADER (19) können Sie zwischen zwei Signalen überblenden. Der CROSS FADER (19) im PS3-USB ist im Bedarfsfall einfach austauschbar.

**WICHTIG: ÜBEN SIE BEI DER BENUTZUNG DES CROSSFADERS (46) KEINEN DRUCK AUS. BEWEGEN SIE DEN CROSSFADER OHNE DRUCK. STARKER DRUCK AUF DIE REGLER KANN KONTAKTE VERBIEGEN UND ZU EINEM VERLUST AN KLANGQUALITÄT FÜHREN.**

7. AUSGANGSLAUTSTÄRKE: Sind Sie mit den Einstellungen für die Lautstärke zufrieden, können Sie die Gesamtlautstärke mit dem MASTER (21) Regler einstellen.

8. MIKROFON SEKTION: Schließen Sie Ihr MIKROFON an die rückseitige 6,3 mm Klinkenbuchse MIC (6) an. Mit dem MIC REGLER (22) stellen Sie die Lautstärke ein, während der HIGH (23) und LOW (24) Regler den Klang des Mikrofonsignals verändert.

9. PEGELANZEIGE: Der PS3-USB verfügt über eine PEGELANZEIGE (25) mit zwei Modi, um die Pegel von CUE und PGM oder LINKEM und RECHTEN Kanal des MASTERAUSGANGS anzuzeigen. Ist der VU MODE SCHALTER (26) nicht gedrückt, werden CUE (auf der linken Seite) und PGM (auf der rechten Seite) angezeigt. Ist der Schalter gedrückt, sehen Sie den linken und rechten Kanal des MASTER AUSGANGS.



## AUSTAUSCHBARER CROSSFADER

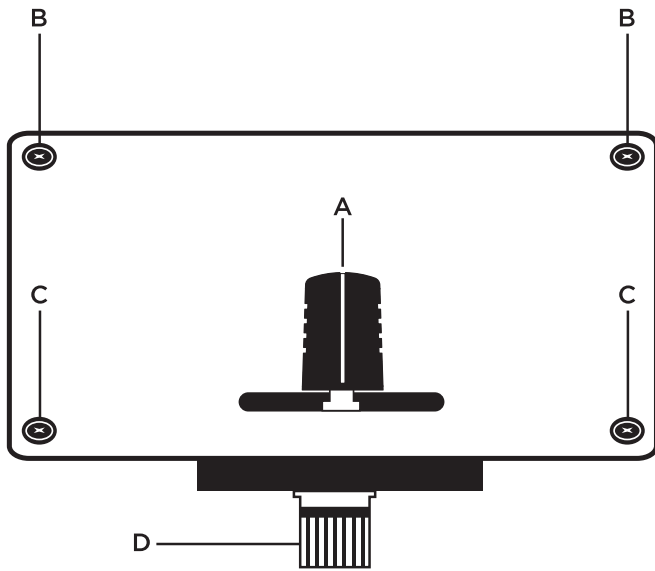

1. ENTFERNEN SIE DIE ÄUSSEREN SCHRAUBEN DER PLATTE IN DER UNTEREN MIXERHÄLFTE. ZIEHEN SIE DIE FADERKÖPFE UND DIE PLATTE AB.
2. ENTFERNEN SIE DIE FADER SCHRAUBEN (B), NICHT JEDOCH DIE INNEREN SCHRAUBEN (C). NEHMEN SIE DEN ALTEN CROSSFADER UND ZIEHEN DAS KABEL AB (D).
3. SCHLIEßEN SIE DAS KABEL (D) AN DEN NEUEN CROSSFADER AN UND PLATZIEREN IHN IM MIXER.
4. BEFESTIGEN SIE DEN CROSSFADER MIT DEN SCHRAUBEN (B).
5. SCHRAUBEN SIE DIE PLATTE WIEDER AUF DIE UNTERE HÄLFTE DES MIXERS.

## USB SETUP

### PC:

Öffnen Sie das START-MENÜ und gehen auf SYSTEMSTEUERUNG und dort auf SOUNDS UND AUDIOGERÄTE. Klicken Sie auf den AUDIO-REITER und wählen Sie bei SOUNDWIEDERGABE USB AUDIO CODEC als STANDARDGERÄT. Nach einem Klick auf ÜBERNEHMEN ist der PS3-USB fertig zum Einsatz mit Ihrem PC.

### MAC:

Öffnen Sie das APFEL-MENÜ und gehen auf SYSTEMEINSTELLUNGEN und dort auf das TON SYMBOL. Klicken Sie auf den AUDIO-REITER und wählen Sie bei AUSGABE USB AUDIO CODEC. Wiederholen Sie den Vorgang auch für EINGABE. Jetzt ist der PS3-USB fertig zum Einsatz mit Ihrem MAC.

## EINGÄNGE

Phono.....3 mV, 47 KOhm  
 Line.....150 mV, 27 KOhm  
 MIC..... 1.5 mV, 1 KOhm symmetrisch

## AUSGÄNGE

Max..... 20V Spitze-Spitze  
 Rec.....225 mV, 5 KOhm

## ALLGEMEIN

Frequenzgang.....20 Hz - 20 KHz +/- 2 dB  
 Verzerrung.....< 0,02 %  
 Rauschabstand.....besser als 85 dB  
 Kopfhörer Impedanz.....16 Ohm  
 Stromversorgung.....15 Volt AC Netzteil  
 Abmessungen.....10" x 3,3" x 12"  
 .....(254 x 84 x 307 mm)  
 Gewicht..... 6.5 lbs (2.94 kg)

TECHNISCHE- UND LAYOUTÄNDERUNGEN OHNE VORANKÜNDIGUNG VORBEHALTEN

## Warranty and Repair:

All GCI products are designed and manufactured to the highest standards in the industry. With proper care and maintenance, your product will provide years of reliable service.

### LIMITED WARRANTY

A. GCI warrants its products to be free from defects in materials and workmanship for One (1) year from the original purchase date. Exceptions: Laser assemblies on CD Players, cartridges, and crossfaders are covered for 90 days.

B. This limited warranty does not cover damage or failure caused by abuse, misuse, abnormal use, faulty installation, improper maintenance or any repairs other than those provided by an authorized GCI Service Center.

C. There are no obligations of liability on the part of GCI for consequential damages arising out of or in connection with the use or performance of the product or other indirect damages with respect to loss of property, revenues, of profit, or costs of removal, installation, or reinstallation. All implied warranties for GCI, including implied warranties for fitness, are limited in duration to One (1) year from the original date of purchase, unless otherwise mandated by local statutes.

### RETURN/REPAIR

A. In the U.S.A., please call our helpful Customer Service Representatives at (732)738-9003, and they will be happy to give you a Return Authorization Number (RA#) and the address of an authorized service center closest to you.

B. After receiving an RA#, include a copy of the original sales receipt, with defective product and a description of the defect. Send by insured freight to: GCI Sound Products Corp, and use the address provided by your customer service representative. Your RA# must be written on the outside of the package, or processing will be delayed indefinitely!

C. Service covered under warranty will be paid for by GCI and returned to you. For non-warranted products, GCI will repair your unit after payment is received. Repair charges do not include return freight. Freight charges will be added to the repair charges.

D. On warranty service, you pay for shipping to GCI, we pay for return shipping within the continental United States. Alaska, Hawaii, Puerto Rico, Canada, Bahamas, and the Virgin Islands will be charged for freight.

E. Please allow 2-4 weeks for return of your product. Under normal circumstances your product will spend no more than 10 working days at Gemini. We are not responsible for shipping times.

GCI Technologies Corp.  
Worldwide Headquarters  
280 Raritan Center Dr  
Edison, NJ 08837 USA  
Tel: (732) 346-0061  
Fax: (732) 346-0065

### IN THE UNITED KINGDOM

In the event that you need service on your GCI product under warranty, simply write a letter describing the problem, along with your contact information. Make sure to enclose a copy of your receipt for proof of warranty information. A return number is not required. You will be responsible for shipping charges to Gemini UK, and Gemini UK will pay to return the unit to you if it is considered under warranty.

GCI Technologies Ltd  
Unit 44 Brambles Enterprise Centre  
Waterberry Drive  
Waterlooville  
Hampshire, PO7, 7TH, UK  
Tel: +44 (0) 87 087 00880  
Fax: +44 (0) 87 087 00990  
-

### EN ESPAÑA

En caso de mal funcionamiento de esta unidad, por favor contacte con el Servicio de Atención al Cliente en el teléfono 93 436 37 00 que le asesorará sobre el procedimiento correcto para solucionarlo. En caso de ser necesario enviar la unidad para su reparación, el Servicio de Atención al Cliente le proveerá de un número de incidencia, así como de la dirección del Servicio de Asistencia Técnica más cercano a su residencia.

GCI Technologies S.A.  
Caspe, 172 - 5º A  
08013 Barcelona, Spain  
Tel: 34 93 436 37 00  
Fax: 34 93 347 69 61

## EN FRANCE

En cas de panne, merci de contacter votre revendeur. Tout appareil en panne doit y être retourné, accompagné de sa facture d'achat, de son emballage d'origine et d'un descriptif de panne. L'appareil sera expédié au SAV de GCI Technologies France. Tout produit reçu sans facture sera réparé hors garantie. L'appareil sera ensuite ré-expédié au revendeur.

## GCITECHNOLOGIES

2 bis, rue Léon Blum  
91120 Palaiseau, France  
Tél: + 33 1 69 79 97 70  
Fax: + 33 1 69 79 97 80

-

## IN DEUTSCHLAND

Die allgemeinen gesetzlichen Gewährleistungen bleiben von den Herstellergarantien unberührt. Der Garantieanspruch erlischt bei Eingriffen durch den Käufer oder durch Dritte sowie bei unsachgemässer Behandlung. Gewährleistungsansprüche sind ausschließlich gegenüber Ihrem Fachhändler geltend zu machen.

GCI Technologies GmbH  
Lerchenstrasse 14  
80995 München, Munich, Germany  
T: +49 (0) 89 319 019 80  
F: +49 (0) 89 319 019 819

Register your product online at [www.geminidj.com](http://www.geminidj.com) to be eligible for great prize giveaways! If you do not have Internet access, fill out the form included and mail it to the appropriate address listed previously.

-----  
First and Last Name

Address (Number and Street)

Apartment Number

City and State or Province

Country

Zip Code or Postal Code

Email Address

Telephone Number

Date of Birth

Date of Purchase

Purchase Price (Excluding Tax)

City of Purchase

Model Number (Example: CDT-05)

Serial Number (back of unit)

---

**IN THE USA: IF YOU ARE EXPERIENCING PROBLEMS WITH THIS UNIT  
CALL 1-732-346-0061 FOR GCI TECHNOLOGIES CUSTOMER SERVICE.  
DO NO ATTEMPT TO RETURN THIS EQUIPMENT TO YOUR DEALER.**

Parts of the design of this product may be protected by worldwide patents. Information in this manual is subject to changes without notice and does not represent a commitment on the part of the vendor.

GCI Technologies Corp. shall not be liable for any loss or damage whatsoever arising from the use of information or any error contained in this manual.

No part of this manual may be reproduced, stored in a retrieval system or transmitted, in any form or by any means, electronic, electrical, mechanical, optical, chemical, including photocopying and recording, for any purpose without the express written permission of GCI Technologies Corp.

It is recommended that all maintenance and service on this product is performed by GCI Technologies Corp or its authorized agents. GCI Technologies will not accept liability for loss or damage caused by maintenance or repair performed by unauthorized personnel.

Worldwide Headquarters • 280 Raritan Center Dr. Edison, NJ 08837 • USA  
Tel: (732) 346-0061 • Fax: (732) 346-0065

---

Gemini Sound Products  
Unit 44  
Brambles Enterprise Centre  
Waterlooville P07 7TH, UK  
Tel: 087 087 00880  
Fax: 087 087 00990

GCI Technologies S.A.  
Caspe, 172 - 5º A  
08013 Barcelona, Spain  
Tel: 34 93 436 37 00  
Fax: 34 93 347 69 61

GCI TECHNOLOGIES  
2 bis, rue Léon Blum  
91120 Palaiseau, France  
Tél: + 33 1 69 79 97 70  
Fax: + 33 1 69 79 97 80

GCI Technologies GmbH  
Lerchenstraße 14  
80995 München, Germany  
Tel: 089 - 319 019 8 - 0  
Fax: 089 - 319 019 8 - 18

**gemini<sup>®</sup>**

[WWW.GEMINIDJ.COM](http://WWW.GEMINIDJ.COM)